



Руководство по использованию элементов фирменного стиля

1.0	Платформа бренда	3		
2.0	Основные константы	11		
	Логотип	12		
	Слоган	20		
	Логотип. Бизнес единицы ОМК.	30		
	Цвета (основные и дополнительные)	33		
	Шрифт (основные и дополнительные)	35		
	Типографика	37		
	Фирменная графика	38		
	Иконки	40		
	Чертеж	42		
	Паттерн	43		
	Фотостиль	45		
3.0	Носители фирменного стиля	49		
	Рекламно-информационные коммуникации	49		
	Сетка	50		
	Правила оформления макетов	51		
	Плакат (вертикальный / горизонтальный)	52		
	Сити-формат	53		
	Баннер 6x3 м	54		
	Оформление соцсетей	55		
	Web баннер	59		
	Деловая документация	61		
	Визитные карточки	61		
	Бланк MS Word	67		
	Диплом А4	70		
	Конверт	72		
	Электронная подпись	74		
	Папка	75		
	Бейджи (горизонтальный, вертикальный) и ленты	77		
	Пропуск	78		
	Сетка для корпоративного календаря	79		
	Презентация MS PowerPoint	80		
	Точки присутствия бренда	86		
	Экстерьер	86		
	Основные принципы построения	87		
	Входная группа со слоганом	90		
	Флаг. Стелла	95		
	Внутренняя навигация	96		
	Стенд информации	102		
	Ролл ап	103		
	Примеры униформа сотрудников	104		
	Спецодежда	104		
	Каска	107		
	Спортивная одежда	108		
	Сувенирная продукция	112		
	Ежедневник	112		
	Пакет	113		

1.0 Платформа бренда

Достижение целей в атмосфере
взаимного доверия.

Уверенность в результате
сегодня и завтра.

Совершенство продуманных решений

Миссия компании становится
заглавным сообщением.

СОВЕРШЕНСТВО =
УМНО, ЛАКОНИЧНО,
ФУНКЦИОНАЛЬНО

- 01 Здоровый перфекционизм
- 02 Умение предвидеть
- 03 Торжество разума
- 04 Движение вперед
- 05 В интересах человека

ИНТЕЛЛЕКТ И ОПЫТ

- Знание и опыт на пользу делу: скорость, эффективность, оптимизация.
- Живость ума: обладает большим интеллектуальным капиталом, постоянно его пополняя, интересуется актуальными знаниями и технологиями, держит руку на пульсе.
- Не усложняет и умничает, а хочет объяснить и обосновать.

УВЕРЕННОСТЬ В СЕБЕ

- Уверен в своем решении, благодаря основательности подхода и здоровому перфекционизму.
- Спокойное, уважительное общение профессионала.
- Признанные достижения, реальный, доказанный делом успех.

СИЛА ДУХА

- Неравнодушие и чуткость, но без лишней сентиментальности.
- Решительность действий.
- Проявление заботы и участия.

- Постоянный поиск изящных идей, тщательность исполнения.
- Ценность осмысленных и полезных решений, красота без излишеств, «без бантиков», отрицание показного, избыточного.

ФУНКЦИОНАЛЬНАЯ ЭСТЕТИКА



2.0 Основные константы



Минимальные размеры:



Версия логотипа для темного фона

Минимальные размеры:



Этот вариант является основным, используйте его на большинстве носителей корпоративного стиля: в деловой документации, электронных презентациях, информационных изданиях, наружной рекламе, сувенирной продукции, и т.д.

Логотип состоит из фирменного знака и шрифтового начертания аббревиатурного имени бренда.



Минимальные размеры:

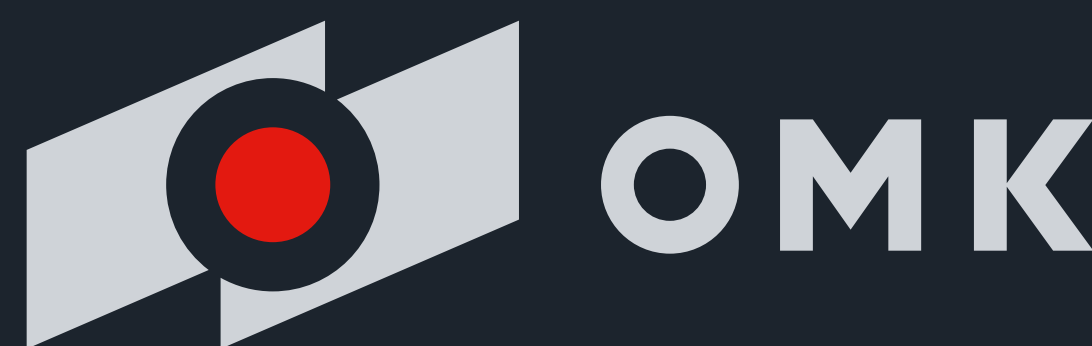

Основная версия логотипа для темного фона

Минимальные размеры:



Горизонтальная версия логотипа сделана специально для небольших форматов и используется в тех случаях, когда невозможно использовать основную версию.

Например: горизонтальный фриз проходной, вывеска, сувенирная продукция и т.д.

Для темного фона и на цветных фирменных фонах используйте светлый вариант логотипа.



ОБЪЕДИНЕННАЯ
МЕТАЛЛУРГИЧЕСКАЯ
КОМПАНИЯ

Кириллическая версия

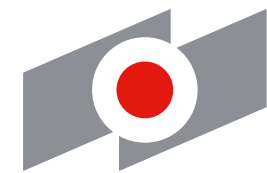

UNITED
METALLURGICAL
COMPANY

Латинская версия

Минимальные размеры:

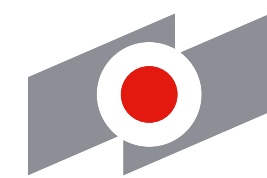

ОБЪЕДИНЕННАЯ
МЕТАЛЛУРГИЧЕСКАЯ
КОМПАНИЯ

Кириллическая версия

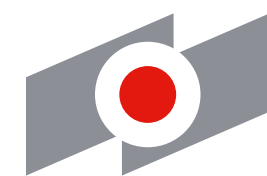

UNITED
METALLURGICAL
COMPANY

Латинская версия

Минимальные размеры:



Дополнительные версии используются: в деловой документации, электронных презентациях и т.д.

Логотип состоит из фирменного знака и шрифтового написания имени бренда.

Логотип существует на двух языках — русском и английском.

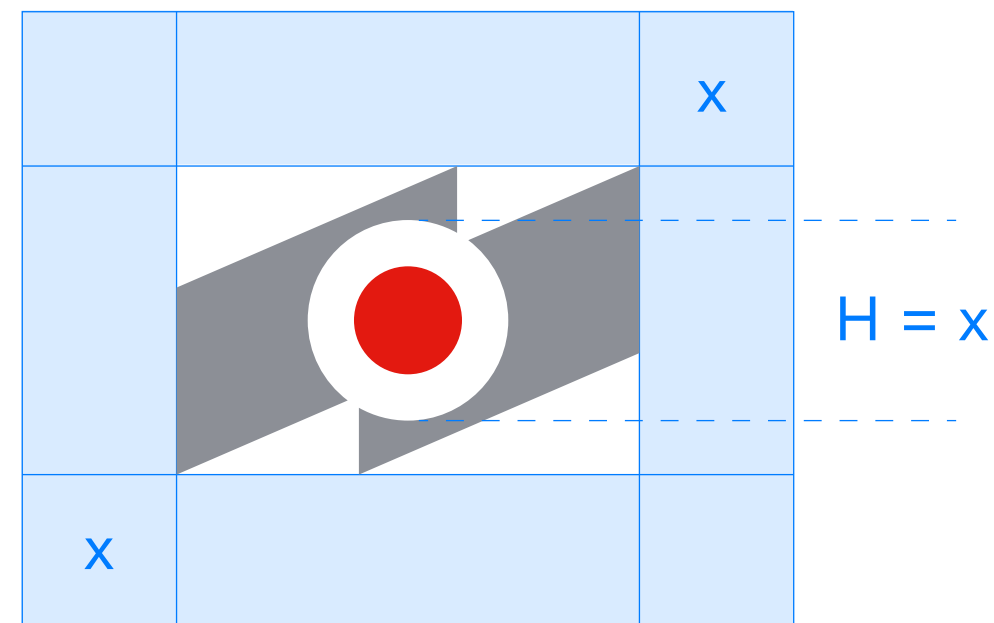
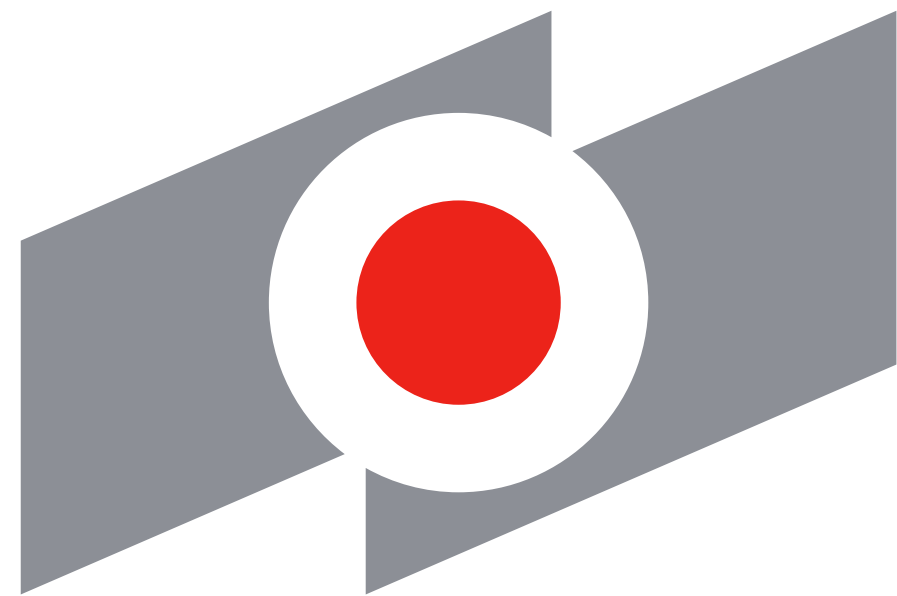

Версия знака для темного фона

Минимальные размеры:



Знак используется как сокращенная версия логотипа на таких ограниченных по площади носителях, как: фавикон, аватар в социальных сетях, сувенирная продукция, продукция компании.

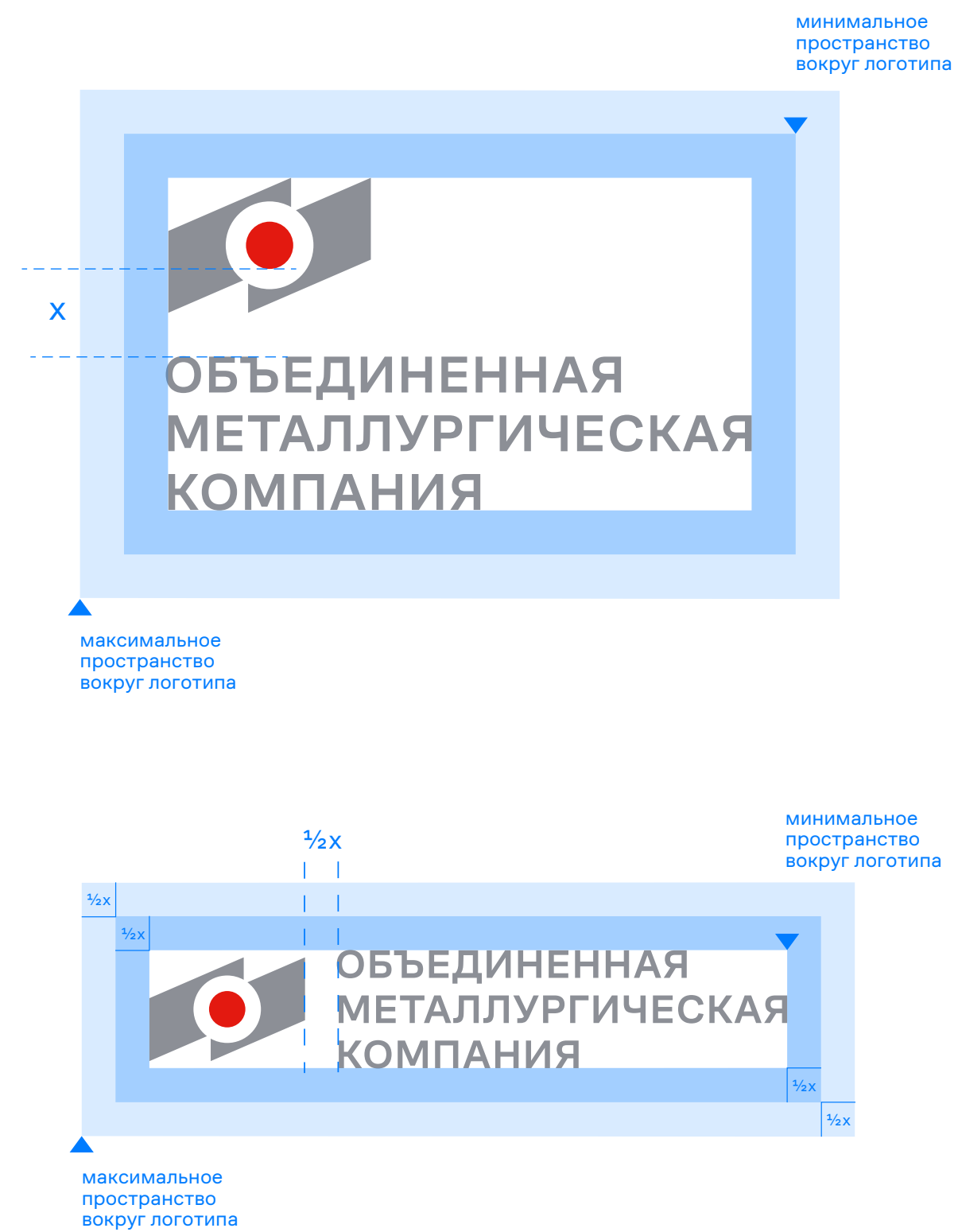
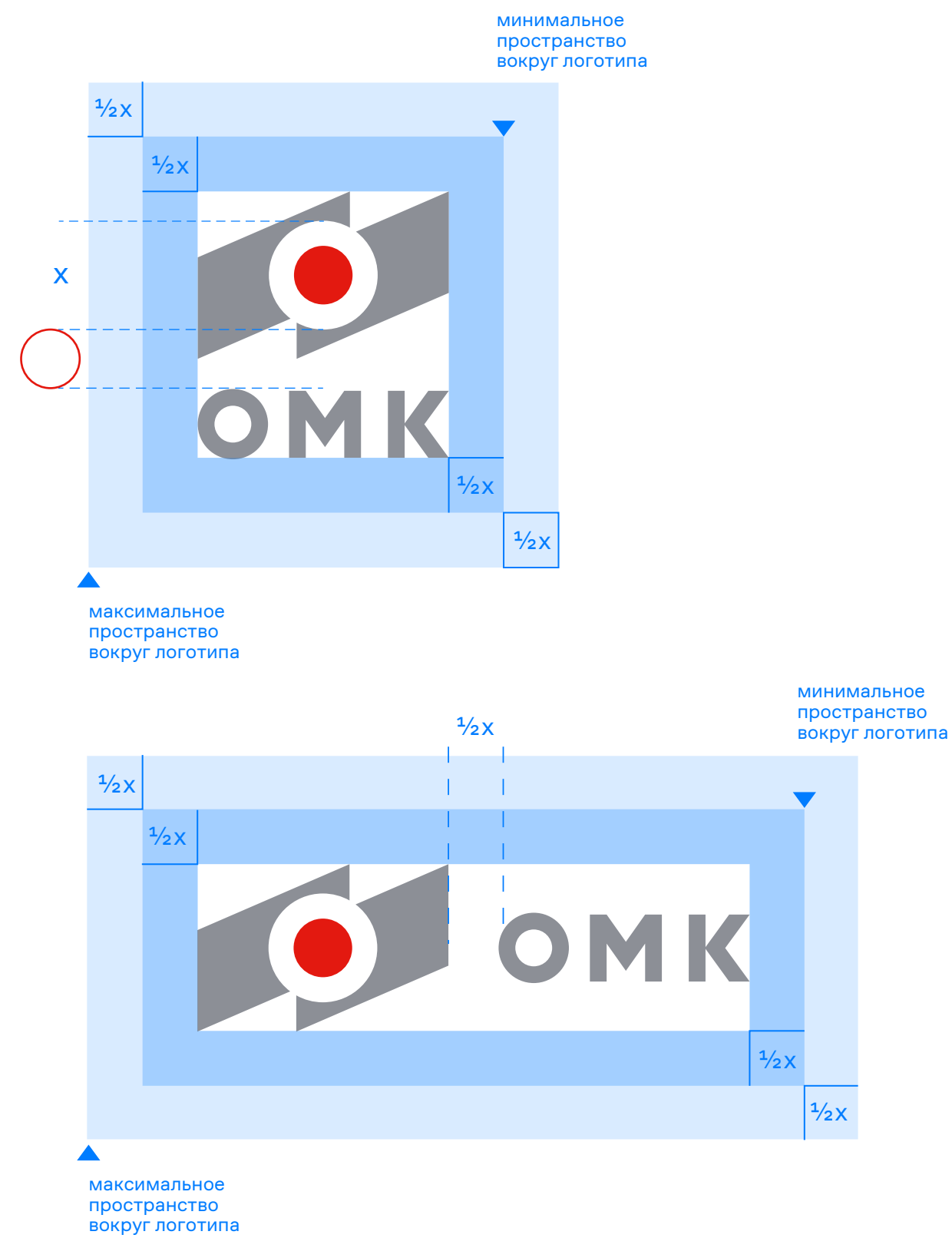

Свободное поле логотипа определяет минимально допустимое расстояние от логотипа до других изобразительных или текстовых элементов, а также до границ макета. Не допускается размещение графических или текстовых элементов внутри охранной зоны.

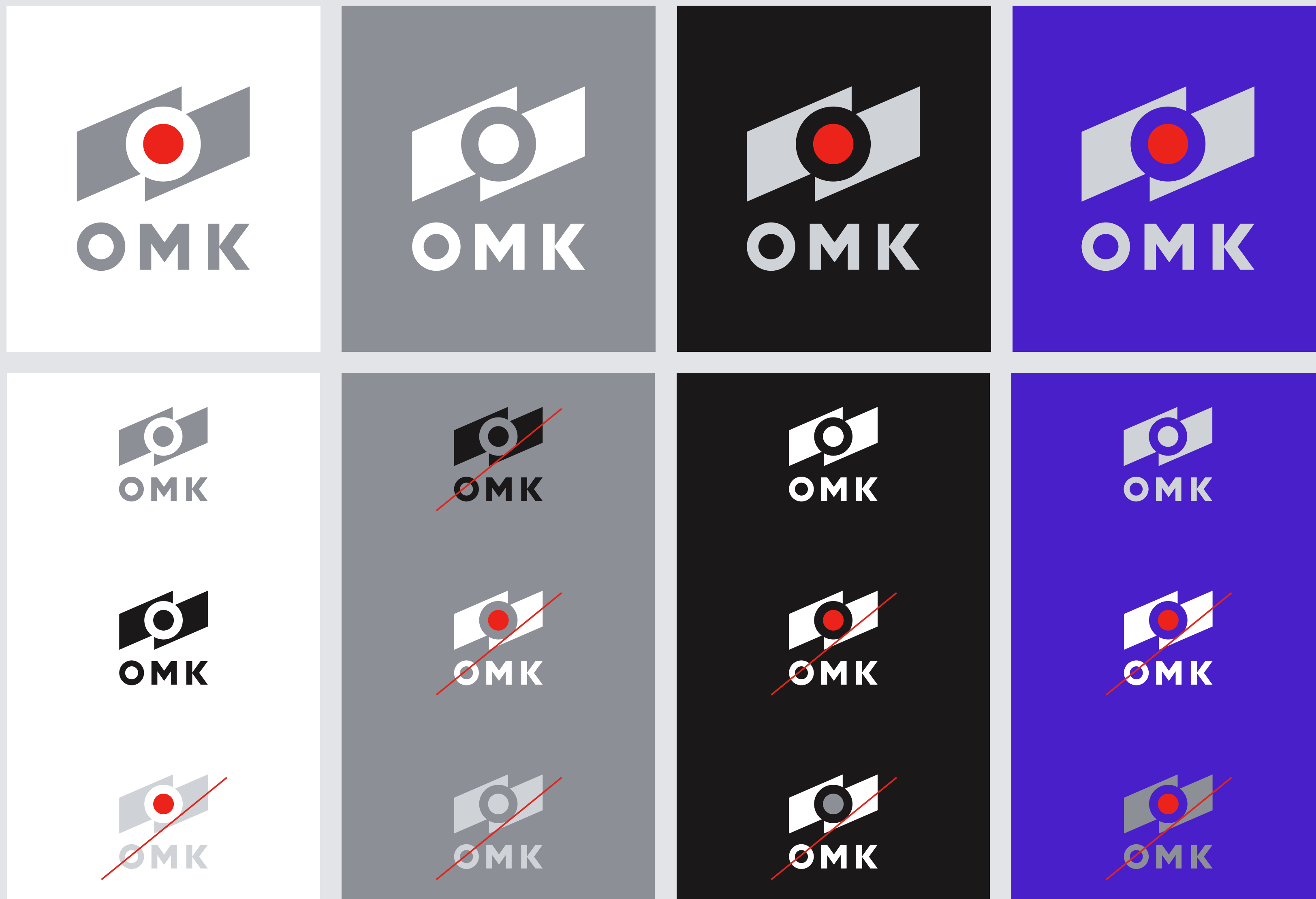

Логотип хорошо смотрится на цветных фирменных фонах. Необходимо следить лишь за тем, чтобы фон был достаточно контрастным.

Обращайте внимание не только на контрастность фона, но и на сочетание его с цветом знака.

Специально для случаев, когда использовать двухцветный вариант логотипа невозможно, разработана однотонная версия.

Монохромные чёрный и белый варианты используйте, когда невозможно использовать цветную версию логотипа.

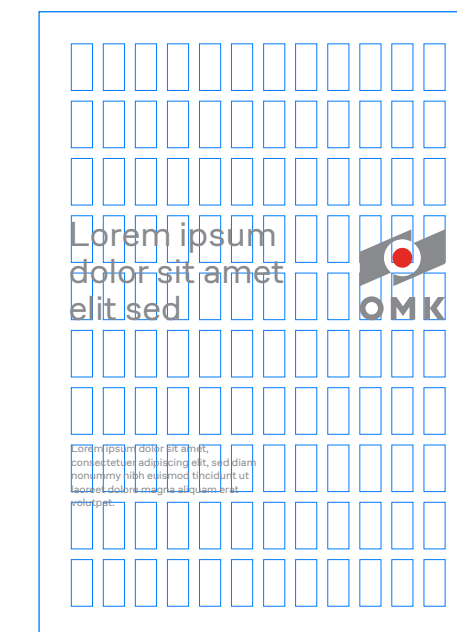
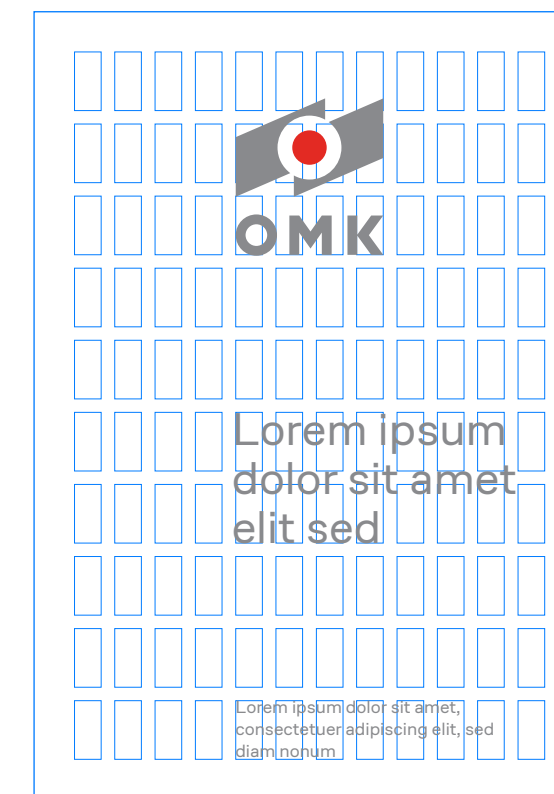
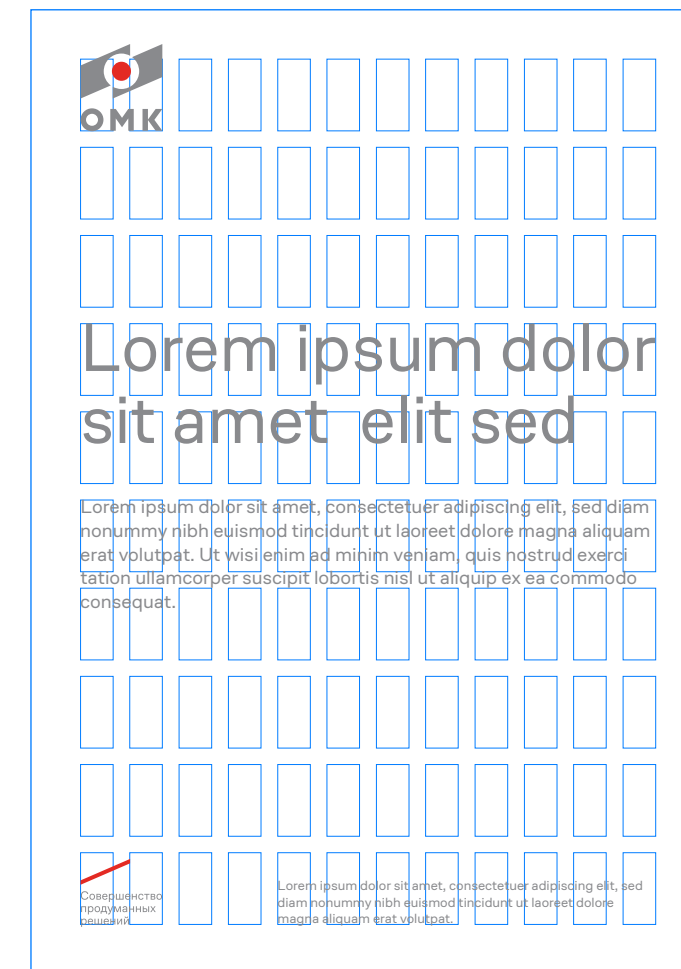

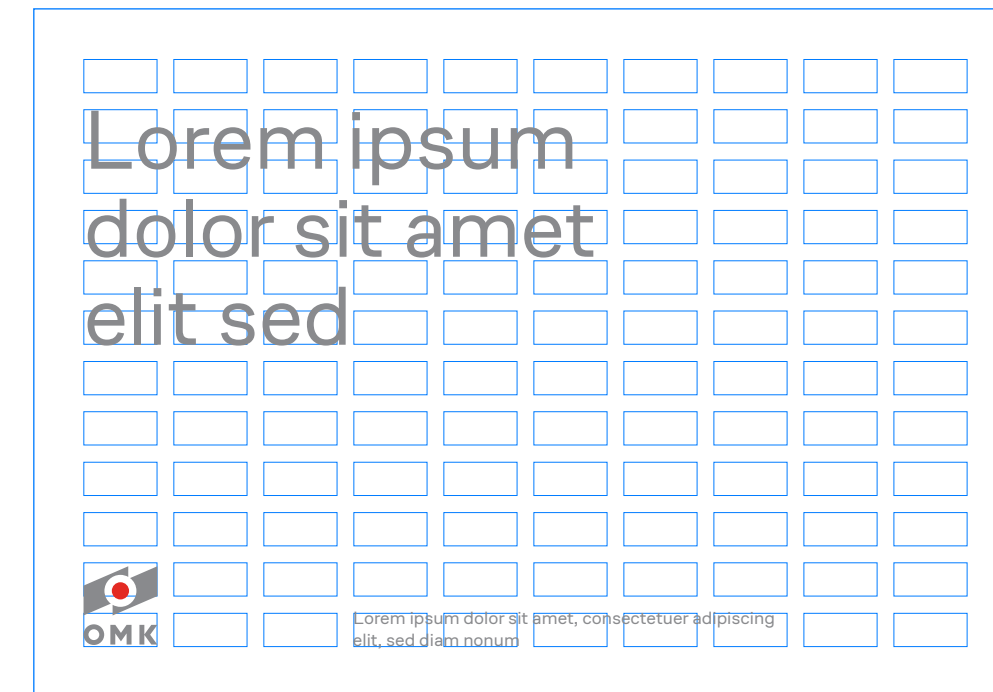



Запрещается изменять цвета элементов знака.



Запрещается изменять аббревиатурное написание фирменного блока.



Запрещается менять построение.



Нельзя наклонять, трансформировать элементы логотипа.



Нельзя удалять элементы логотипа.



Запрещается изменять шрифтовое написание.



Запрещается менять цветовую схему.



Запрещается менять пропорции знака.



Запрещается воспроизводить контуром.



При использовании в печатных материалах, в digital-среде, на ТВ запрещается добавлять дополнительные эффекты знаку.



Запрещается нарушать охранную зону знака.



Запрещается размещать знак на неоднородном пестром фоне.



Совершенство
продуманных
решений

Минимальные размеры:

40 мм

115 px



Совершенство
продуманных
решений



Совершенство
продуманных
решений



Совершенство
продуманных
решений

Логотип и слоган.
Композиция 1

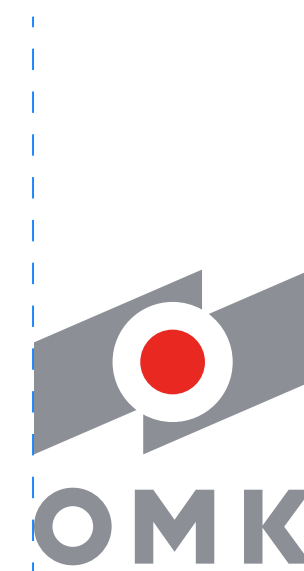

Совершенство
продуманных
решений

Логотип и слоган.
Композиция 2

Слоган, как и логотип имеет большое значение. Он должен быть узнаваем не только на слух, но и визуально. Поэтому следует использовать подготовленную векторную версию.

Использование слогана отдельно от логотипа допустимо исключительно при оформлении социальных сетей и сувенирной продукции.



Excellence
by intelligent
solutions

Минимальные размеры:

40 мм

115 px



Excellence
by intelligent
solutions



Excellence
by intelligent
solutions



Excellence
by intelligent
solutions

Логотип и слоган.
Композиция 1

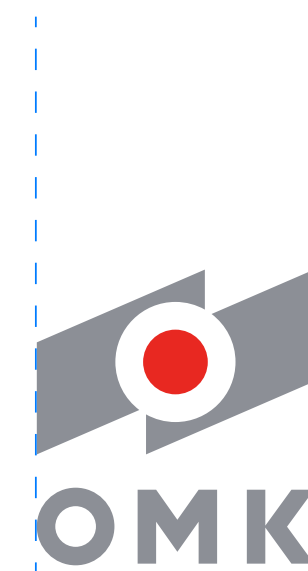

Excellence
by intelligent
solutions

Логотип и слоган.
Композиция 2

Слоган, как и логотип имеет большое значение. Он должен быть узнаваем не только на слух, но и визуально. Поэтому следует использовать подготовленную векторную версию.

Использование слогана отдельно от логотипа допустимо исключительно при оформлении социальных сетей и сувенирной продукции.

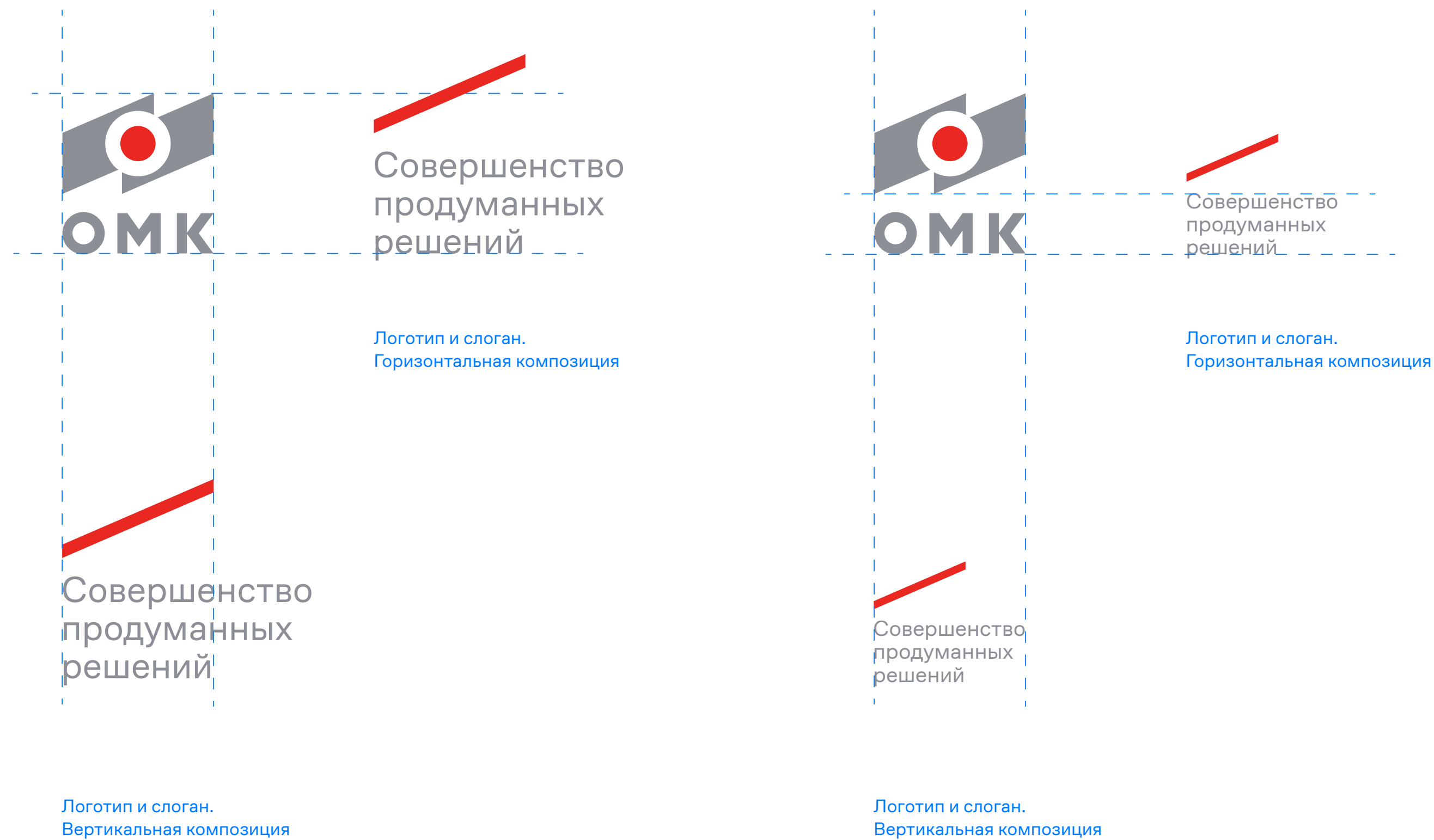

В большинстве случаев старайтесь использовать вертикальную композицию.

Горизонтальная композиция используется в тех случаях, когда невозможно использовать вертикальную версию.

Например: горизонтальный фриз проходной, вывеска, сувенирная продукция и т.д.

Для темного фона и на цветных фирменных фонах используйте вариант со светлым шрифтовым начертанием слогана.



В большинстве случаев старайтесь использовать вертикальную композицию.

Горизонтальная композиция используется в тех случаях, когда невозможно использовать вертикальную версию.

Например: горизонтальный фриз проходной, вывеска, сувенирная продукция и т.д.

Для темного фона и на цветных фирменных фонах используйте вариант со светлым шрифтовым начертанием слогана.

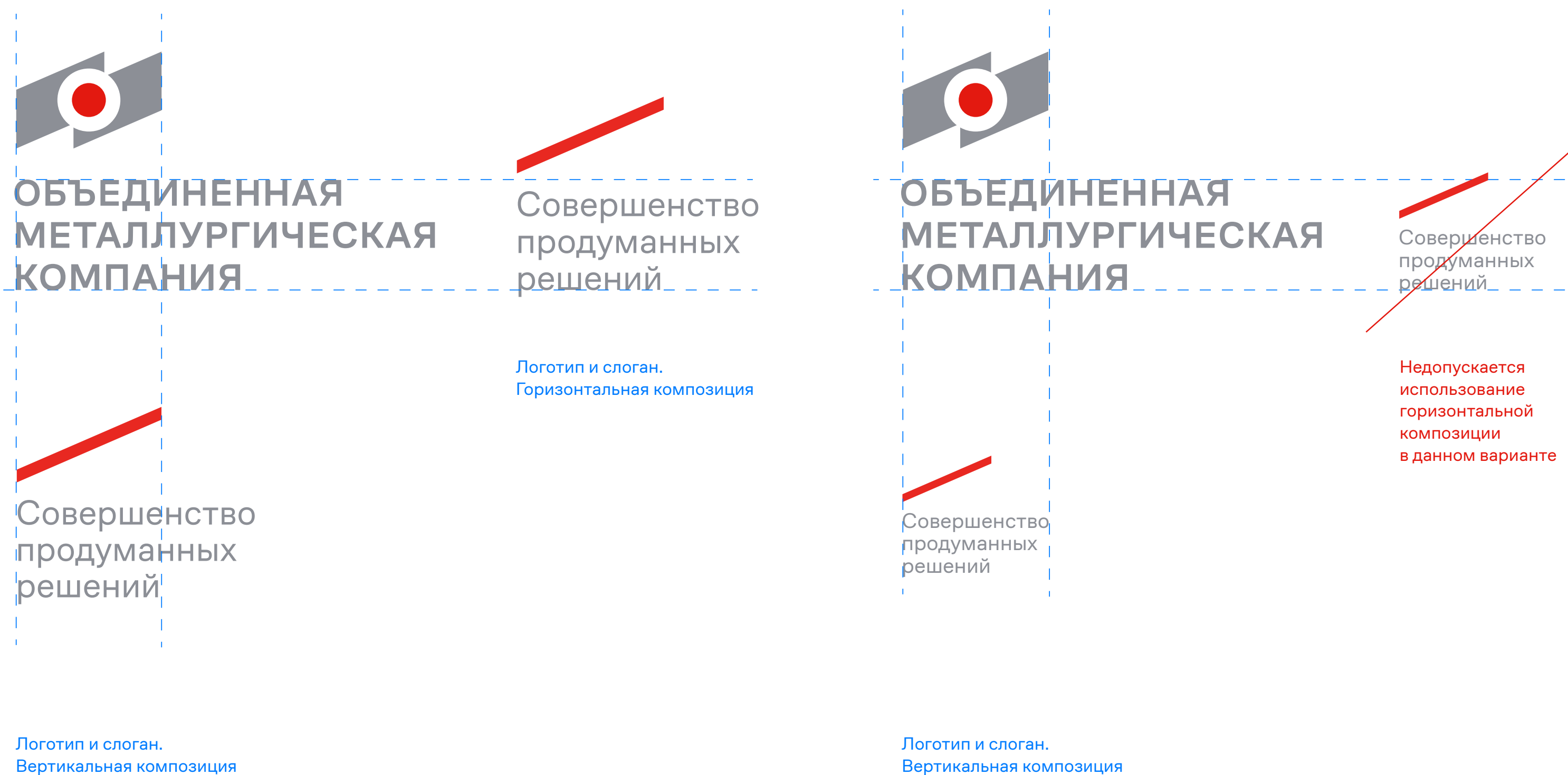

В большинстве случаев старайтесь использовать вертикальную композицию.

Горизонтальная композиция используется в тех случаях, когда невозможно использовать вертикальную версию.

Например: горизонтальный фриз проходной, вывеска, сувенирная продукция и т.д.

Для темного фона и на цветных фирменных фонах используйте вариант со светлым шрифтовым начертанием слогана.



Логотип и слоган.
Горизонтальная композиция



Логотип и слоган.
Вертикальная композиция



Логотип и слоган.
Вертикальная композиция



Недопускается
использование
горизонтальной
композиции
в данном варианте

В большинстве случаев старайтесь использовать вертикальную композицию.

Горизонтальная композиция используется в тех случаях, когда невозможно использовать вертикальную версию.

Например: горизонтальный фриз проходной, вывеска, сувенирная продукция и т.д.

Для темного фона и на цветных фирменных фонах используйте вариант со светлым шрифтовым начертанием слогана.



В большинстве случаев старайтесь использовать вертикальную композицию.

Горизонтальная композиция используется в тех случаях, когда невозможно использовать вертикальную версию.

Например: горизонтальный фриз проходной, вывеска, сувенирная продукция и т.д.

Для темного фона и на цветных фирменных фонах используйте вариант со светлым шрифтовым начертанием слогана.



Excellence
by intelligent
solutions

Логотип и слоган.
Горизонтальная композиция



Логотип и слоган.
Вертикальная композиция



Excellence
by intelligent
solutions

Логотип и слоган.
Вертикальная композиция

Excellence
by intelligent
solutions

Недопускается
использование
горизонтальной
композиции
в данном варианте

В большинстве случаев старайтесь использовать вертикальную композицию.

Горизонтальная композиция используется в тех случаях, когда невозможно использовать вертикальную версию.

Например: горизонтальный фриз проходной, вывеска, сувенирная продукция и т.д.

Для темного фона и на цветных фирменных фонах используйте вариант со светлым шрифтовым начертанием слогана.

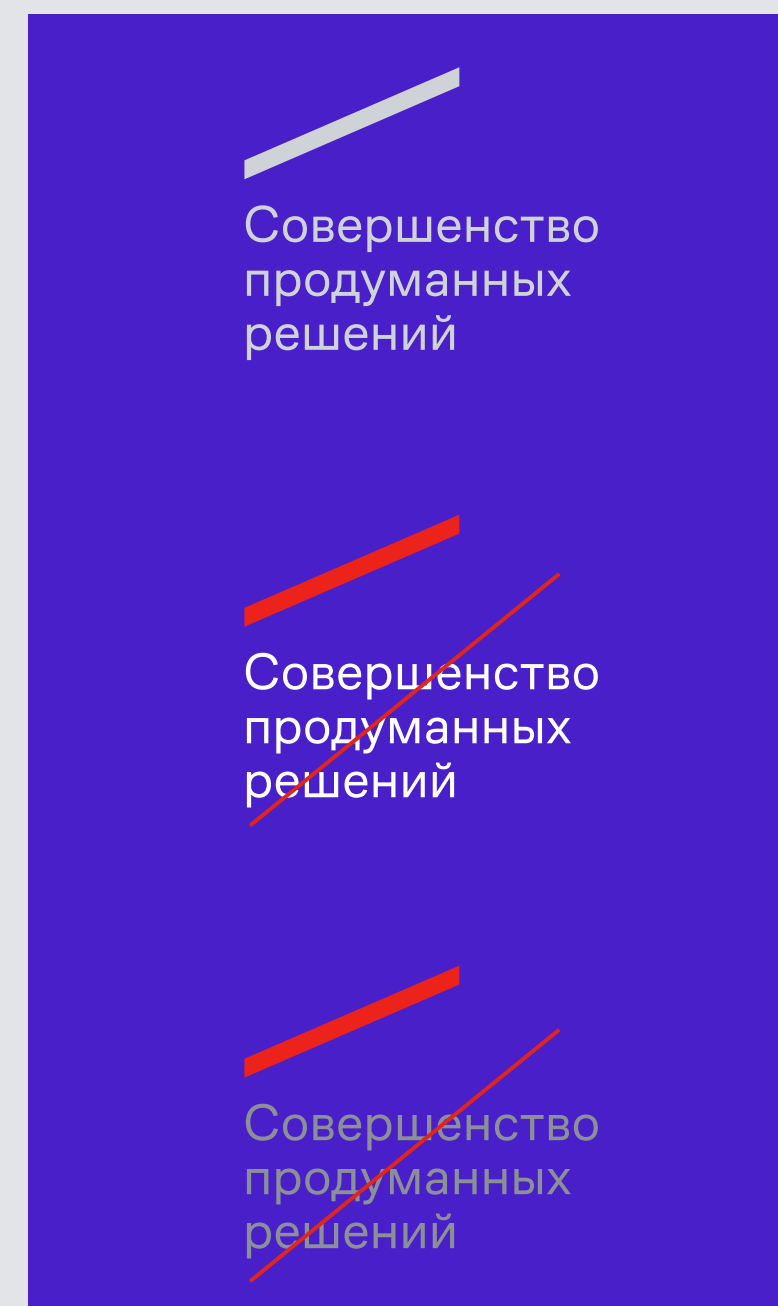
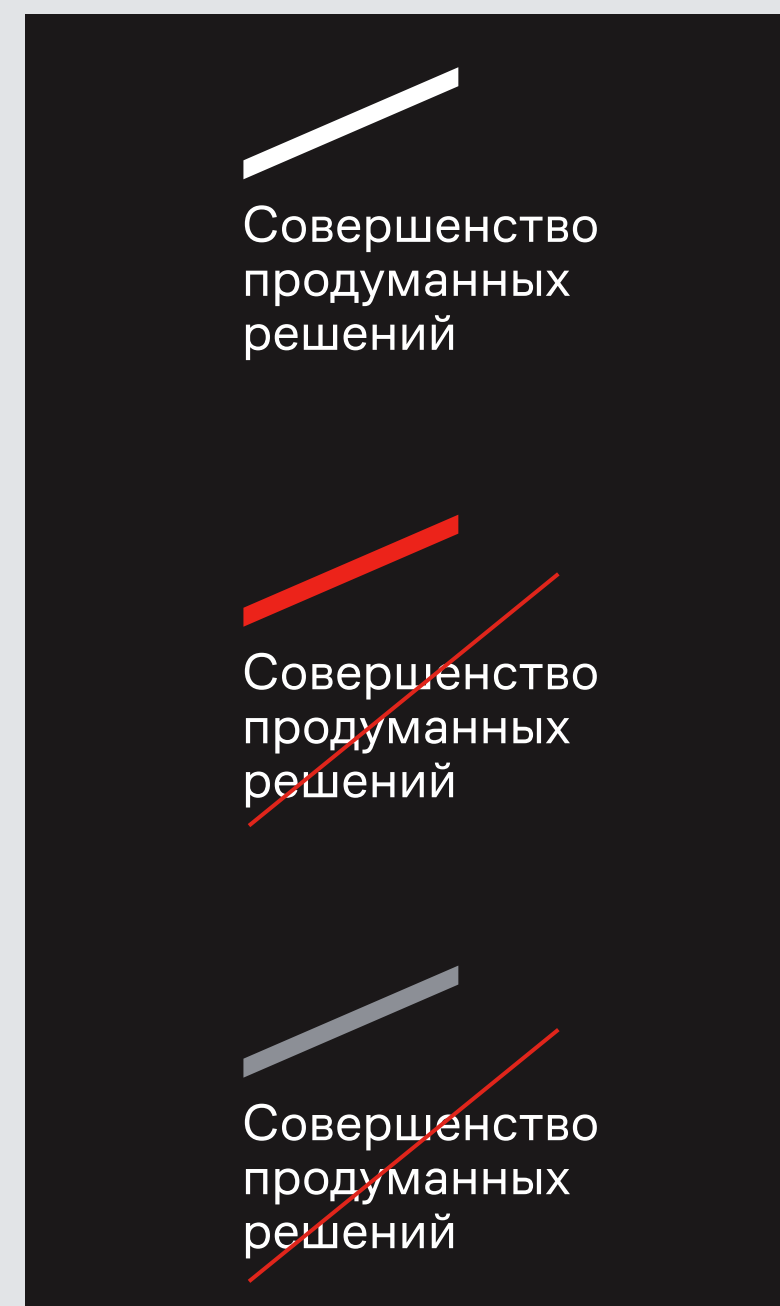
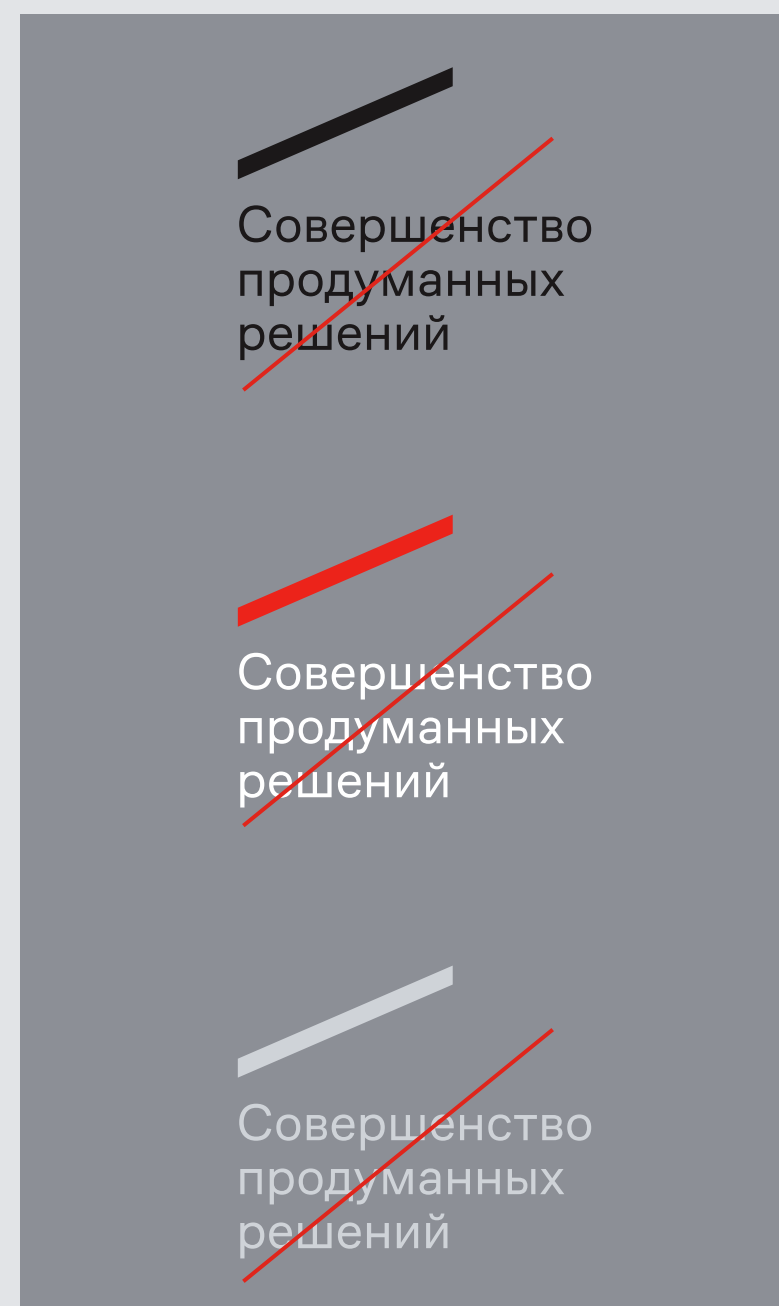
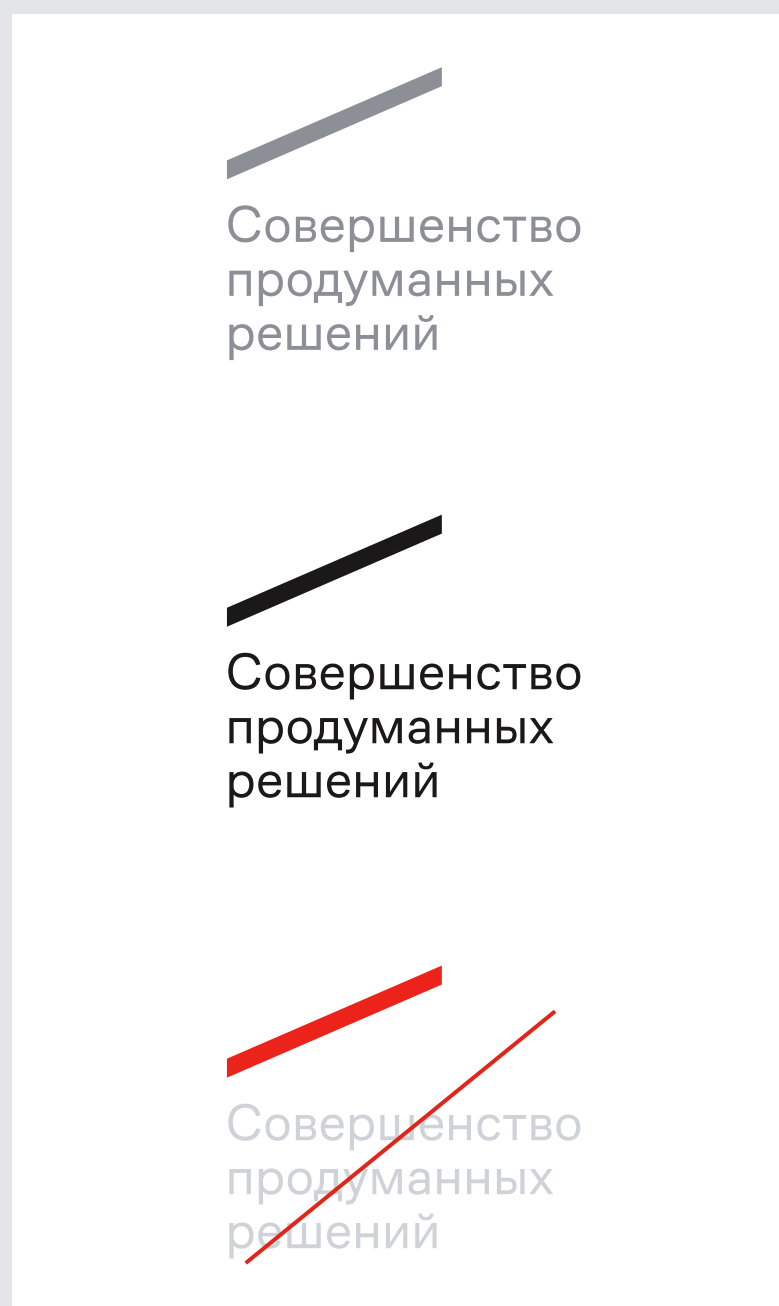
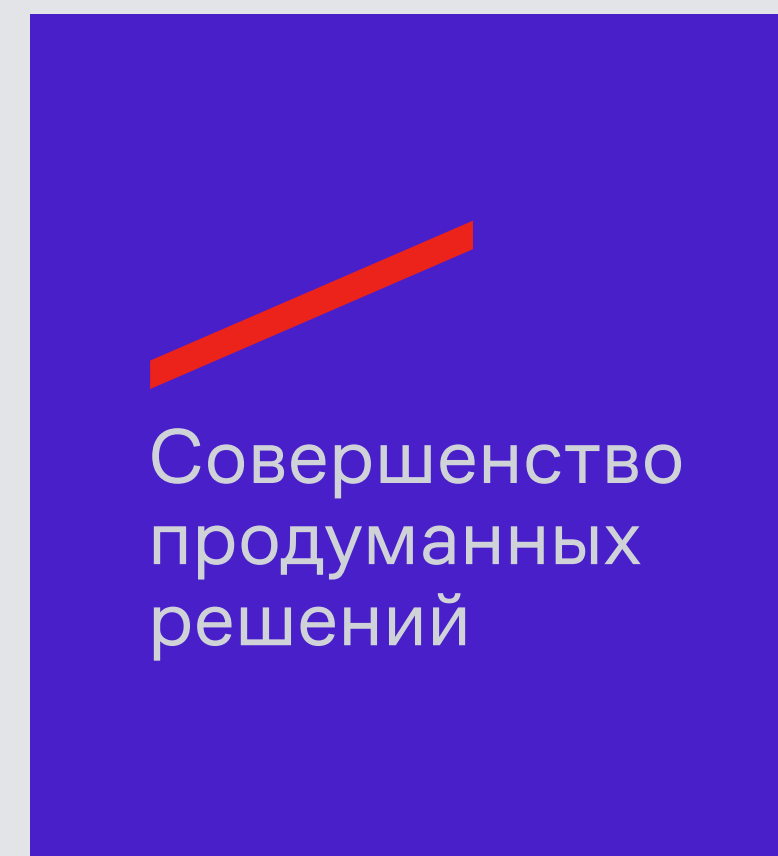
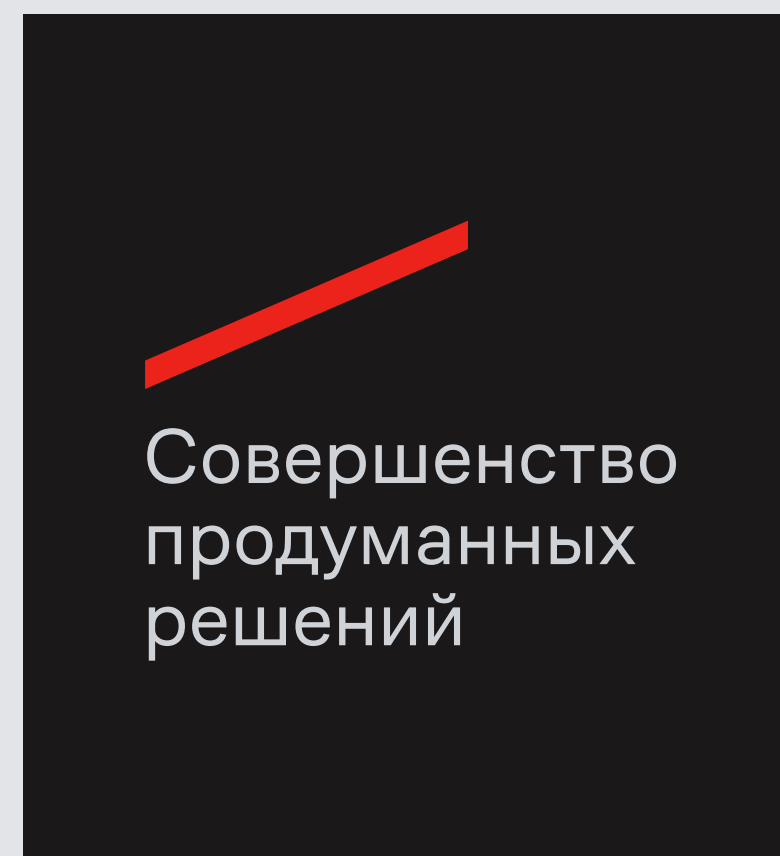
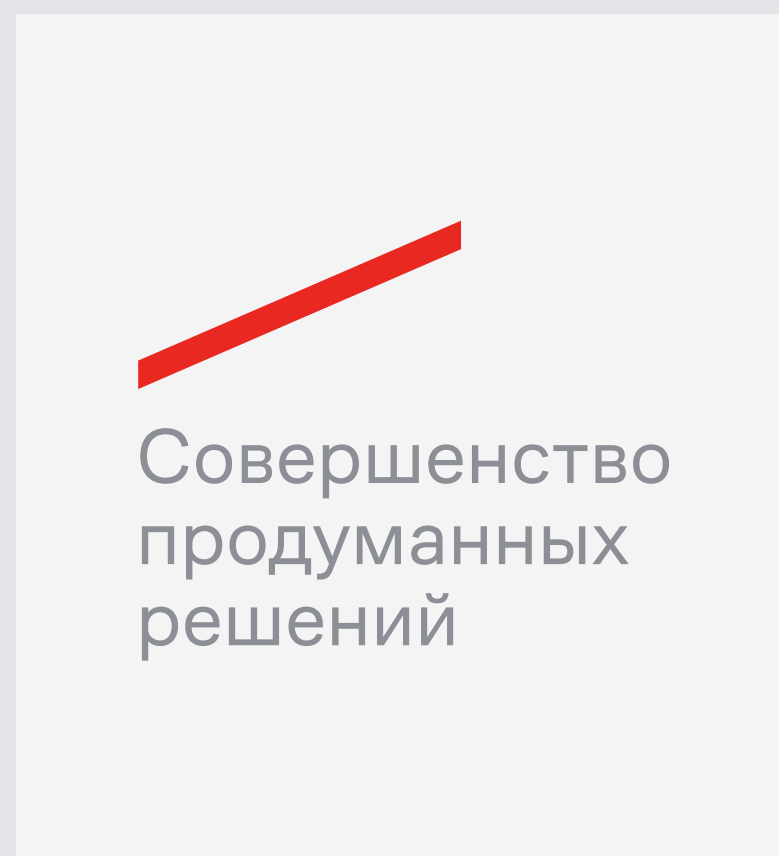

Слоган хорошо смотрится на цветных фирменных фонах. Необходимо следить лишь за тем, чтобы фон был достаточно контрастным.

Обращайте внимание не только на контрастность фона, но и на сочетание его с цветом знака.

Специально для случаев, когда использовать двухцветный вариант логотипа невозможно, разработана однотонная версия.

Монохромные чёрный и белый варианты используйте, когда невозможно использовать цветную версию логотипа.

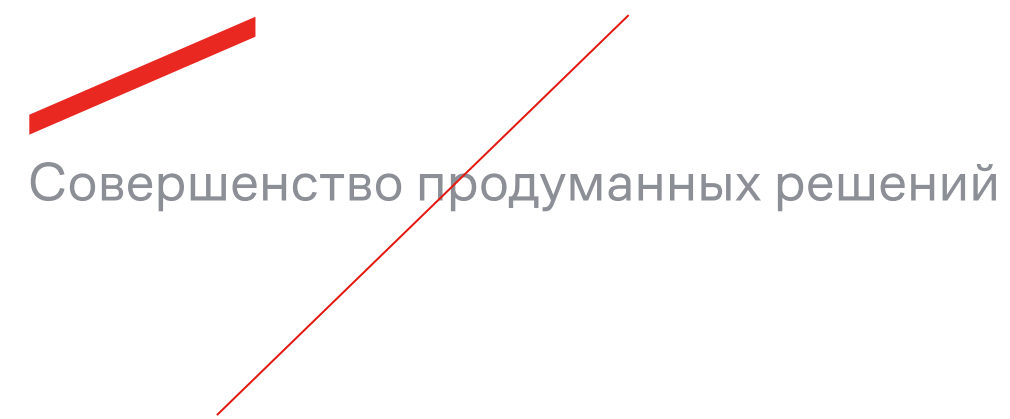

Запрещается использовать слоган в две или одну строчку

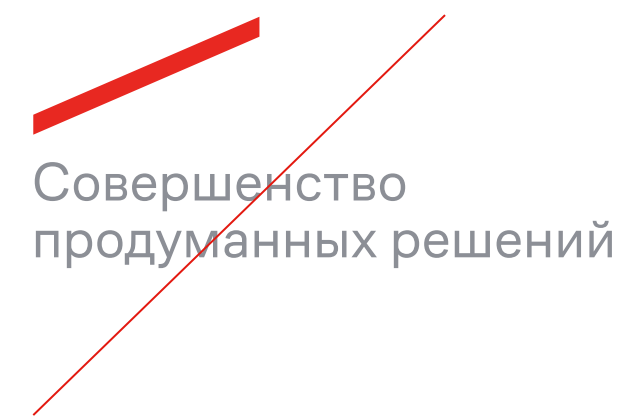

Запрещается набирать другим шрифтом

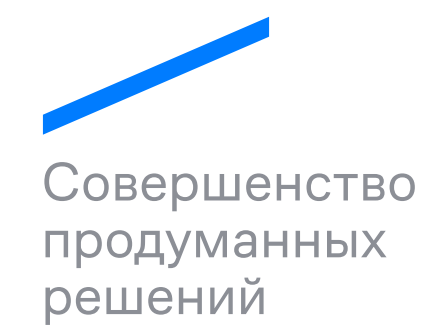

Запрещается изменять цвета элементов слогана

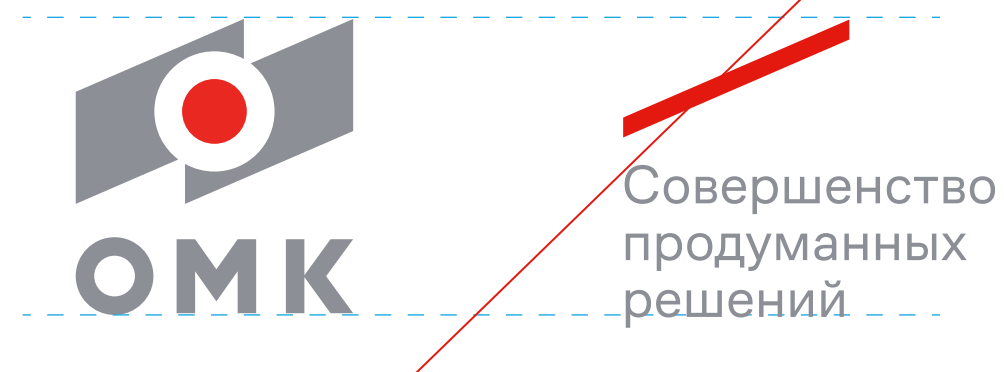
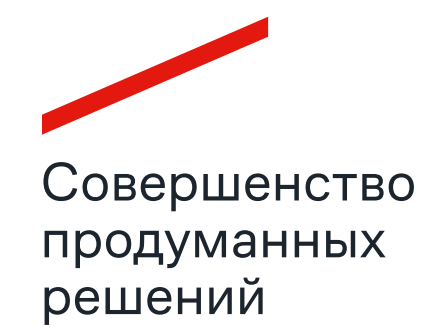

Запрещается изменять композиционное построение логотипа и слогана

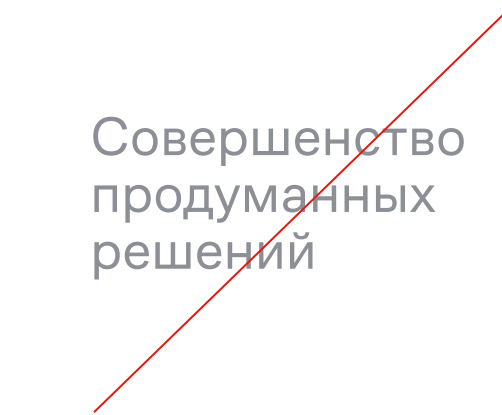
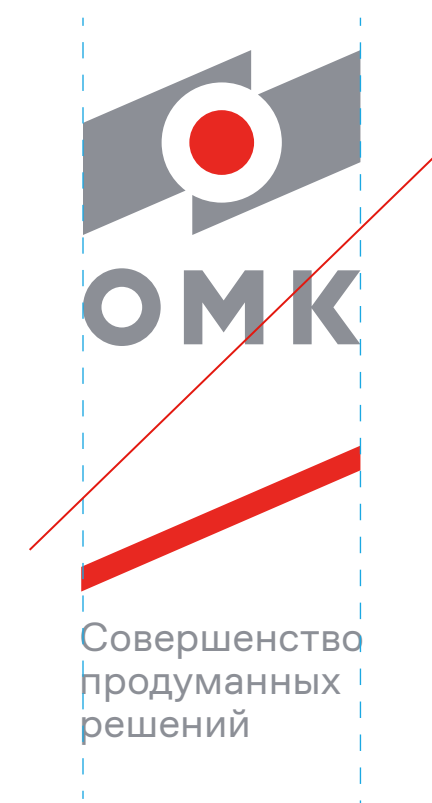

Нельзя удалять элементы слогана



Нельзя трансформировать, изменять элементы слогана



Бизнес-единица
Несколько БЕ на одинаковых
производственных площадках

Шрифт БЕ: Cofo Sans Regular

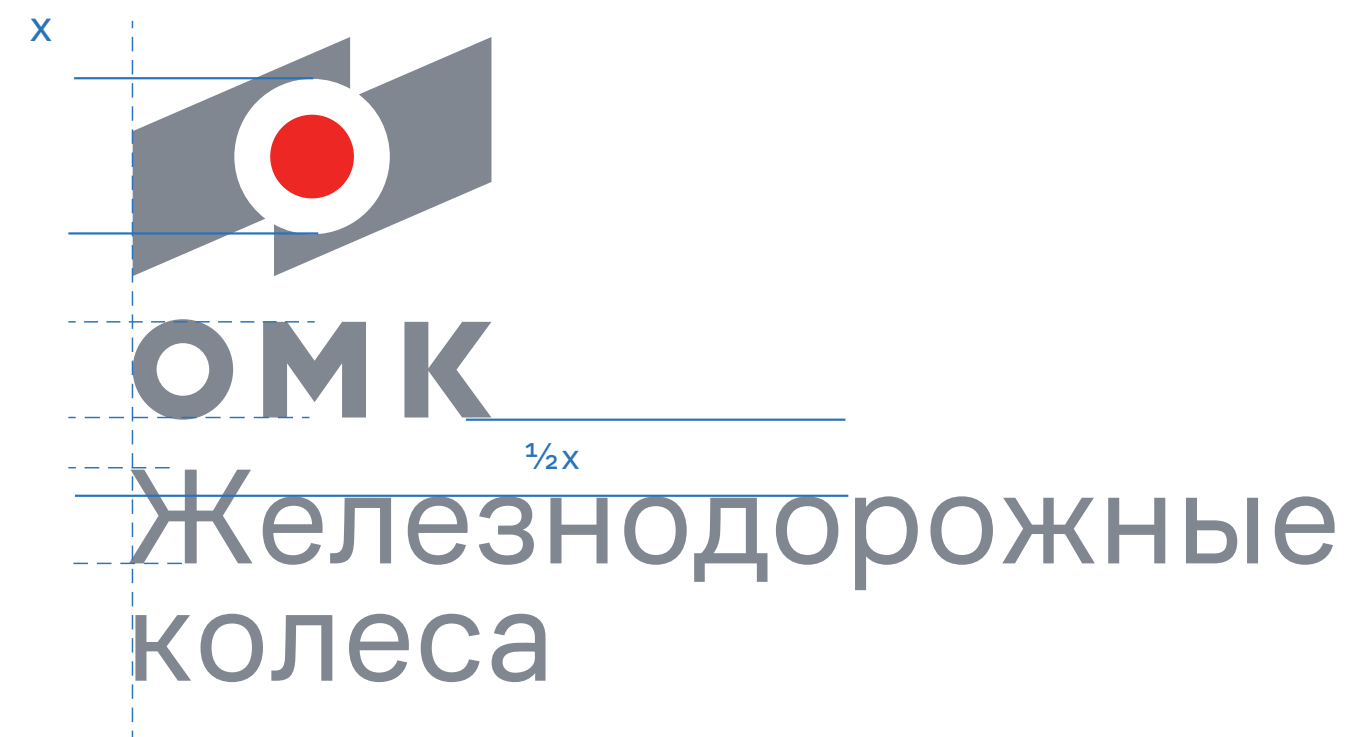

Бизнес-единица
Одна БЕ на одной
производственной площадке

Шрифт БЕ: Cofo Sans Regular

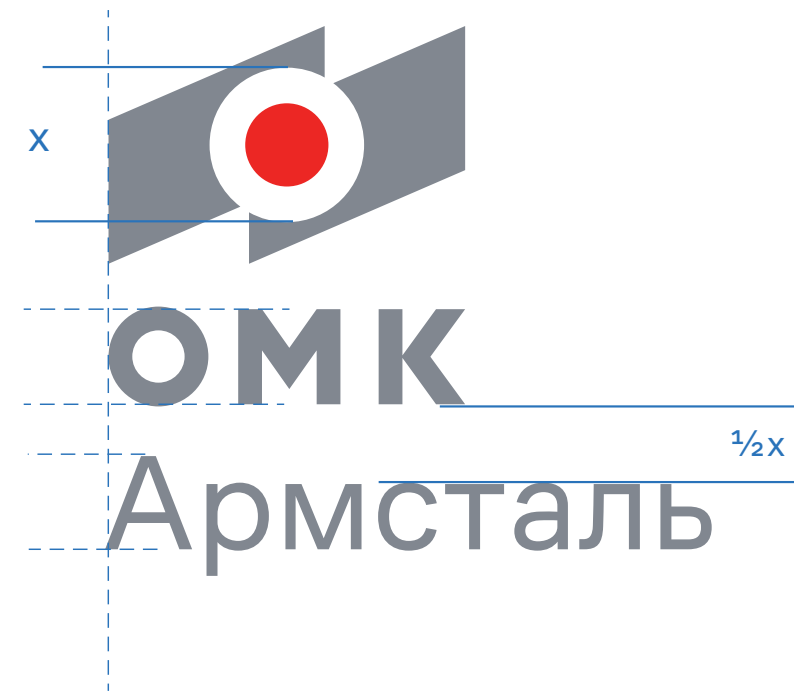

Завод
Название по географическому
принципу

Шрифт завода: Cofo Sans Medium

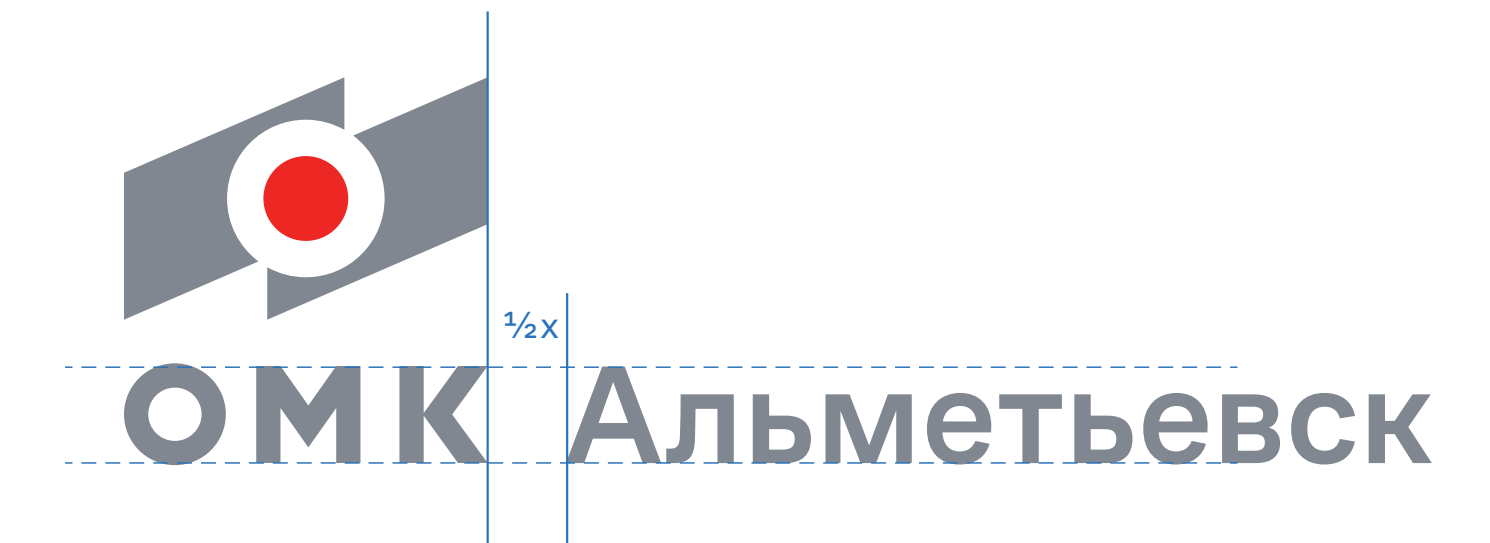
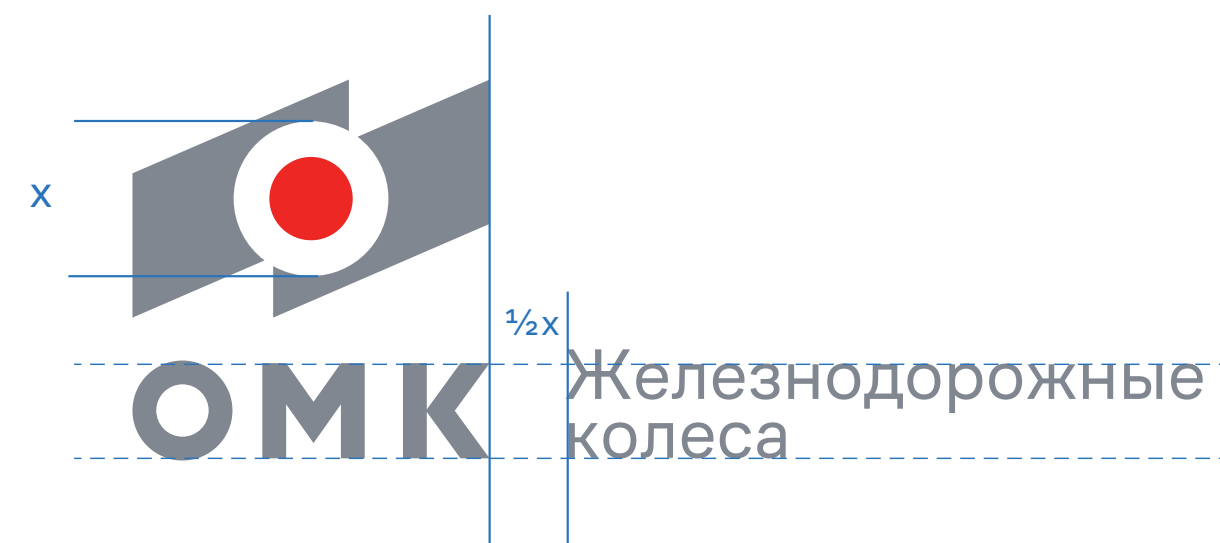
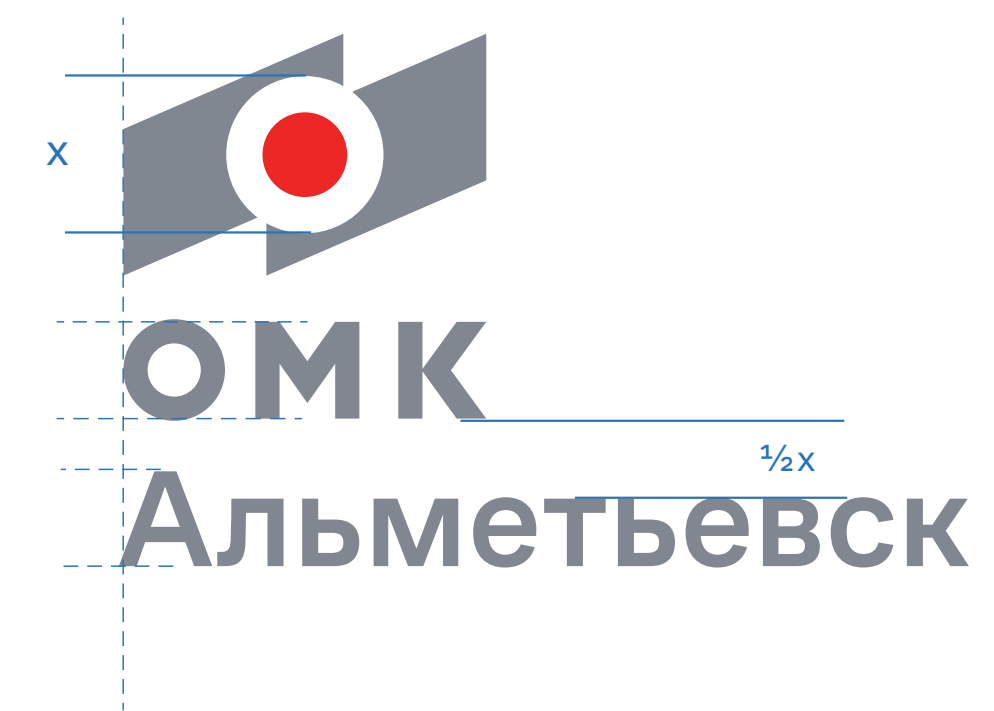

Завод
Название
по географическому
принципу



Бизнес-единица
Несколько БЕ
на одинаковых
производственных
площадках



Бизнес-единица
Одна БЕ на одной
производственной
площадке





Pantone Cool Gray 8 C

C50/M40/Y36/K0

R141/G142/B145

RAL 9006

RAL 9023*

*Фактура



Pantone Cool Gray 2 C

C20/M13/Y11/K0

R208/G212/B217

RAL 7047



Pantone 485 C

C0/M96/Y100/K0

R225/G37/B27

RAL 3028

Фирменные цвета используются в логотипе и стилиобразующих элементах. Цвета показаны в различных цветовых схемах:

CMYK — для полноцветной печати (process color).

RGB — для отображения фирменных цветов на экране и веб-конструирования.

Pantone — для печати смесевыми красками (spot color).

RAL — цветовой стандарт для лакокрасочной продукции.

Цветовые пары

Pantone 5395 C
C87/M73/Y50/K65
R26/G34/B44
RAL 5004

Pantone 7427 C
C30/M100/Y75/K35
R124/G0/B42
RAL 3032

Pantone 485C
C0/M96/Y100/K0
R225/G37/B27
RAL 3028

Pantone 690
C50/M100/Y35/K45
R94/G0/B56
RAL 4004

Pantone 213 C
C5/M95/Y20/K0
R223/G10/107
RAL 4010

Pantone 2607 C
C87/M100/Y18/K30
R57/G0/B87
RAL 5022

Pantone 266 C
C65/M90/Y0/K0
R119/G61/B189
RAL 4005

Pantone 2695 C
C90/M90/Y35/K45
R40/G30/B68
RAL 4026

Pantone 2725 C
C85/M80/Y0/K0
R73/G31/B202
RAL 5002

Pantone 302 C
C100/M72/Y40/K 41
R0/G50/B75
RAL 5019

Pantone 285 C
C80/M50/Y0/K0
R0/G124/B255
RAL 5012

Pantone 174 C
C30/M90/Y100/K45
R115/G33/B0
RAL 2013

Pantone 151 C
C0/M55/Y100/K0
R240/G128/B0
RAL 2000

Цветовая палитра соответствует цветам побежалости стальных изделий после их нагрева. Они используются как основные цвета фона различных рекламных и промо-материалов, сувенирной продукции, части деловой документации и т. д.

Яркие цвета являются акцентными, используйте их для выделения деталей. Нельзя использовать для крупных цветных участков.

Цвета показаны в различных цветовых схемах: CMYK — для полноцветной печати (process color).

RGB — для отображения фирменных цветов на экране и веб-конструирования.

Pantone — для печати смесевыми красками (spot color).

RAL — цветовой стандарт для лакокрасочной продукции.

CoFo Sans

Regular • Medium

Кириллица • Latin

Аа Бб Вв Гг Дд Ее Ёё Жж Зз Ии Йй Кк Лл Мм Нн Оо Пп
Рр Сс Тт Уу Фф Хх Цц Чч Шш Щщ Ъъ Ыы Ьь Ээ Юю Яя

Aa Bb Cc Dd Ee Ff Gg Hh Ii Jj Kk Ll Mm Nn Oo Pp
Qq Rr Ss Tt Uu Vv Ww Xx Yy Zz
1234567890 ,«» „“:;!@#\$%&*¼→↗()
012345678910

Фирменный шрифт для основной части материалов — CoFo Sans (Кофо Санс) в начертаниях Regular и Medium.

Используется для набора текстов в рекламных или информационных материалах (дизайнерские макеты, корпоративные каналы коммуникации, сувенирная продукция и пр.).

CoFo Sans Regular используется для набора основного текста материалов «ОМК».

CoFo Sans **Medium** предназначен для выделения значимых фрагментов текста.

Для реализации большинства задач, достаточно двух этих начертаний

По необходимости можно прибегать к расширению набора используемых начертаний **Bold, Blak**.

Verdana

Regular • **Bold**

Аа Бб Вв Гг Дд Ее Ёё Жж Зз Ии Йй Кк Лл Мм Нн Оо Пп Рр
Сс Тт Уу Фф Хх Цц Чч Шш Щщ Ъъ Ыы Ьь Ээ Юю Яя

Aa Bb Cc Dd Ee Ff Gg Hh Ii Jj Kk Ll Mm Nn Oo Pp Qq Rr Ss Tt
Uu Vv Ww Xx Yy Zz 1234567890 ,«»„“:;?!@#\$%&*()

Шрифт Verdana используется в делопроизводстве, в деловой переписке (включая подпись электронного письма), в презентациях Power Point.

6 · 8 · 10 · 13 · 16 · 21 · 26 · 34 · 42 · 55 · 68 · 89 · 110 pt

68 pt Трубы большого диаметра

26 pt Трубы большого диаметра используются в магистральных нефтегазопроводах, газопроводах северной климатической зоны, ...

26 pt Трубы большого диаметра

13 pt Трубы большого диаметра используются в магистральных нефтегазопроводах, газопроводах северной климатической зоны, ...

42 pt Трубы большого диаметра

16 pt Трубы большого диаметра используются в магистральных нефтегазопроводах, газопроводах северной климатической зоны, ...

68 pt К65 (X80)

34 pt КЛАСС ПРОЧНОСТИ

Использование этих кеглей позволяет в любой ситуации иметь идеальное соотношение размеров шрифта. Для более выразительного контраста между хедлайном и саблайном нужно брать не соседние в этом ряду кегли, а через один.

Значение по умолчанию интерлиньяжа (межстрочного расстояния) составляет 120% от кегля шрифта, т. е. плюс 2 пункта. Например, кегль шрифта 68 pt, следовательно интерлиньяж 70 pt.

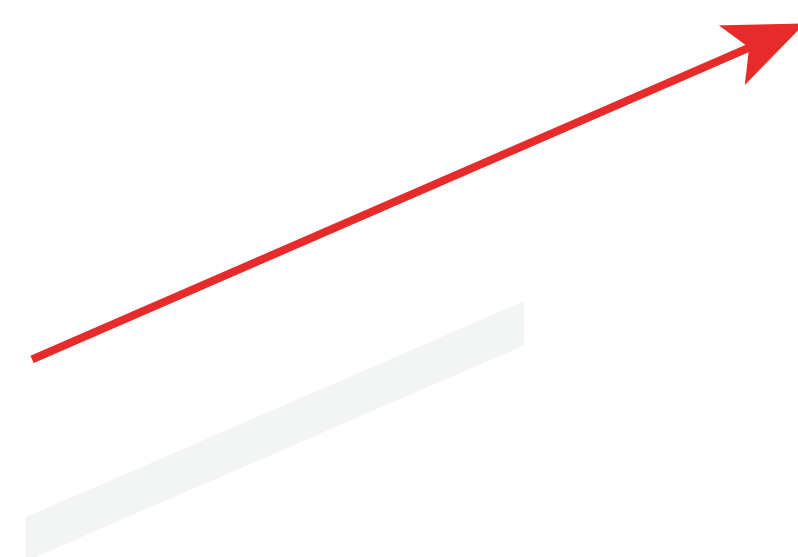

Совершенство
продуманных
решений

В фирменном стиле ОМК существует три вида графики: иконки, чертежи и паттерн.

Фирменная графика вдохновлена знаком и отражает миссию бренда. Круг и линия основа композиции.

Построение иконки

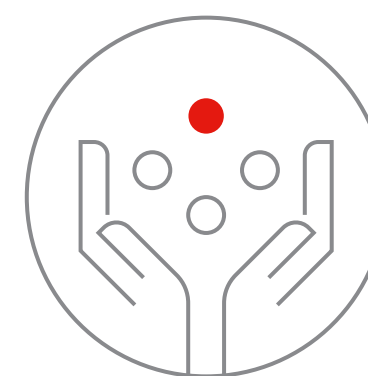
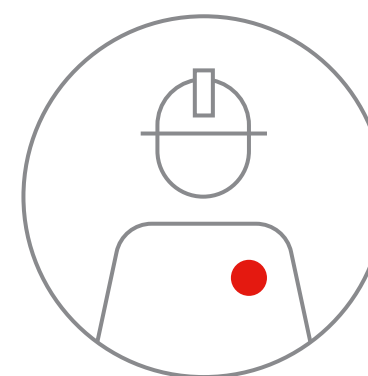
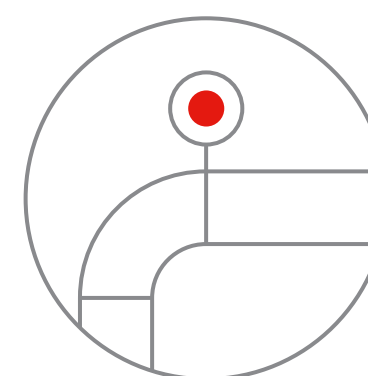
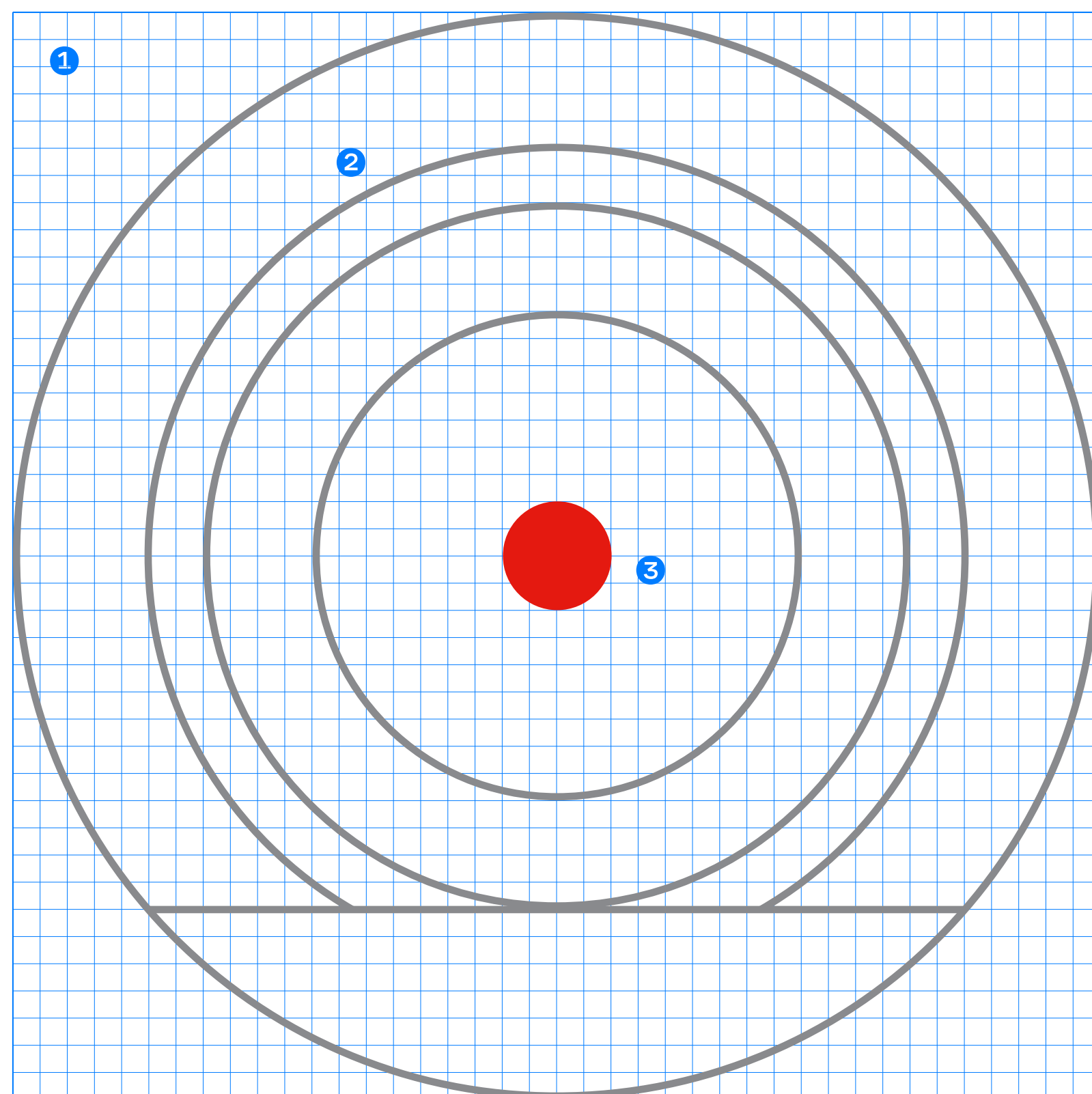

Все иконки вписываются в модульную сетку. Объект должен быть центрирован как вертикально, так и горизонтально.

Основные принципы построения:

1 Сетка

Иконки строятся на основе модульной сетки, она кратная 10. Чтобы сделать иконки острыми а экранах с сеткой, придерживайтесь пикселей и отдавайте предпочтение двухпиксельным границам для значков строк.

2 Круги и линии

Для построения используйте линии одной толщины и круги одного диаметра.

3 Акцент

Один из кругов заливается фирменным красным цветом.

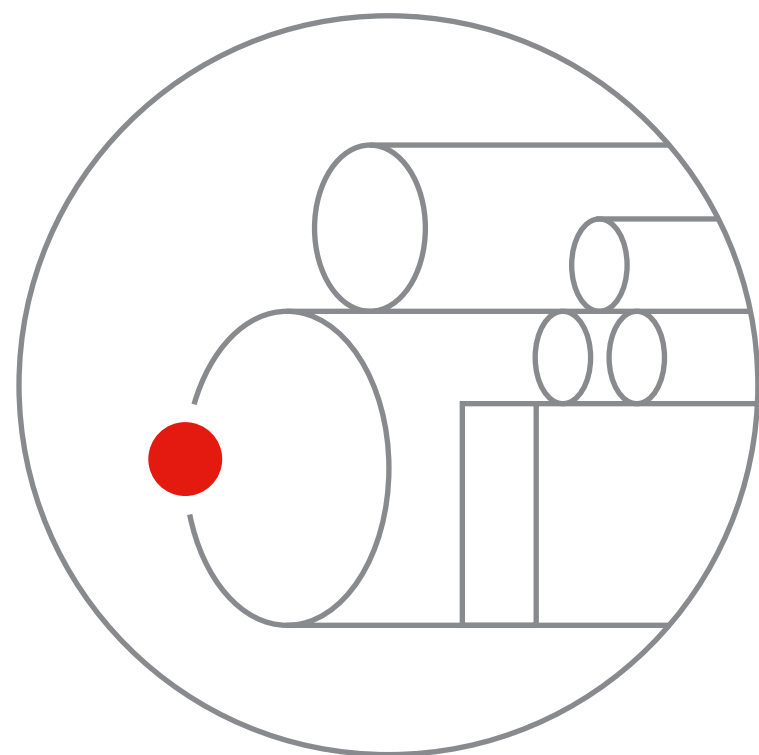

Трубная
продукция

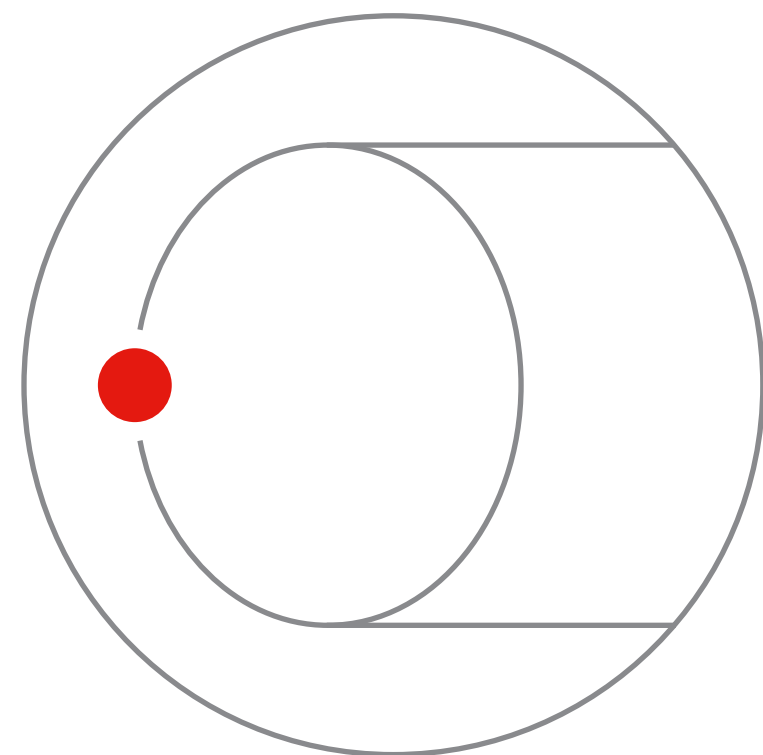

Трубы
большого диаметра

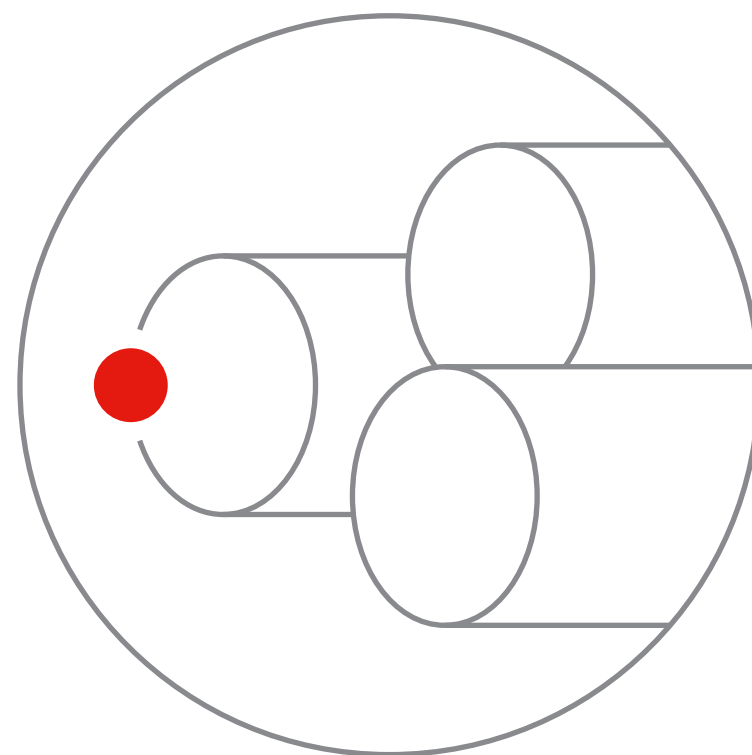

Трубы
среднего и малого
диаметра

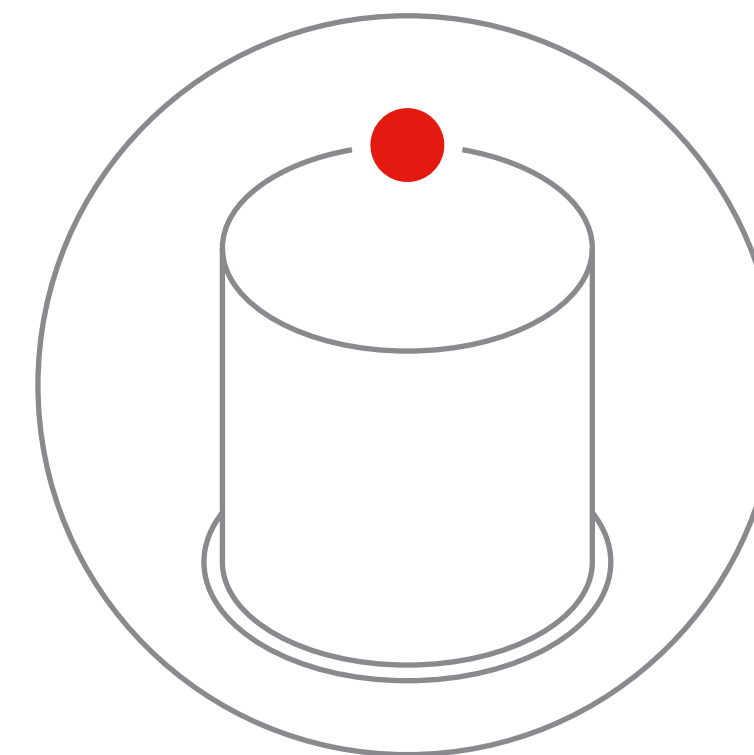

Обсадные
трубы

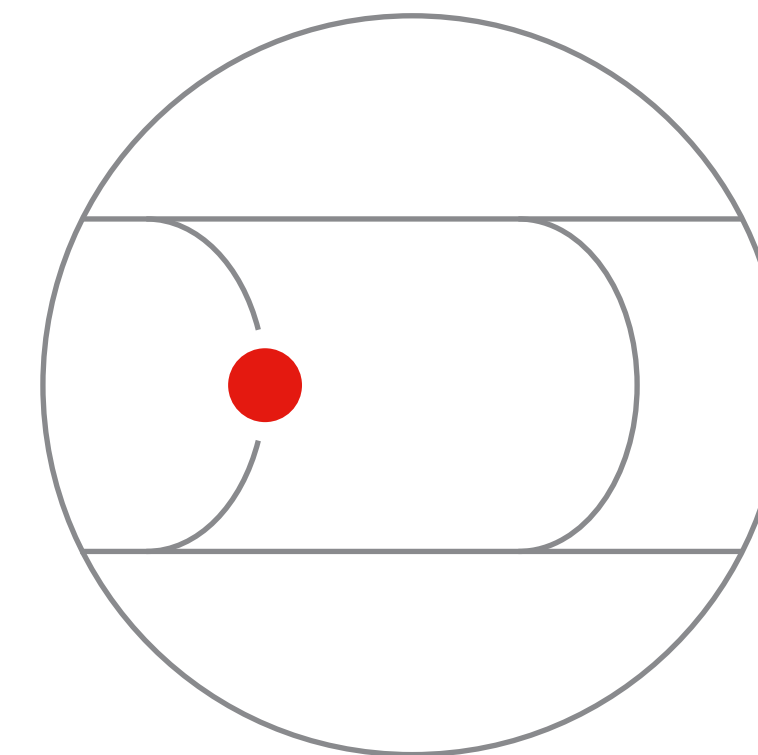

Водопроводные
и газопроводные
трубы

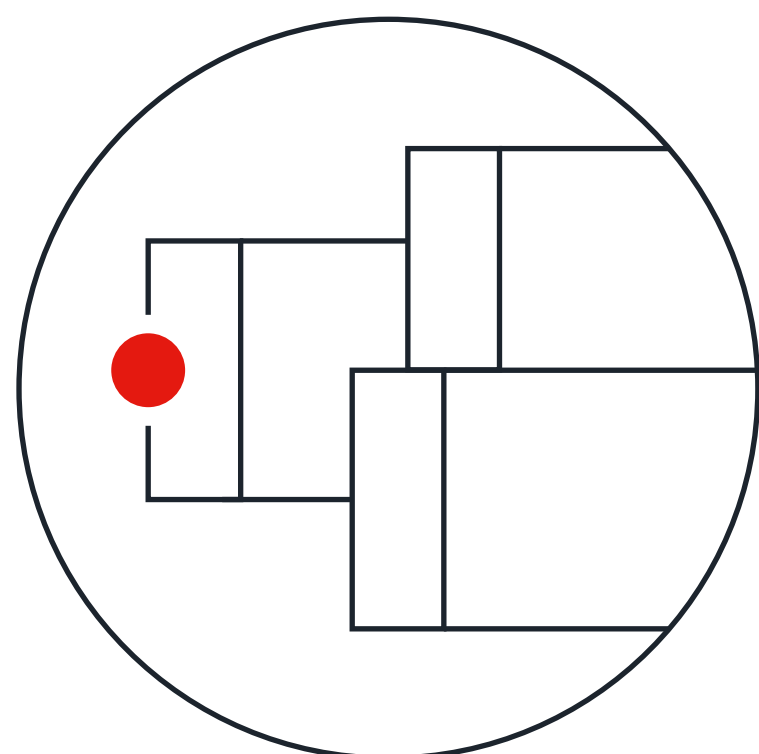

Профильные
трубы

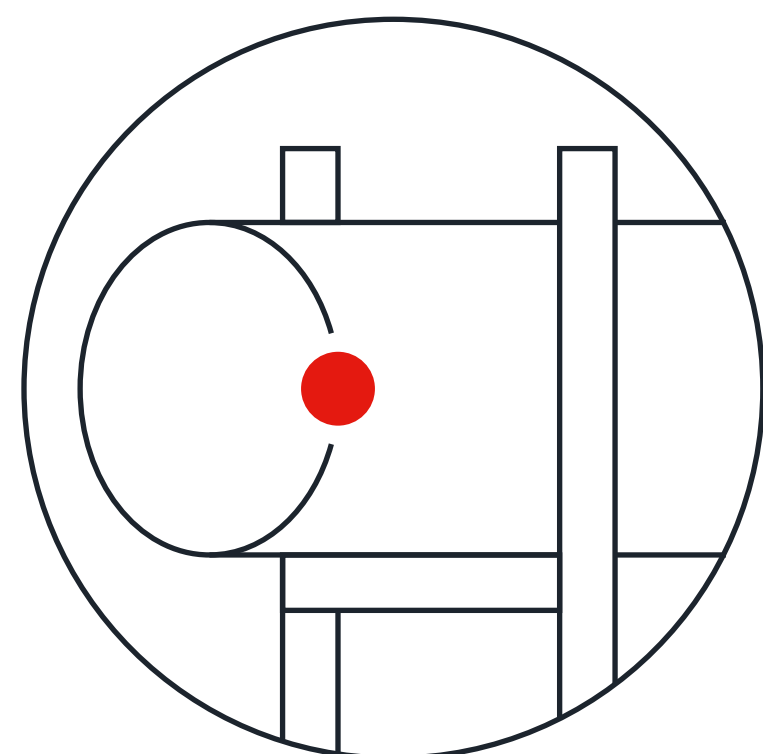

Нефтегазовые
трубы

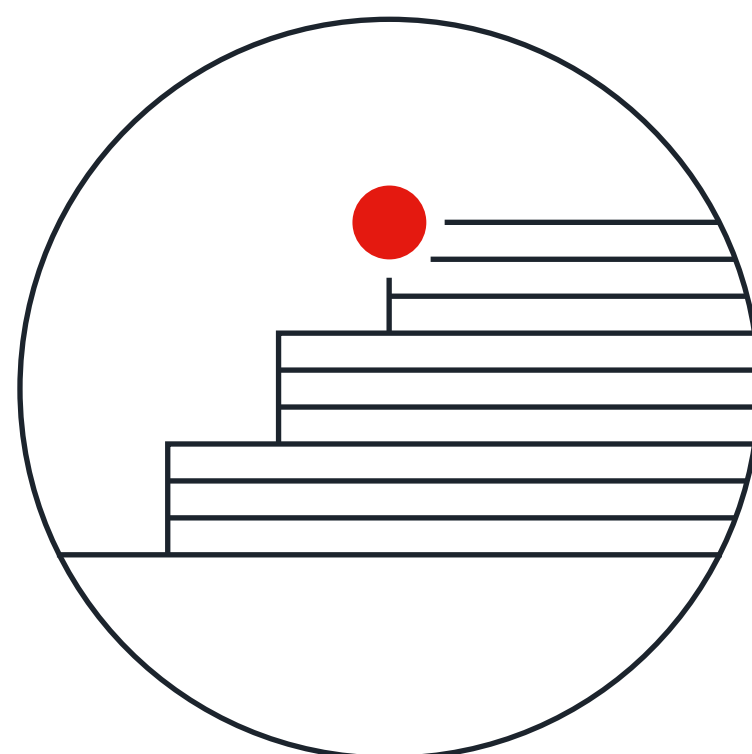

Широкий
лист

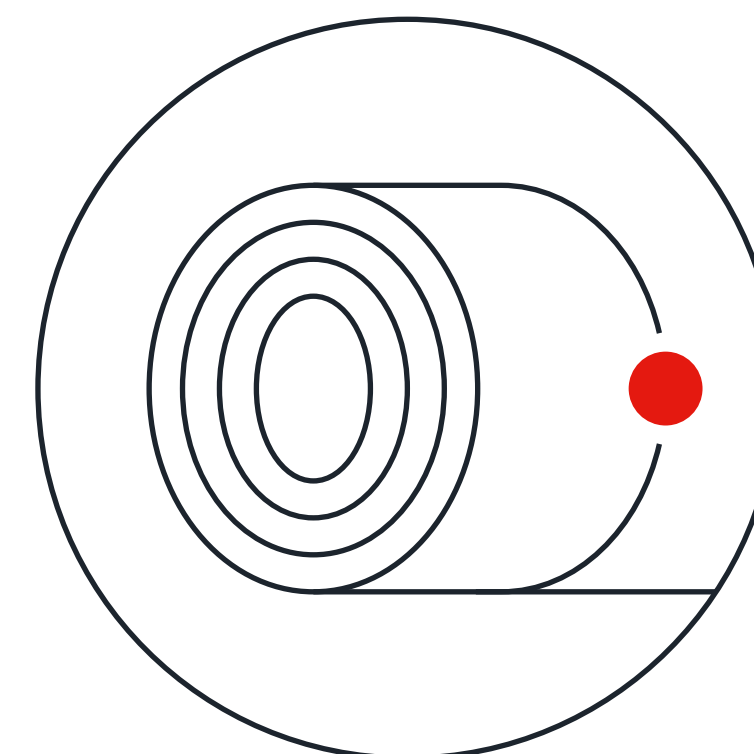

Прокат
лист

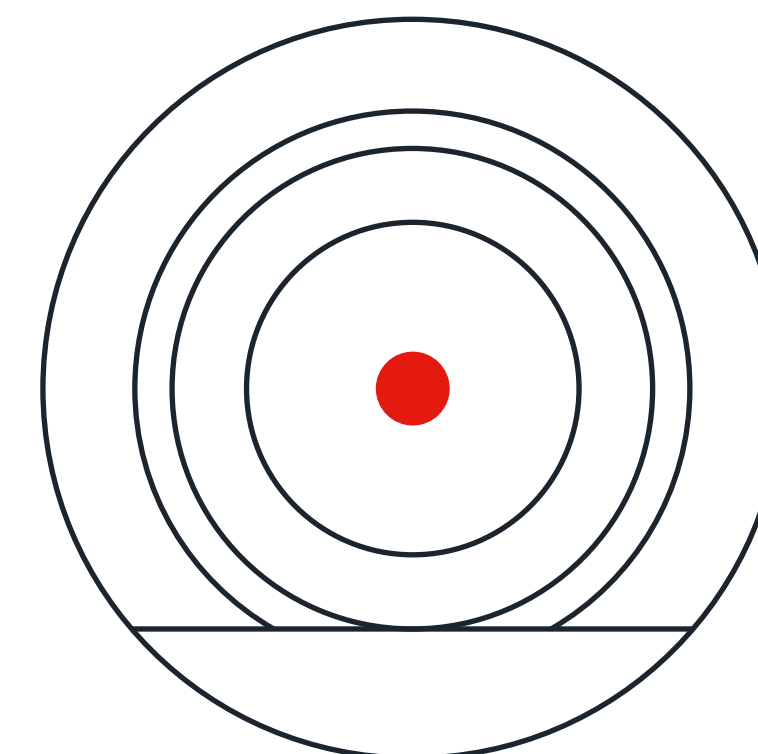

Ж/Д колеса

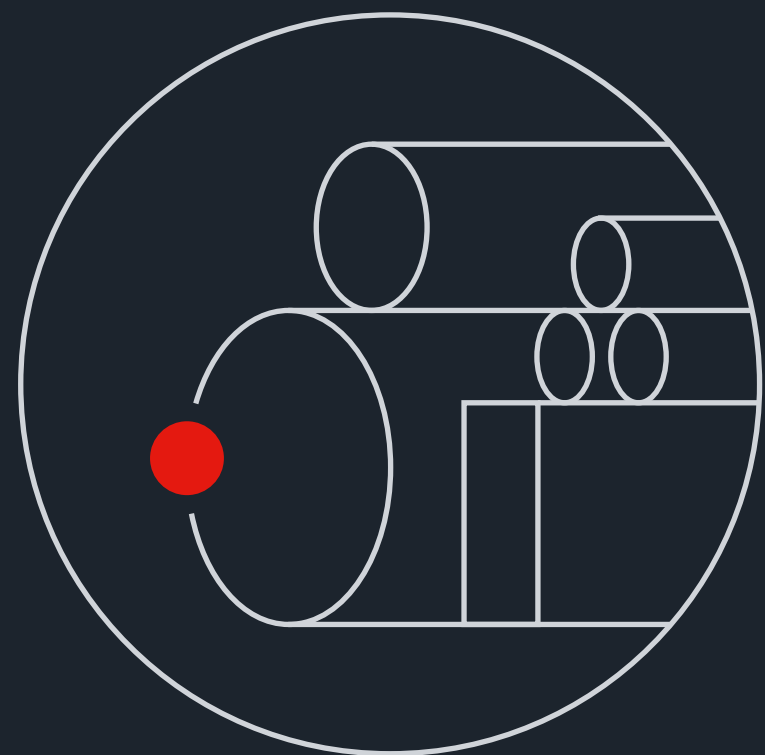

Трубная
продукция

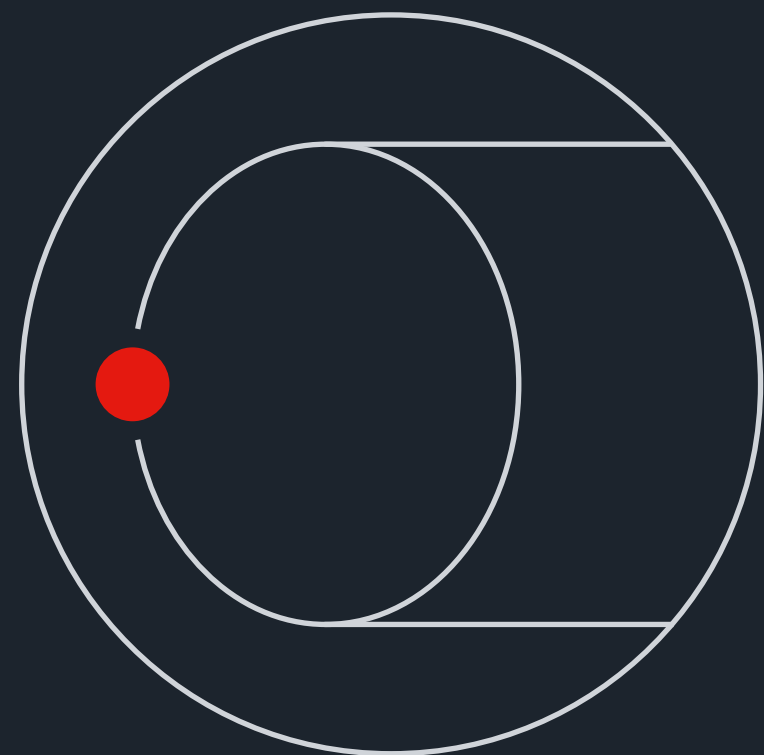

Трубы
большого диаметра

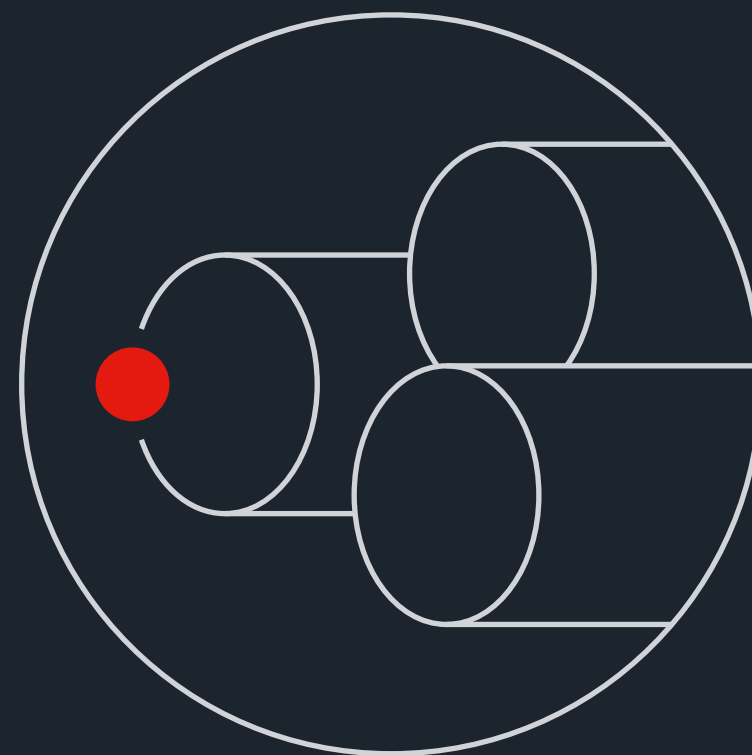

Трубы
среднего и малого
диаметра

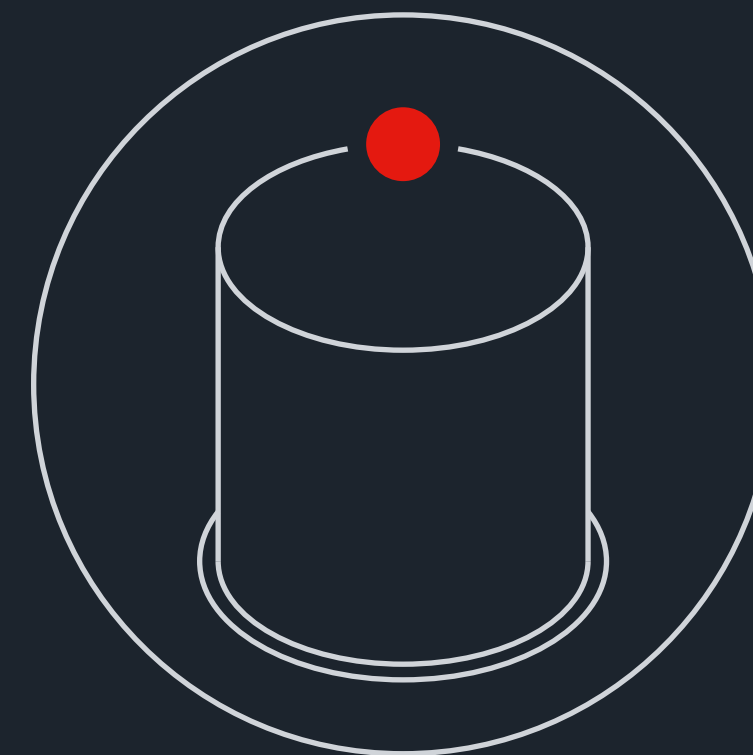

Обсадные
трубы

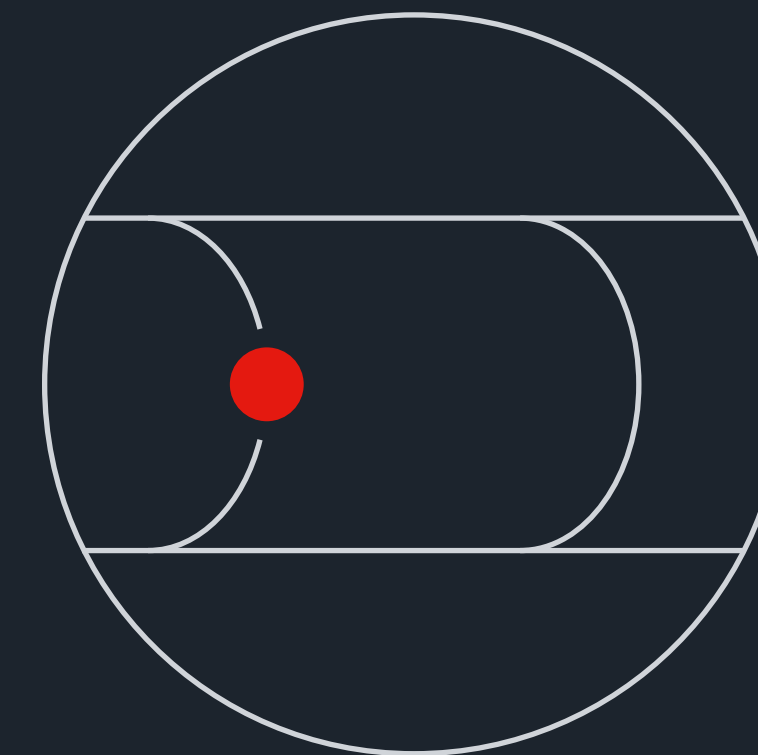

Водопроводные
и газопроводные
трубы

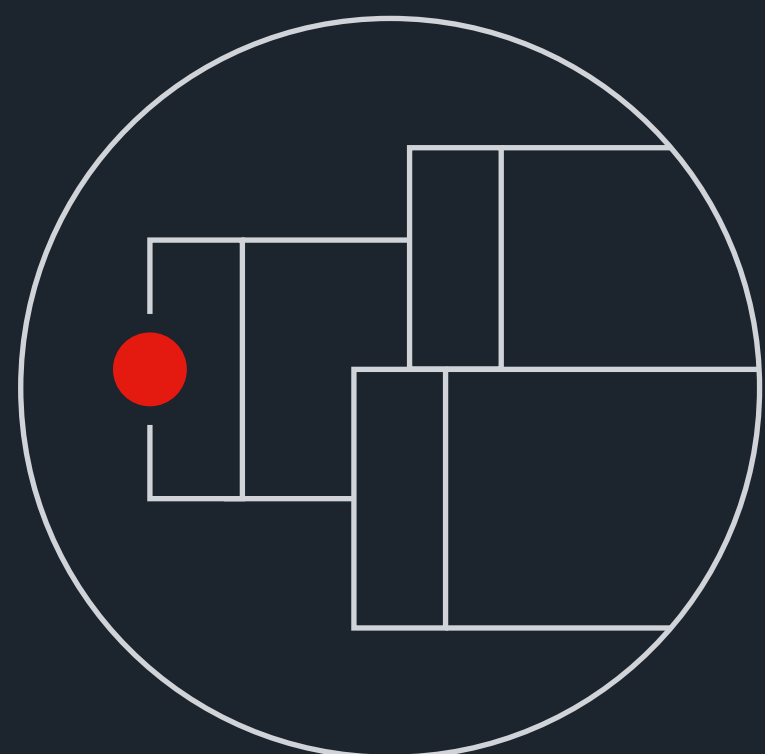

Профильные
трубы

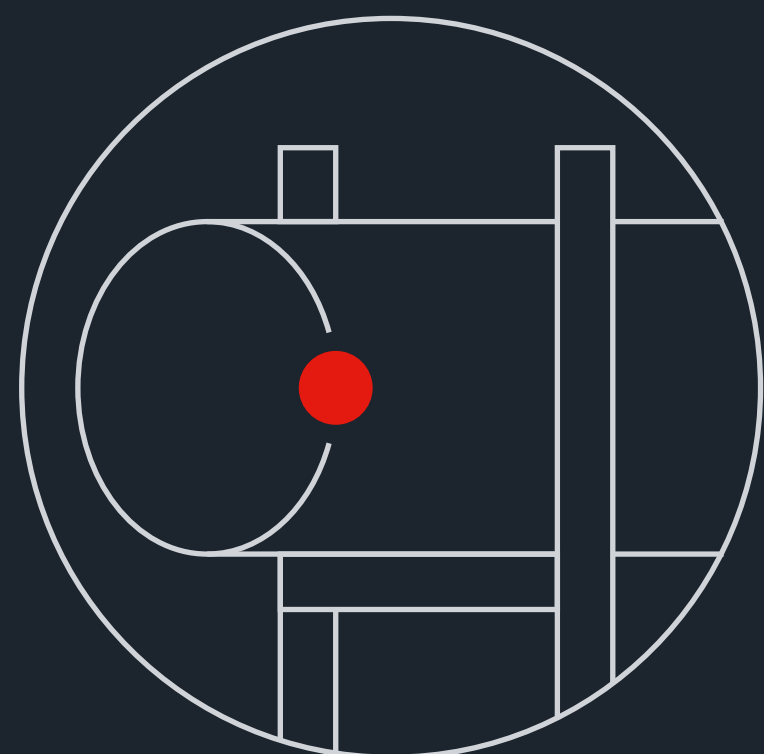

Нефтегазовые
трубы

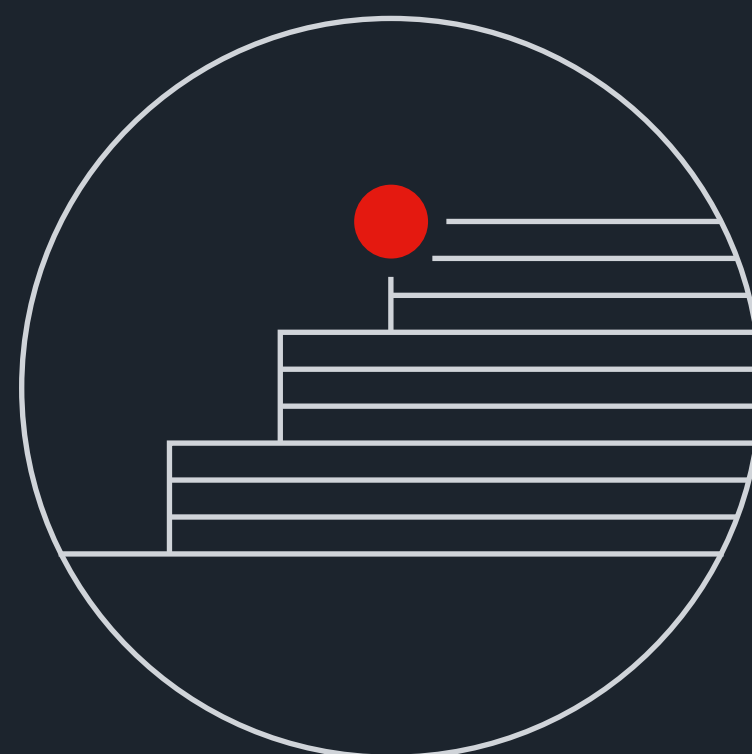

Широкий
лист

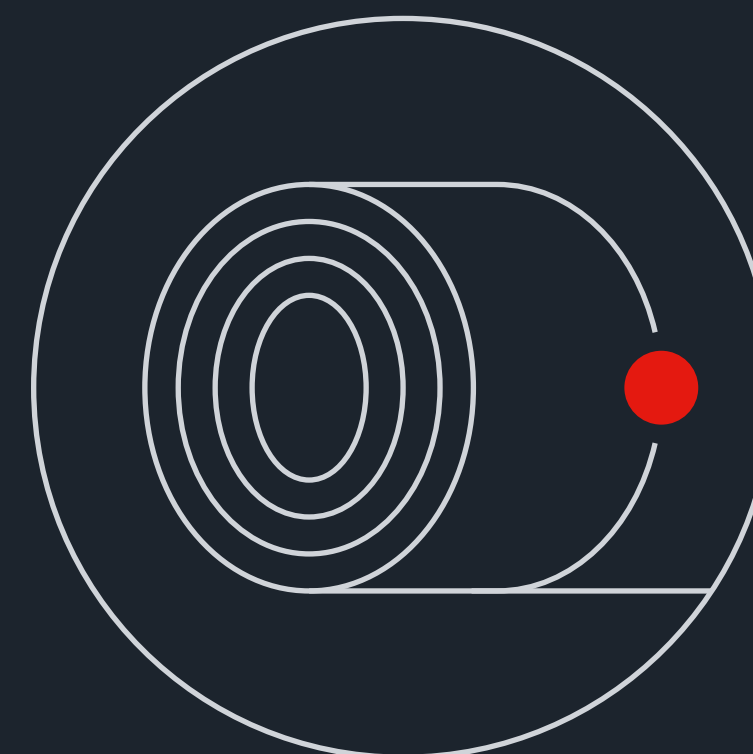

Прокат
лист



Ж/Д колеса

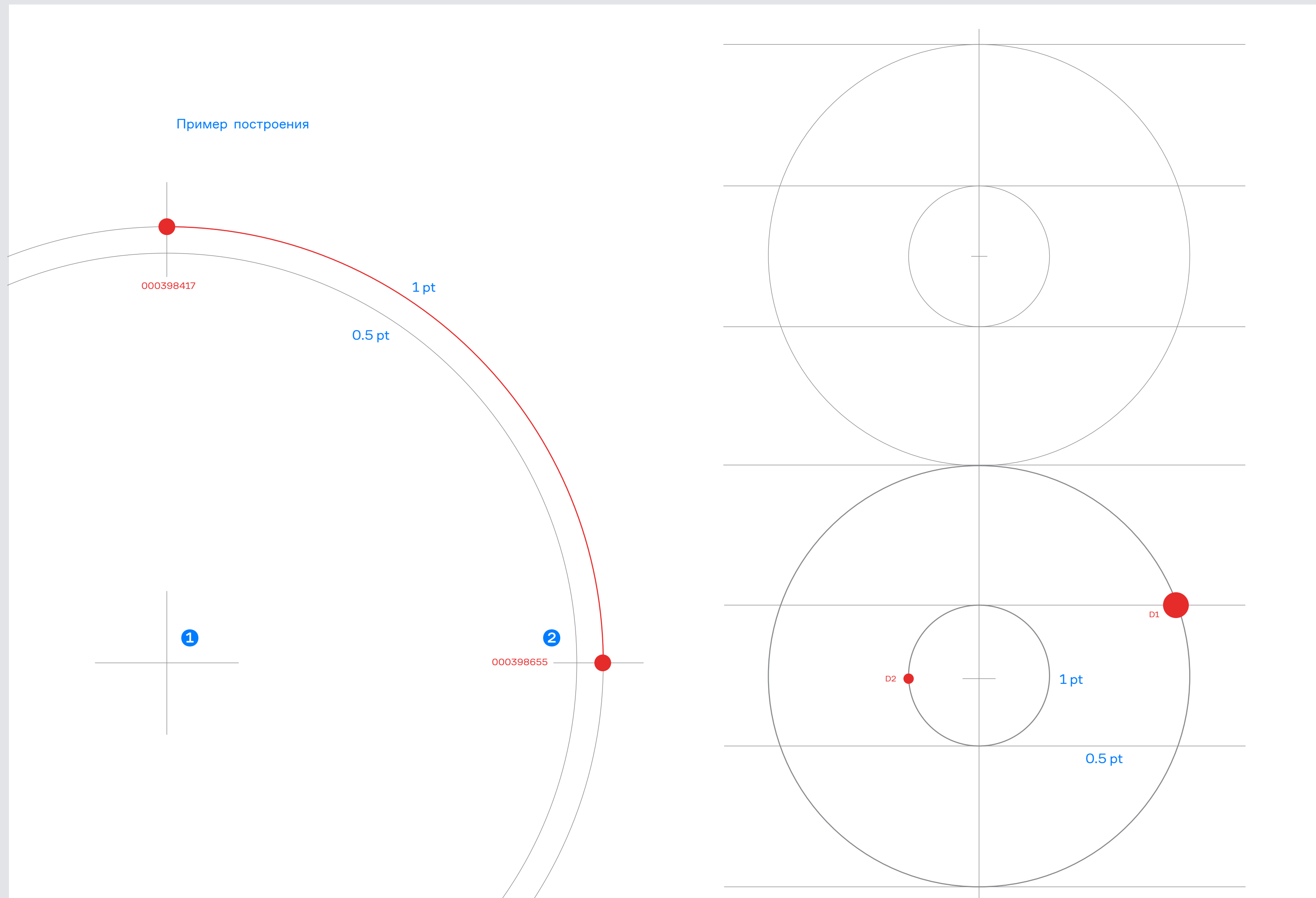

В качестве дополнительных фирменных элементов стиля используются тематические «чертежи».

Допускается использовать разные фрагменты композиции «чертежа», при этом придерживайтесь следующих рекомендаций:

❶ Круги и линии

Для построения используйте линии и контурные круги 2-х толщин (значимые линии толще в 2 раза второстепенных линий).

❷ Акцент

Основные надписи, важные детали и круги заливается фирменным красным цветом

От простого к сложному

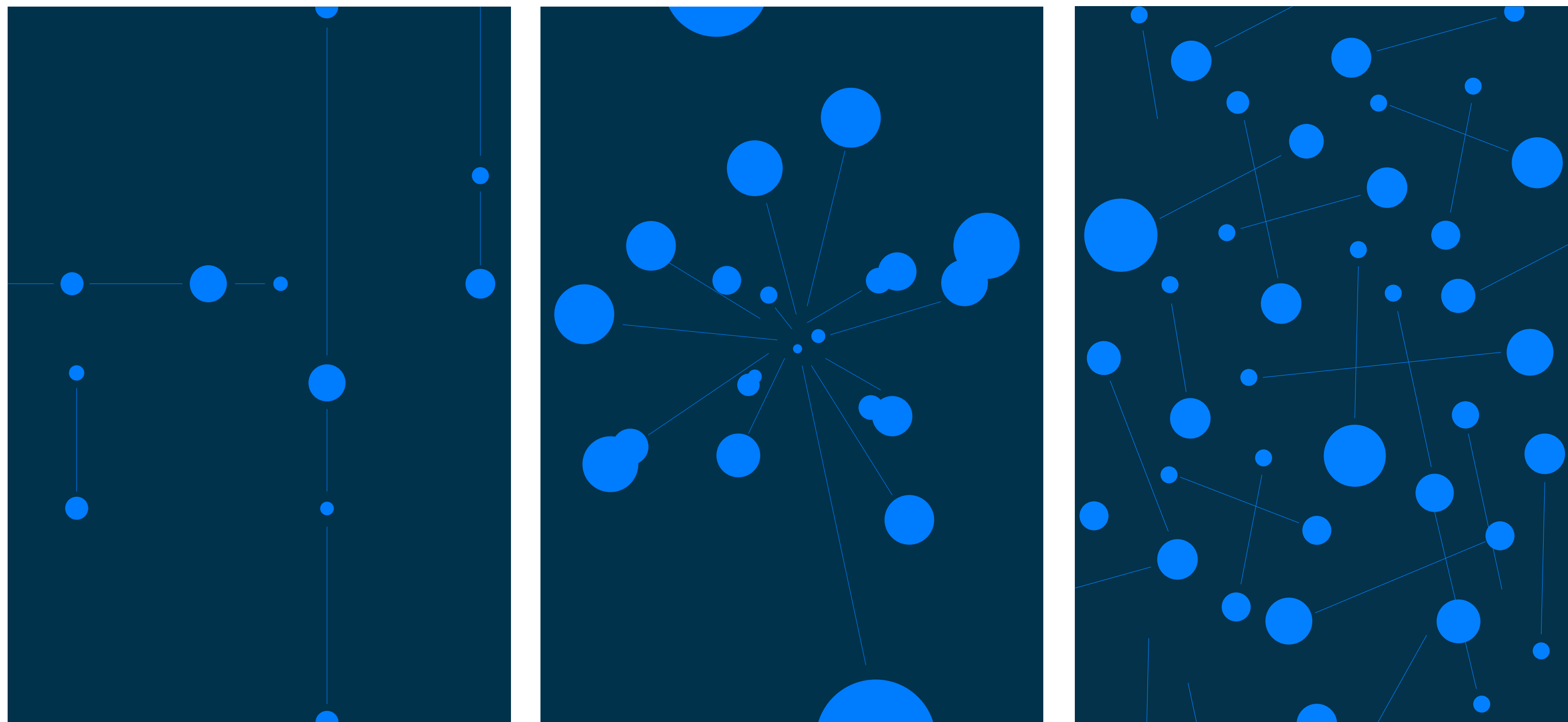

Для дополнительного оформления носителей был разработан фирменный паттерн.

Технологичный и гибкий, может быть как строгим и формальным, так и праздничным.

Применяя различные параметры расположения элементов относительно друг друга ([тут будет описание генеративной графики](#)), получается n вариаций паттерна.

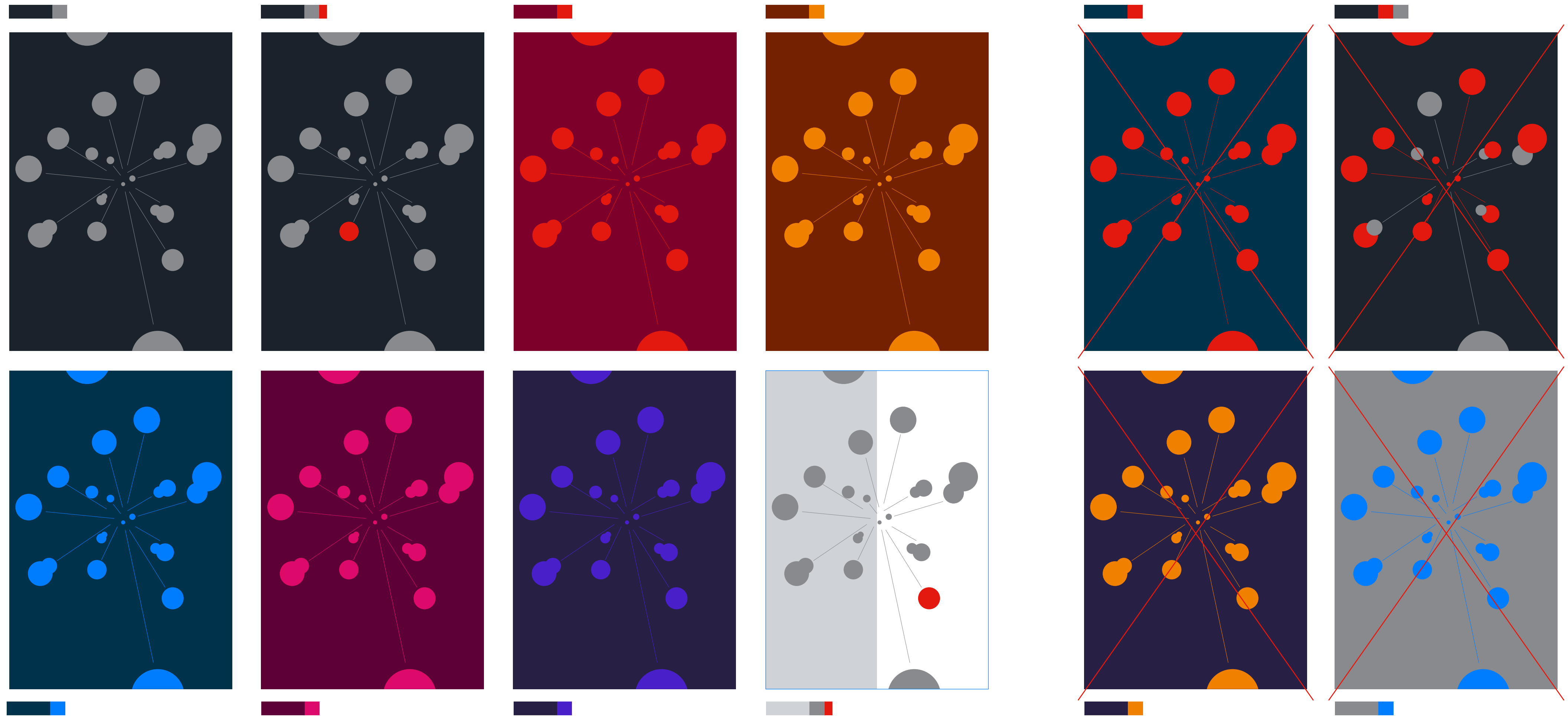

Может также использоваться на прозрачном фоне без заливки

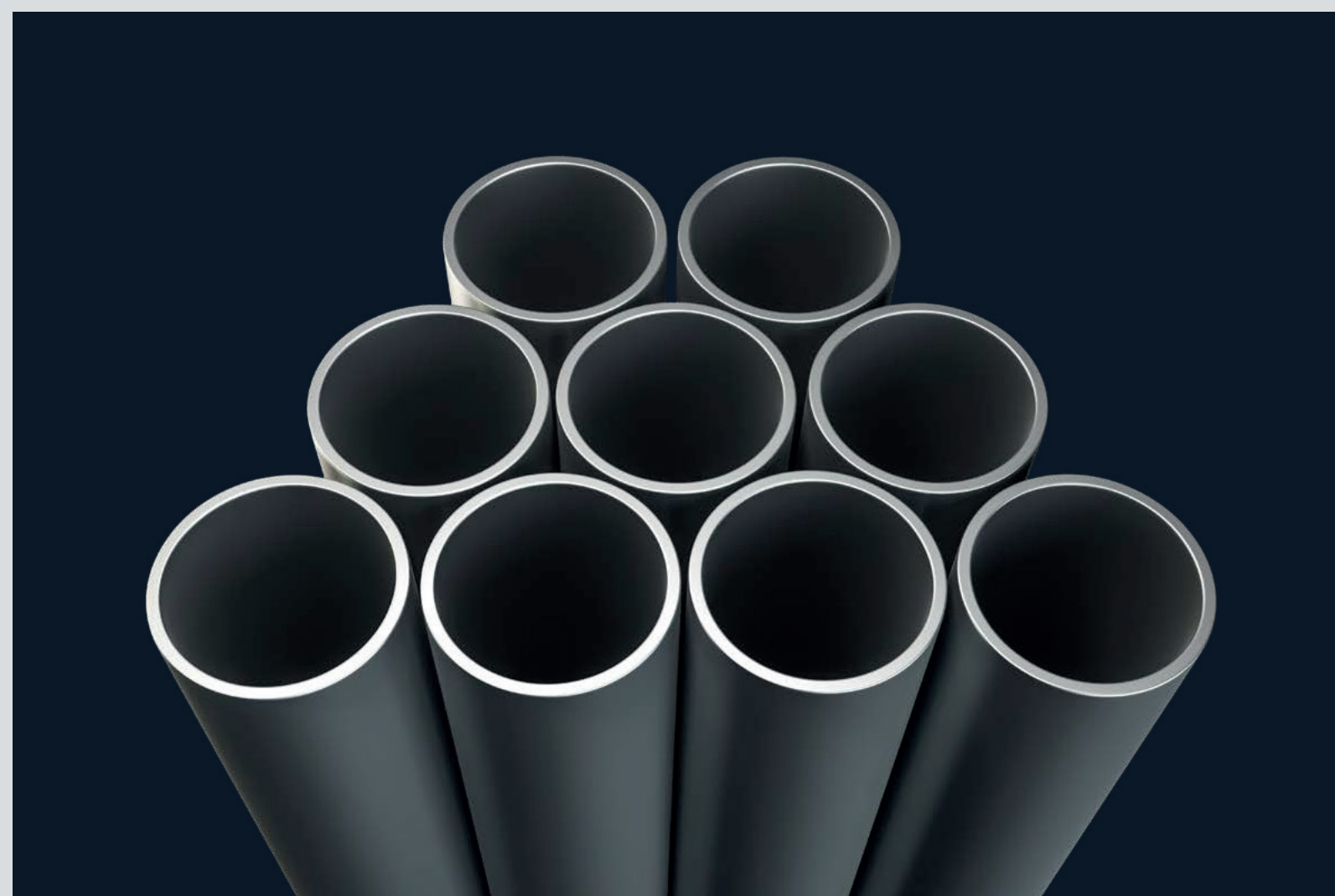

Фотоизображения, используемые при создании рекламных коммуникаций бренда, должны транслировать компетентность, профессионализм, естественность, человечность, неравнодушие. Общая цветовая гамма должна гармонировать с цветовой палитрой бренда.

Существует четыре рекомендованных подхода к выбору фотоизображений.

1 Производство

Масштаб/Совершенство/Лаконичность

2 Процесс работы / Офис

Ответственность/Неравнодушие/Естественность/
Непостоянность/Человечность/Элемент случайности

3 В интересах человека

Сюжетность/ Непостоянность/Человечность/Естественность/
Элемент случайности

4 Объект

Предмет/ Продукт компании



Раскрыть масштабность бренда демонстрируя производственные площадки.

В фотоизображениях стараемся использовать фирменную гамму. По возможности следует тонировать некоторые элементы в фирменные цвета.



Нет ощущения масштабности.
Излишняя детализация. Неэстетично.

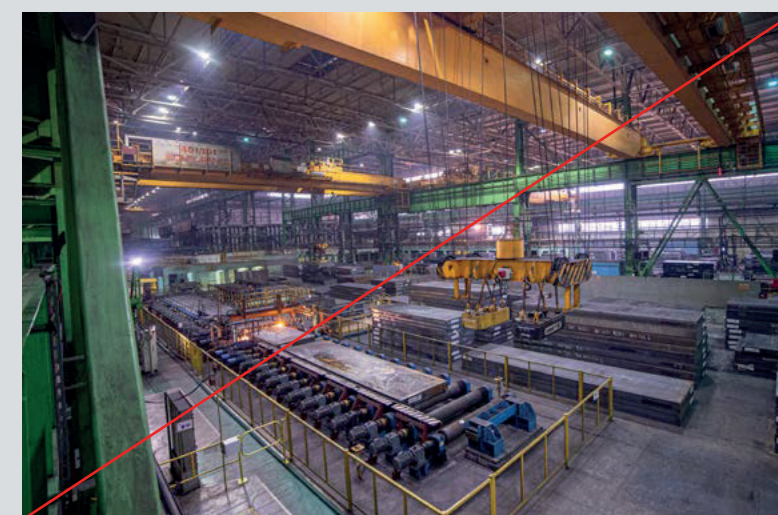

Неправильный ракурс.
Неправильное освещение.

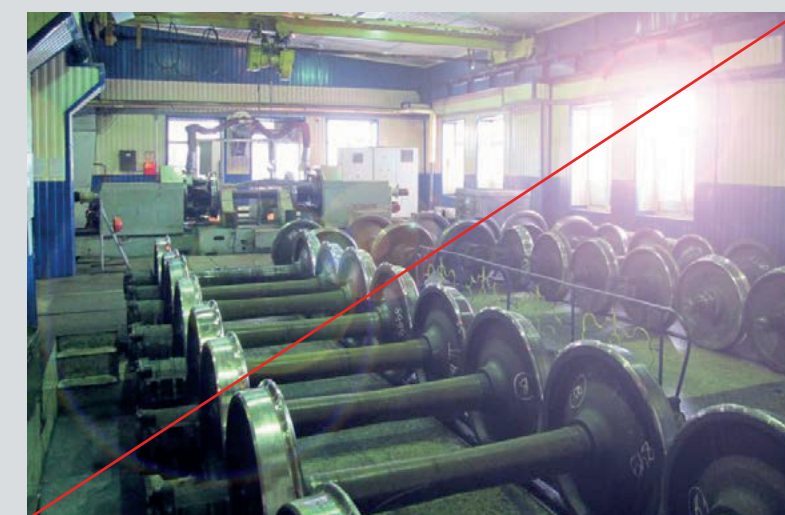

Неправильное освещение. Фотоизображение
нечеткое, засвеченное.

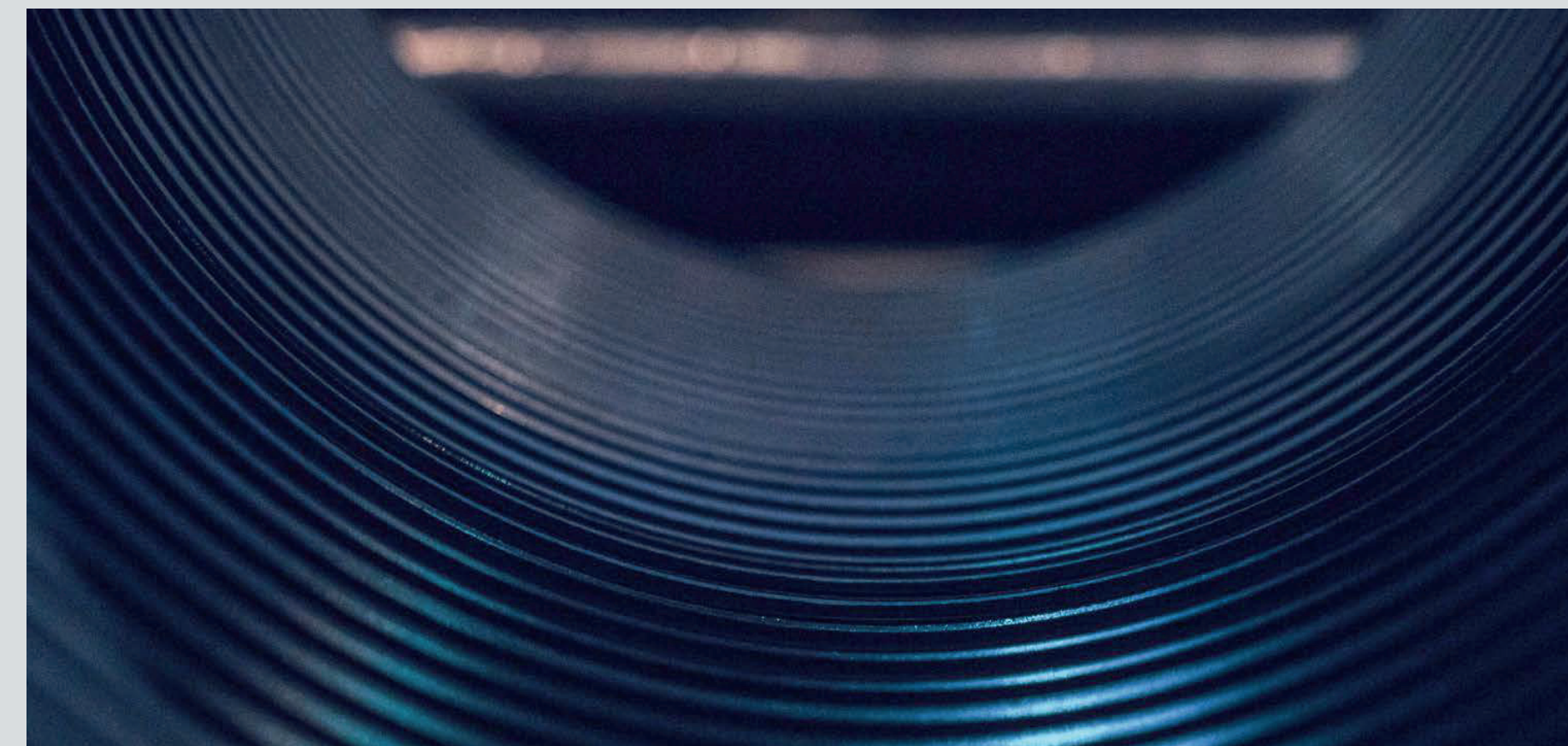



Фотоизображения должны иметь хорошую резкость и правильное освещение. Люди на фотографиях должны выглядеть доброжелательно и улыбка.

Персонажи должны соответствовать идее рекламного макета, гармонично и пропорционально смотреться.

Разрешается использовать обтравленные фотоизображения.



Неправильное освещение.
Нельзя использовать фотографии людей на сложном, дробном и темных фонах.

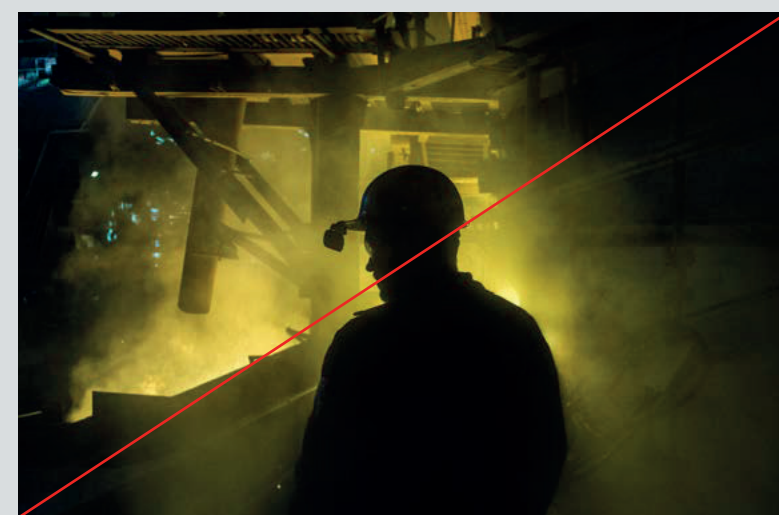

Не допускается использование тонированных и ч/б фотографий. Темный или слишком яркий задний план.



Излишняя детализация. Некорректный фон.
Неопрятный внешний вид





Несюжетные фотоизображения.

В центре макета может быть просто предмет или продукт компании. Чаще всего используется обтравленный объект на одном из фирменных фонов.

Рекомендуется выбирать лаконичные изображения или убирать излишнюю детализацию.

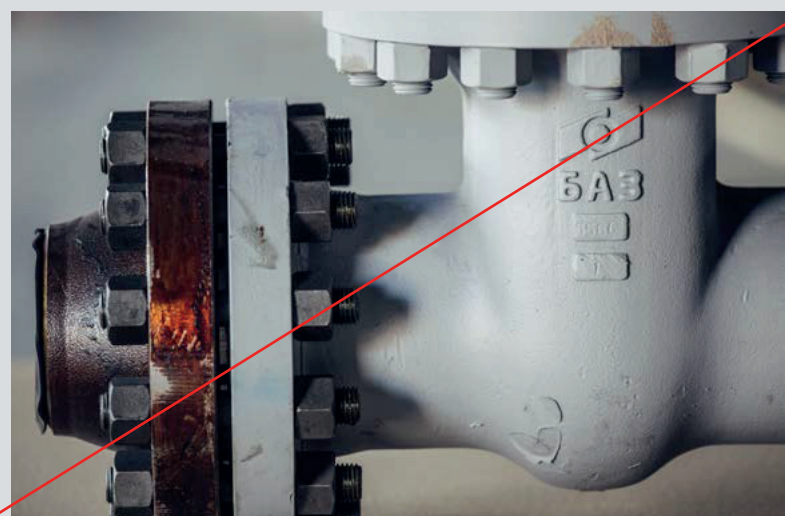

Фотография требует технической доработки. Неопрятный вид. Для фона используйте только фирменные цвета



Излишняя детализация. Некорректный фон

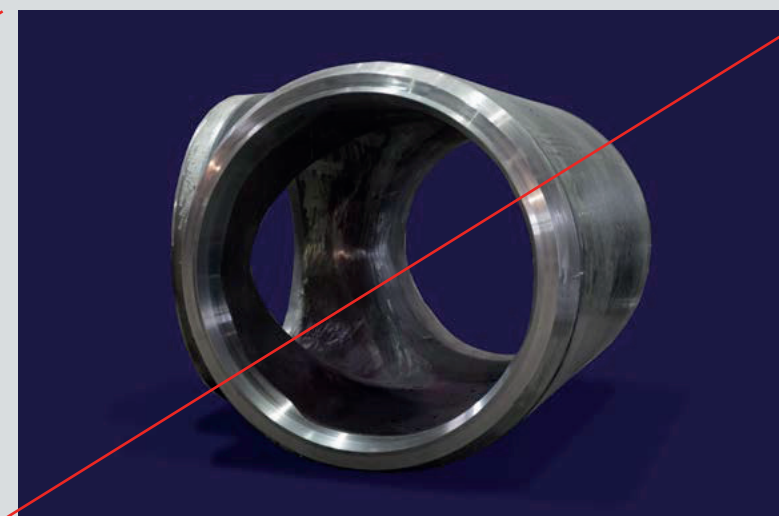

Неправильный ракурс.

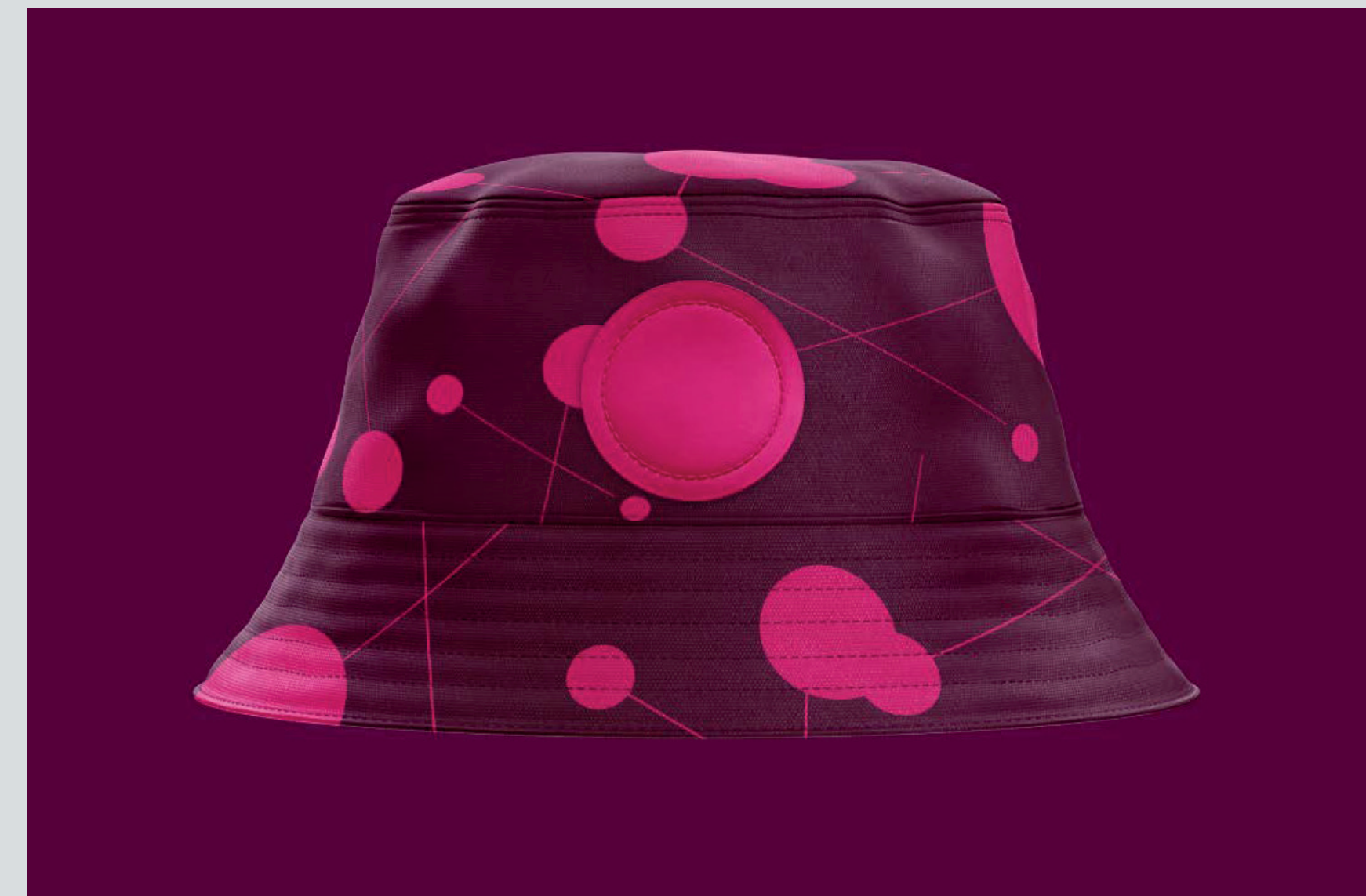

3.0 Носители фирменного стиля

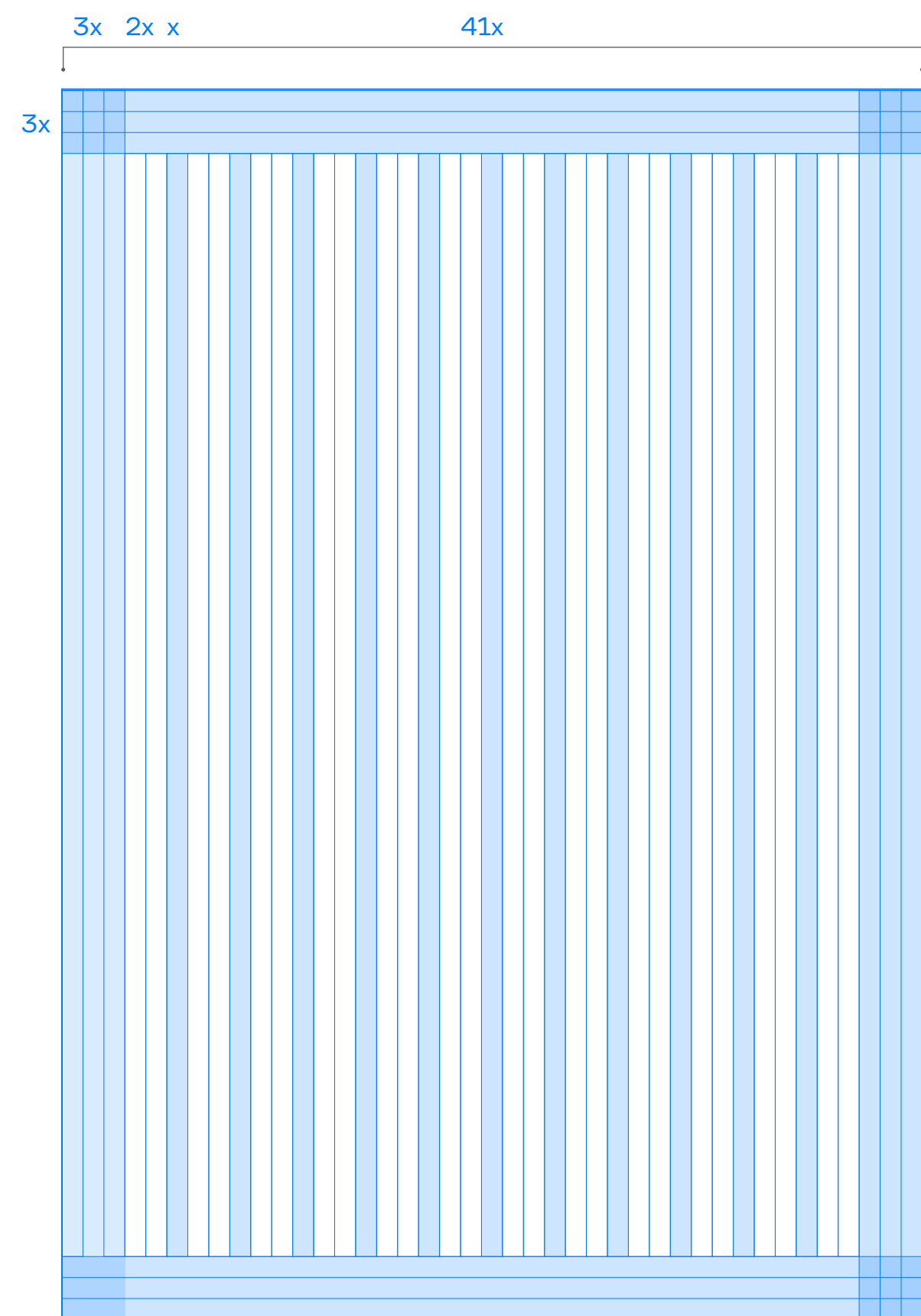

Построение 12-колоночной модульной сетки.
Вертикальный формат

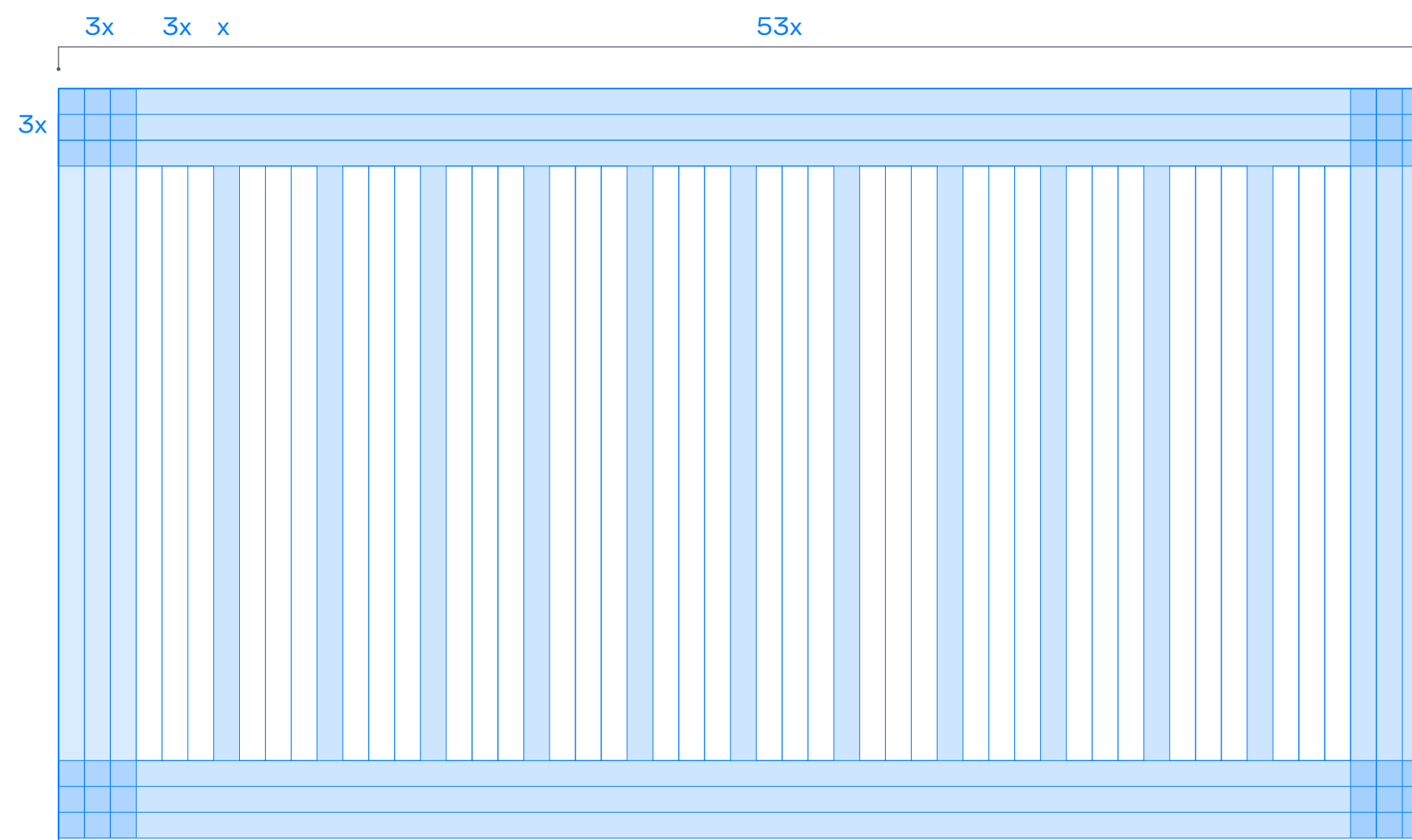

Построение 12-колоночной модульной сетки.
Горизонтальный формат

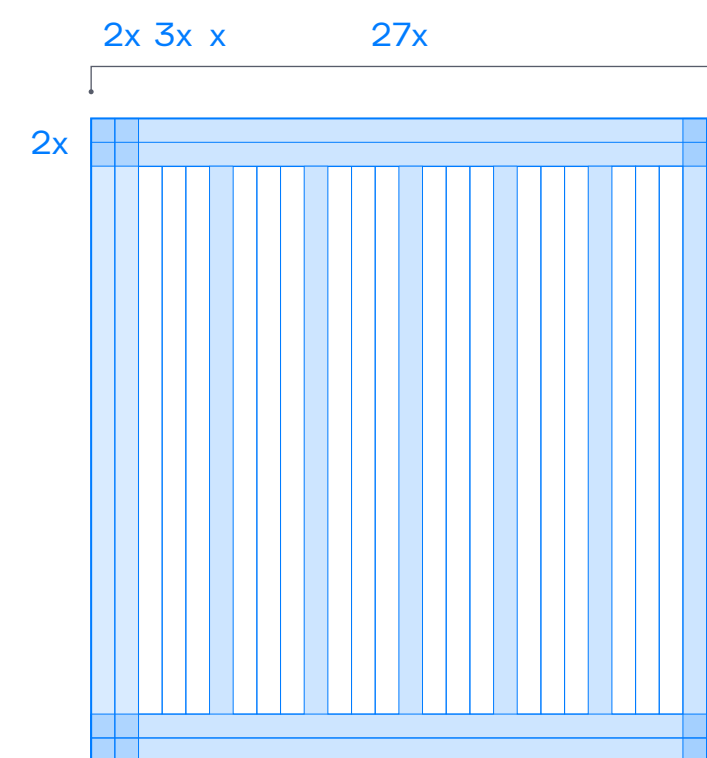

Построение 6-колоночной
модульной сетки. Квадрат

Модульная сетка — основа фирменного стиля.
Сетка строится в двух направлениях:
горизонтальном и вертикальном.

Сетка определяет единый стиль оформления,
правила расположения элементов, выравнивания,
добавления новых элементов в макет. Элементы
пропорциональны и структурированы. Сетка создает
визуальный порядок.

Рекомендовано использовать 12-колоночные сетки.
Число 12 делится на: 12, 6, 4, 3, 2, 1.
При масштабировании не забываем про верхний
и нижний отступ.

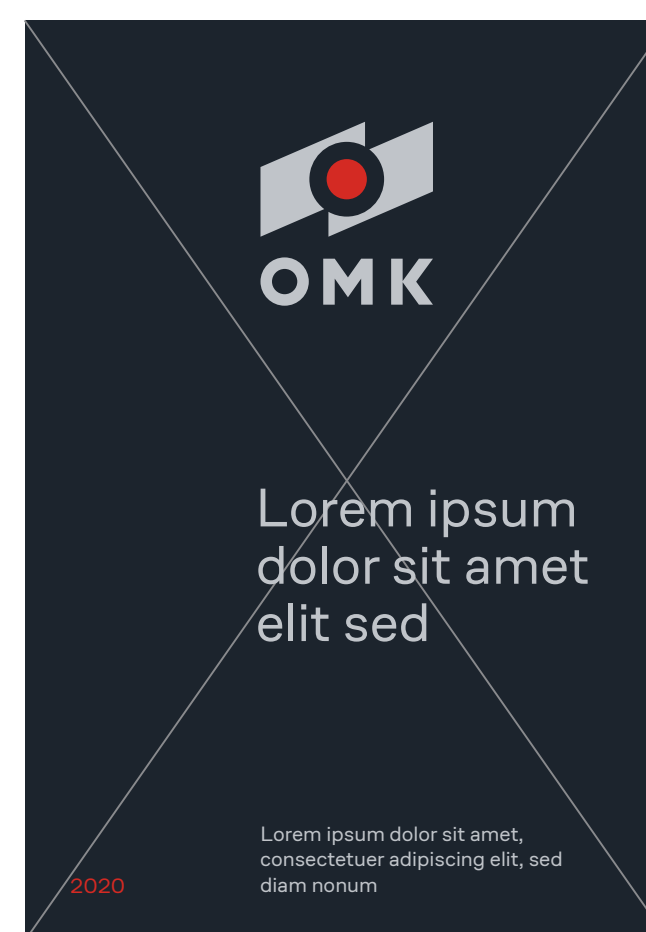
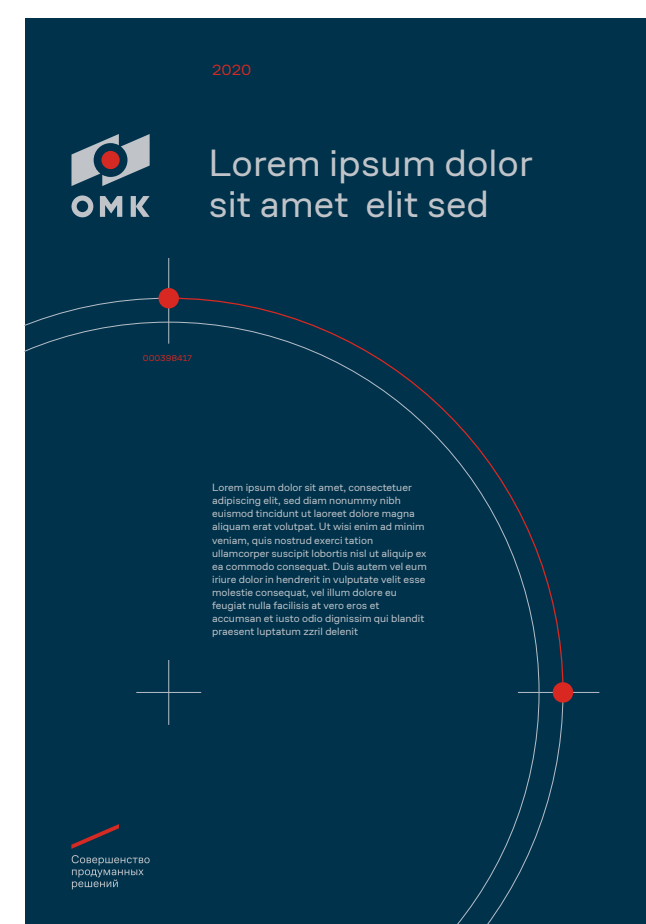
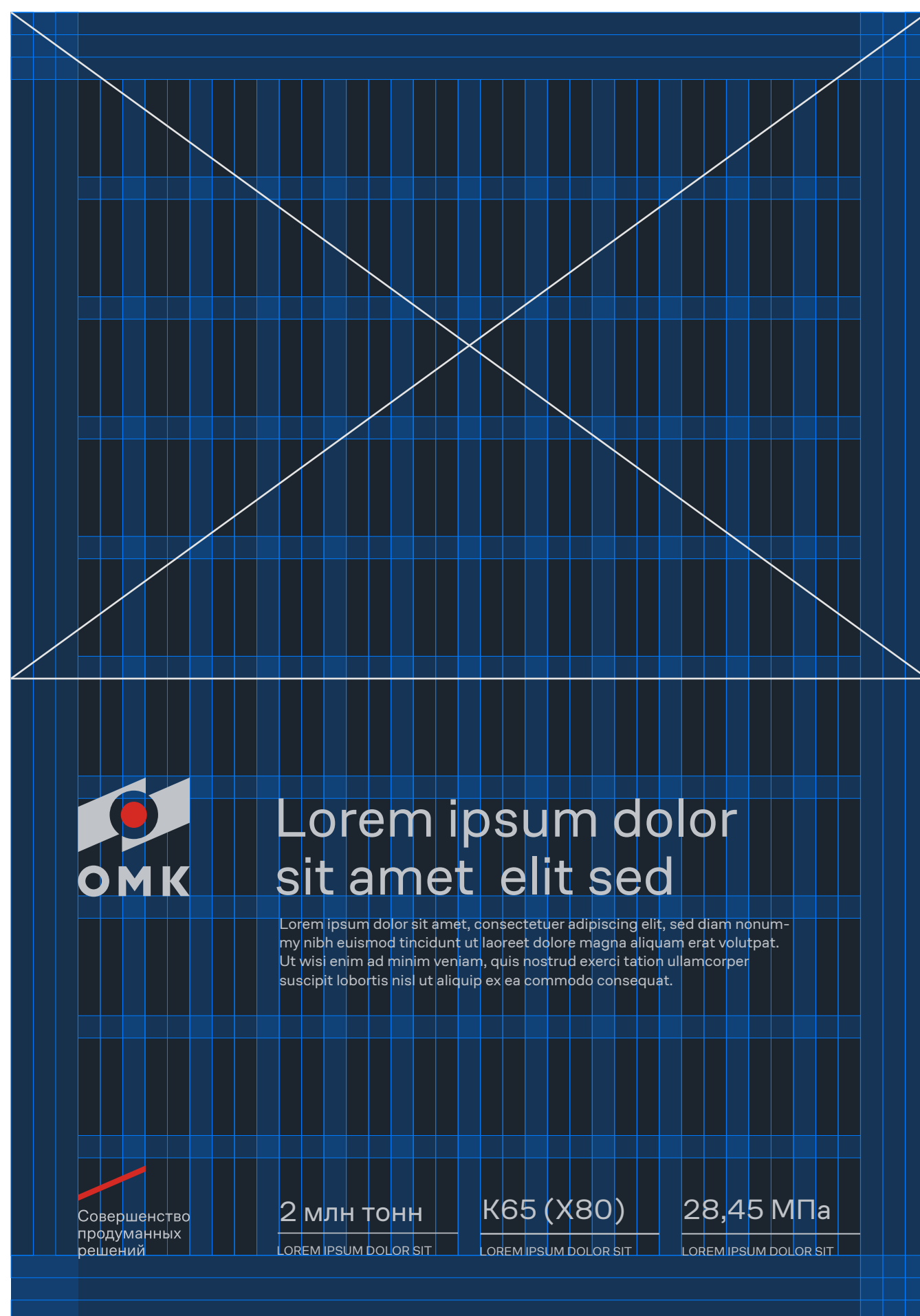

При создании макета ориентируемся на правила оформления макета и типографики.

Рекламные сообщения набираем классическим блоком: заголовок и подзаголовок:

- 1 Заголовок CoFo Sans Regular: 55 – 110 pt
- 2 Подзаголовок: 34 – 55 pt
- 3 Дисклеймер: 13 – 16 pt



1

2

3



При создании макета ориентируемся на правила оформления макета и типографики.

Рекламные сообщения набираем классическим блоком: заголовок и подзаголовок:

- 1 Заголовок CoFo Sans Regular: 55 – 110 pt
- 2 Подзаголовок: 34 – 55 pt
- 3 Дисклеймер: 13 – 16 pt



1

2

3

Стандартный размер рекламного поля — 120 см x 180 см. При создании макета ориентируемся на правила оформления макета и типографики.

Рекламные сообщения набираем классическим блоком: заголовок и подзаголовок:

- 1 Заголовок CoFo Sans Regular: 240 – 360 pt
- 2 Подзаголовок: 72 – 110 pt
- 3 Дисклеймер: 34 – 55 pt



Стандартный размер рекламного поля — 120 см x 180 см. При создании макета ориентируемся на правила оформления макета и типографики.

Рекламные сообщения набираем классическим блоком: заголовок и подзаголовок:

- ❶ Заголовок CoFo Sans Regular: 720 – 1200 pt
- ❷ Подзаголовок: 340 – 640 pt
- ❸ Дисплеймер: 180 – 260 pt

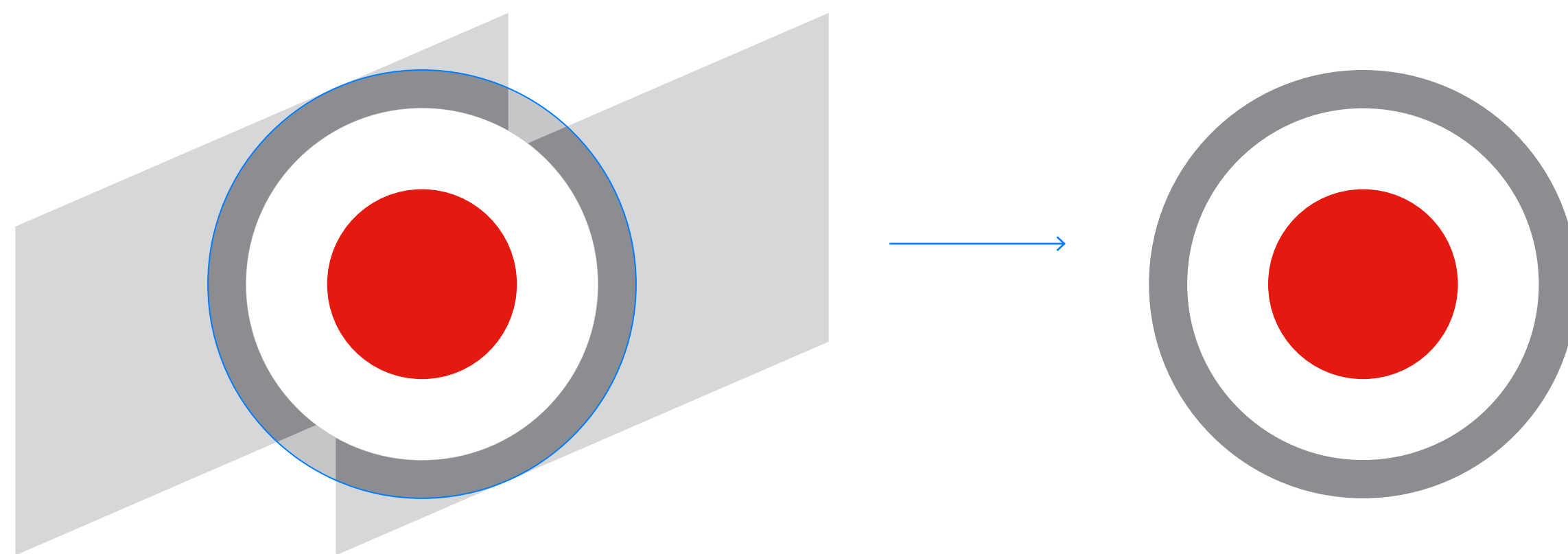

Пример
использования

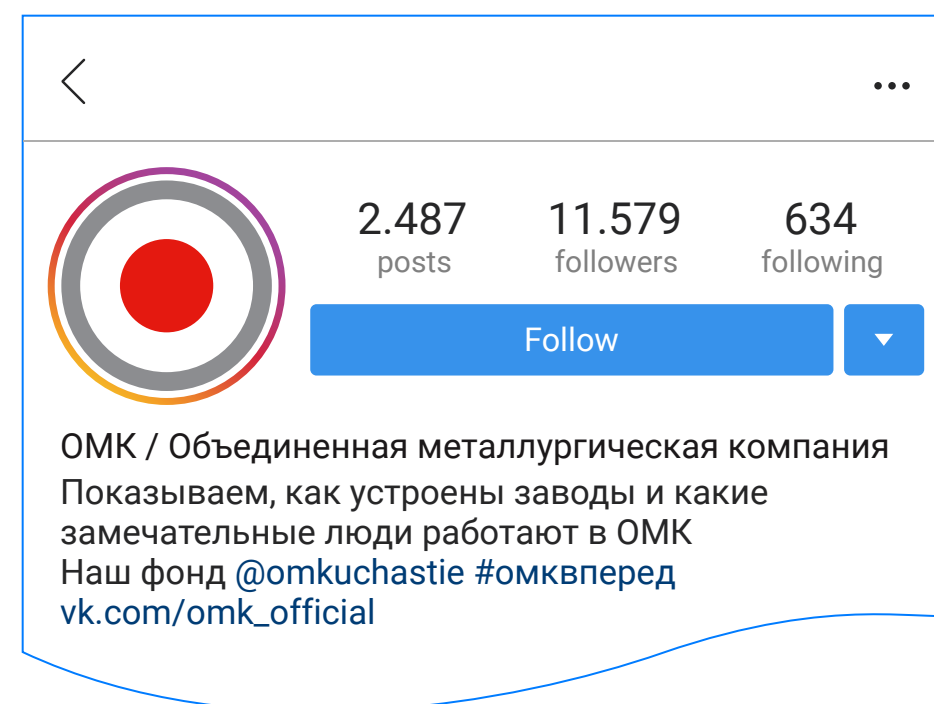

YouTube : 800 × 800 px

Facebook : 170 × 170 px

Вконтакте : 200 × 500 px

Twitter : 400 × 400 px

Instagram : 110 × 110 px

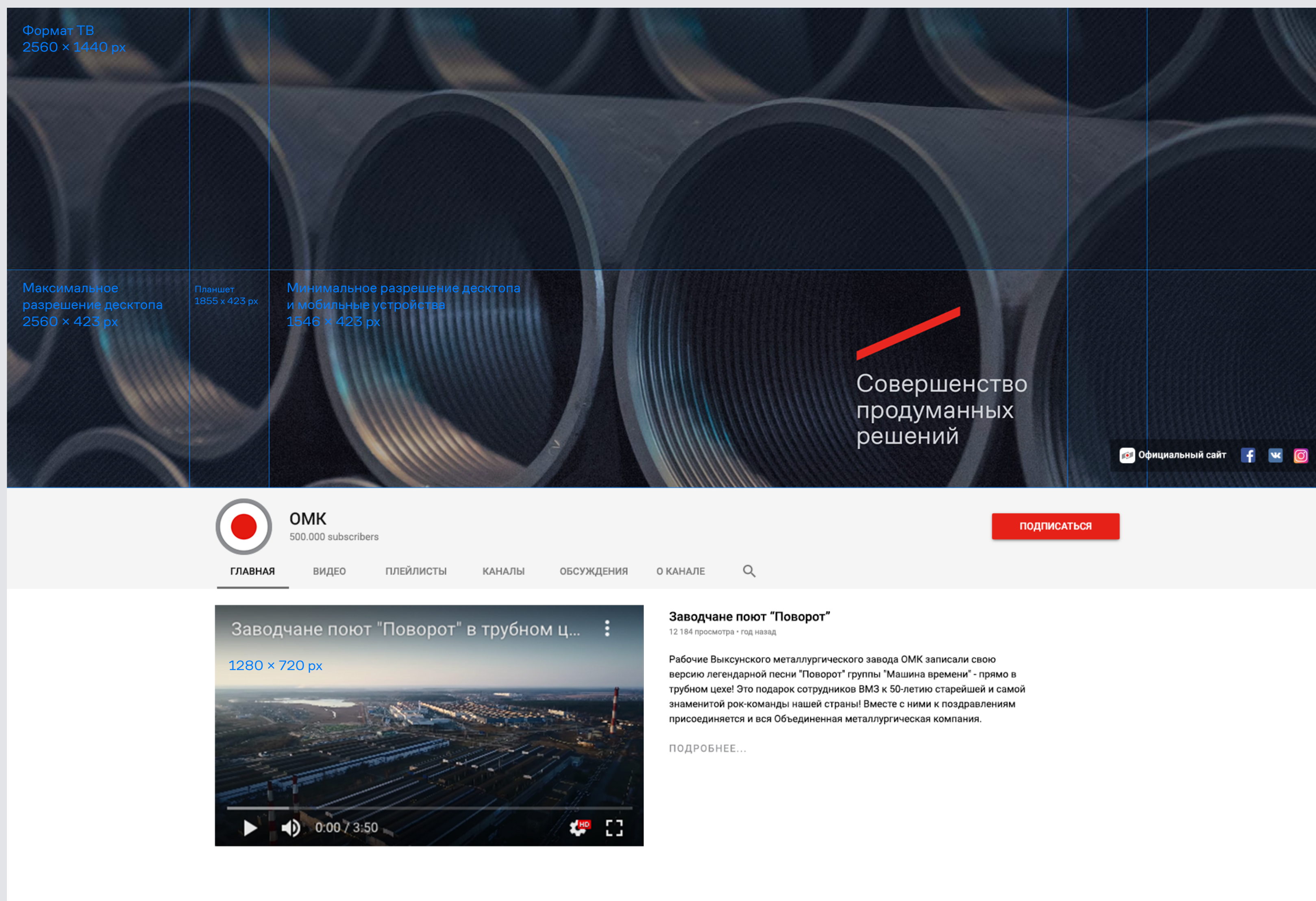

YouTube

Обложка канала:
1546 × 423 px (зона для текста и логотипа, которую не обрежет на всех экранах).

Картинка поверх видео: 1280 × 720 px

Facebook

Обложка страницы: 820 × 312 px

Вконтакте

Обложка сообщества: 1590 × 400 px

При создании макета ориентируемся на правила оформления макета и типографики.

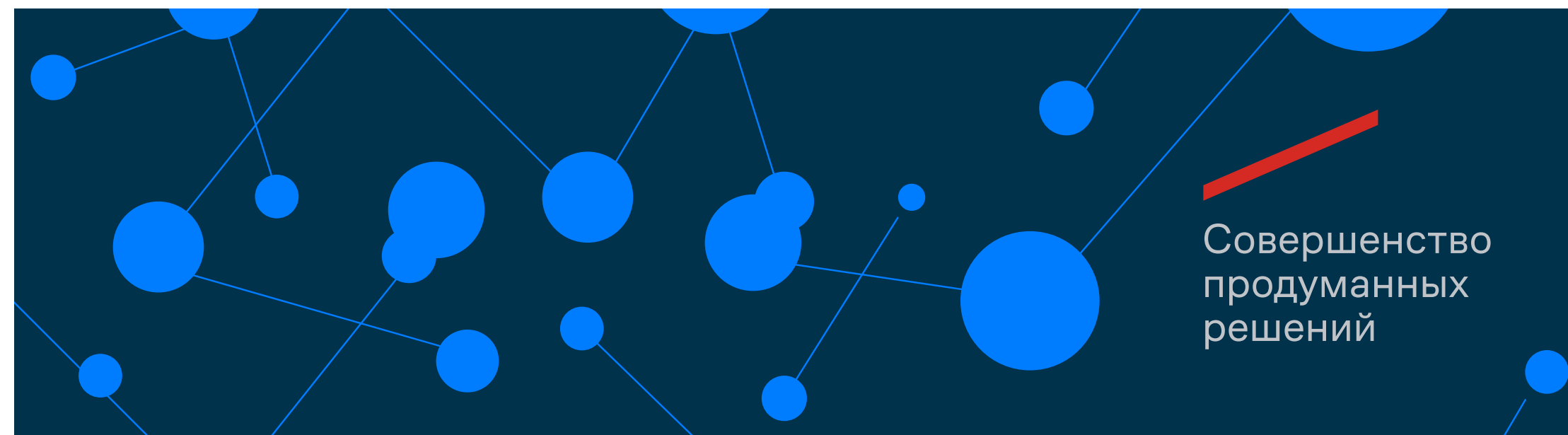

Для обложек соцсетей можно использовать фотоизображения или одну из версий фирменного паттерна со слоганом.

При использовании фотоизображений необходимо учитывать плотность содержания снимка. Стараться использовать фото с насыщенным, контрастным фоном.

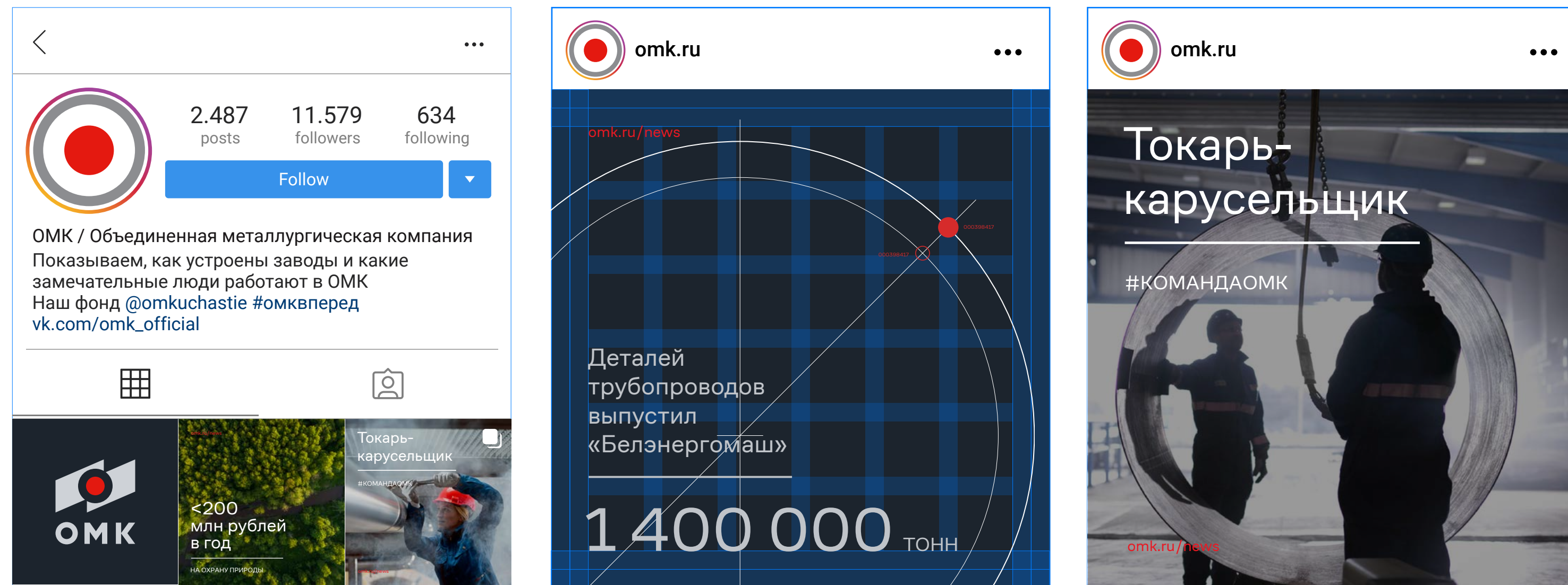

Картинка для поста: 1080 × 1080 px

Картинка для Instagram Stories: 1080 × 1920 px

Фото профиля: 110 × 110 px

При создании макета ориентируемся на правила оформления макета и типографики.

240 x 400 px



Баннеры с текстом пишем на фирменном фоне



В баннерах могут быть использованы линейные иконки на фирменном фоне

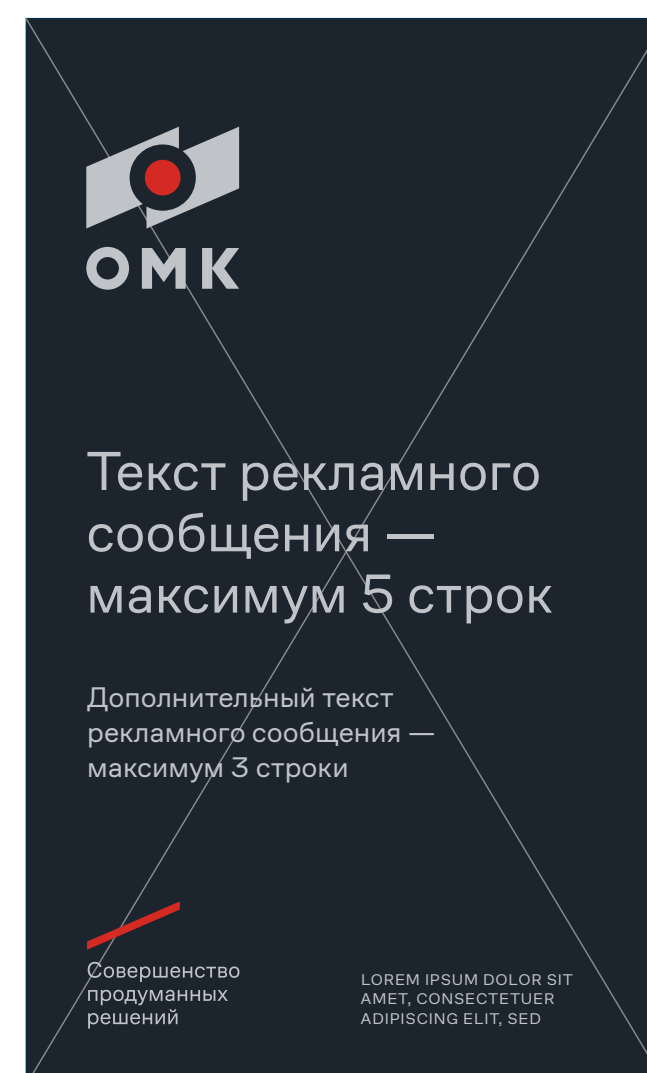

1 При использовании фотоизображения, могут быть два принципа оформления

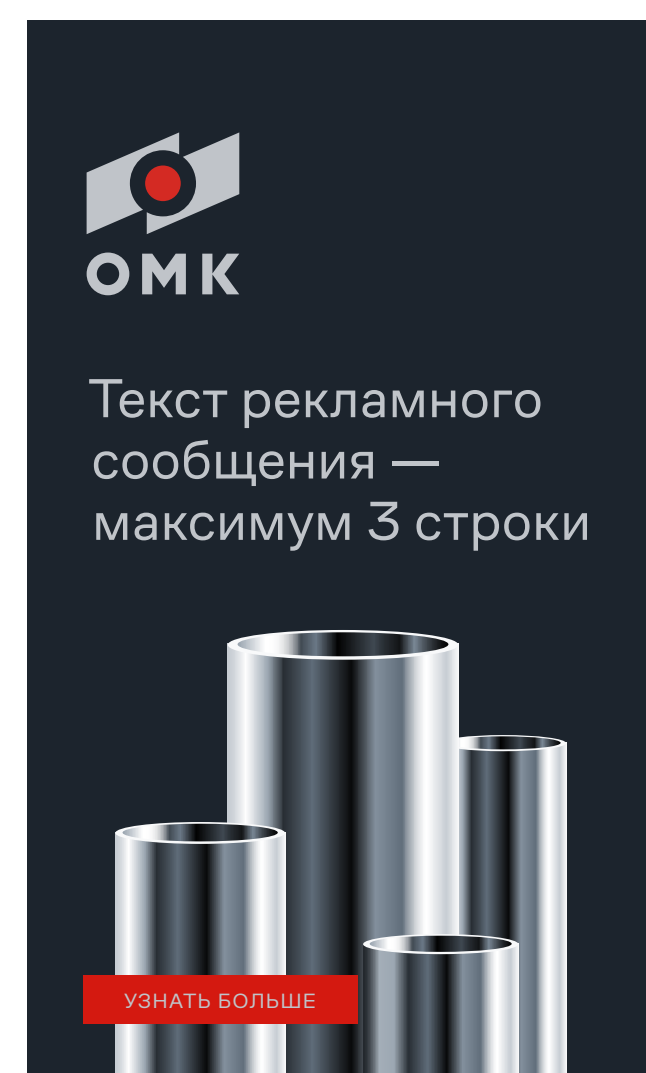

2

Фиксированные кегли шрифта для всей системы баннеров:

8 pt
10 pt

Lorem ipsum dolor sit amet,
consectetur adipiscing

Межстрочное расстояние:
значение кегля + 2 pt

10 pt
12 pt

Lorem ipsum dolor sit amet,
consectetur adipiscing

13 pt
15 pt

Lorem ipsum dolor sit amet,
consectetur adipiscing

16 pt
18 pt

Lorem ipsum dolor sit amet,
consectetur adipiscing

21 pt
23 pt

Lorem ipsum dolor sit amet,
consectetur adipiscing

26 pt
28 pt

Lorem ipsum dolor
sit amet, consectetur

34 pt
36 pt

Lorem ipsum
dolor sit amet

42 pt
44 pt

Lorem ipsum
dolor sit amet

728 x 90 px

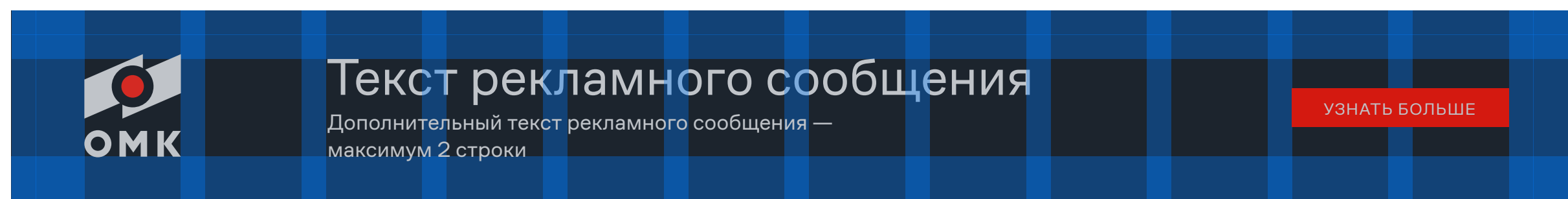

Баннеры с текстом пишем на фирменном фоне

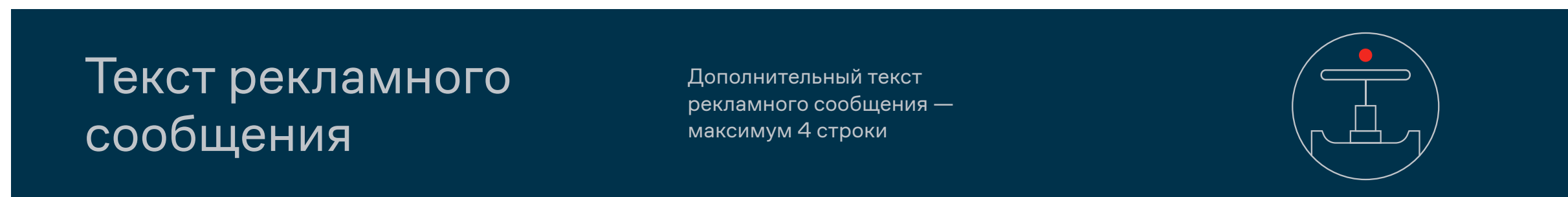

В баннерах могут быть использованы линарные иконки на фирменном фоне

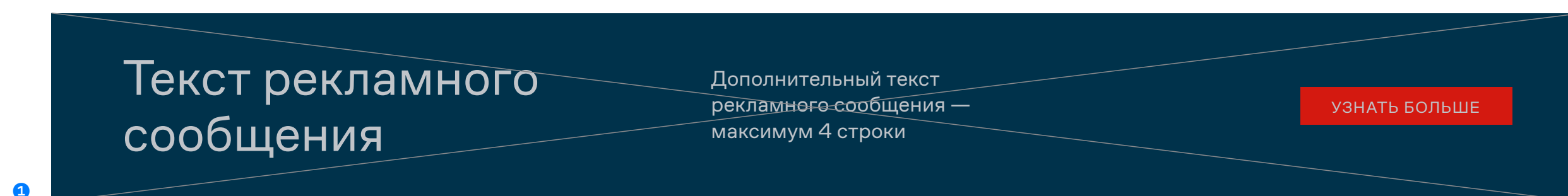

1

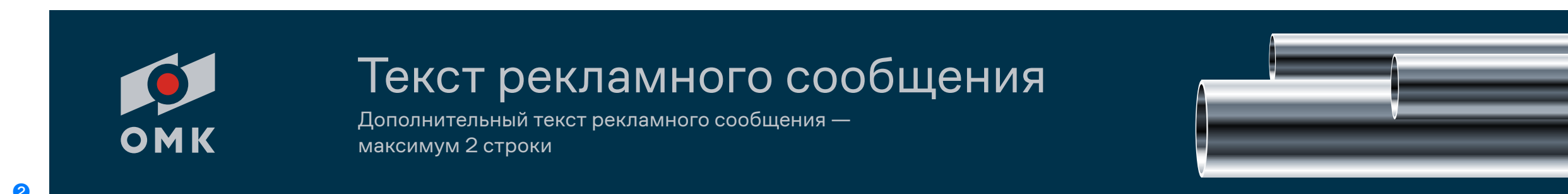

2

При использовании фотоизображения, могут быть два принципа оформления

Фиксированные кегли шрифта для всей системы баннеров:

8 pt
10 ptLorem ipsum dolor sit amet,
consectetuer adipiscingМежстрочное расстояние:
значение кегля + 2 pt10 pt
12 ptLorem ipsum dolor sit amet,
consectetuer adipiscing13 pt
15 ptLorem ipsum dolor sit amet,
consectetuer adipiscing16 pt
18 ptLorem ipsum dolor sit amet,
consectetuer adipiscing21 pt
23 ptLorem ipsum dolor sit amet,
consectetuer adipiscing26 pt
28 ptLorem ipsum dolor
sit amet, consectetuer34 pt
36 ptLorem ipsum
dolor sit amet42 pt
44 ptLorem ipsum
dolor sit amet

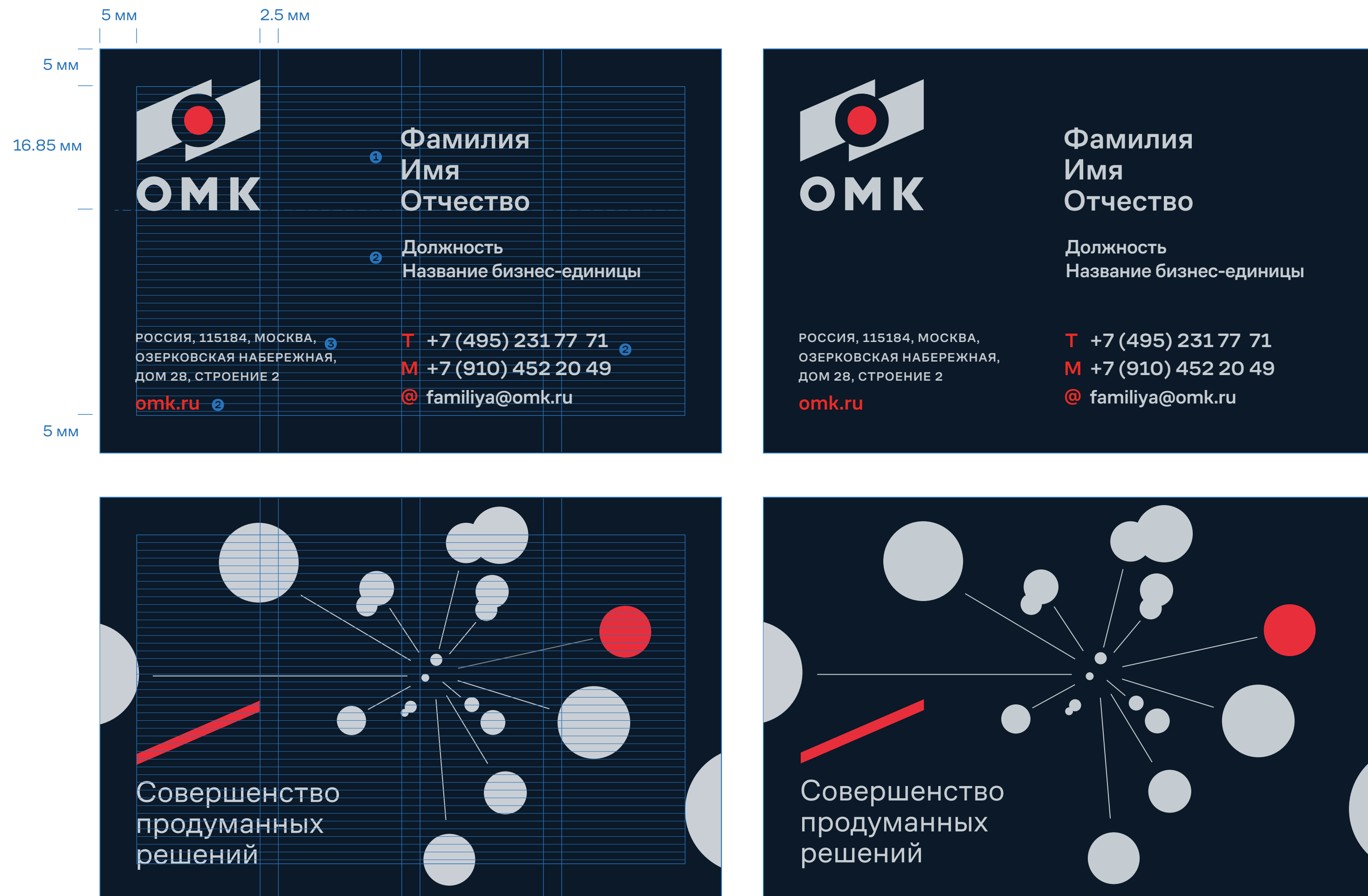

Двухсторонние персональные визитки.

На лицевой стороне печатается основной логотип, персональные данные и контактная информация. На обороте использована фирменная графика и слоган.

Размер 85 × 55 мм
Плотность бумаги не менее 300 г/м²

1 **Имя сотрудника**
Шрифт: Cofo Sans Medium
Кегль: 11 п. (сотрудник с длинным именем)
Интерлиньяж: 12 п.)

2 **Должность, конт. информация**
Шрифт: Cofo Sans Medium
Кегль: 8 п.
Интерлиньяж: 10 п.

3 **Адресный блок**
Шрифт: Cofo Sans Medium
Кегль: 5 п. (ПРОПИСНЫЕ)
Интерлиньяж: 8 п.
Трекинг: 50

Способ печати: шелкотрафаретная печать.
Бумага: Gmund Colors Matt 89 Dark Navy Blue Основные цвета: Pantone Cool Grey 2U, Pantone 485U

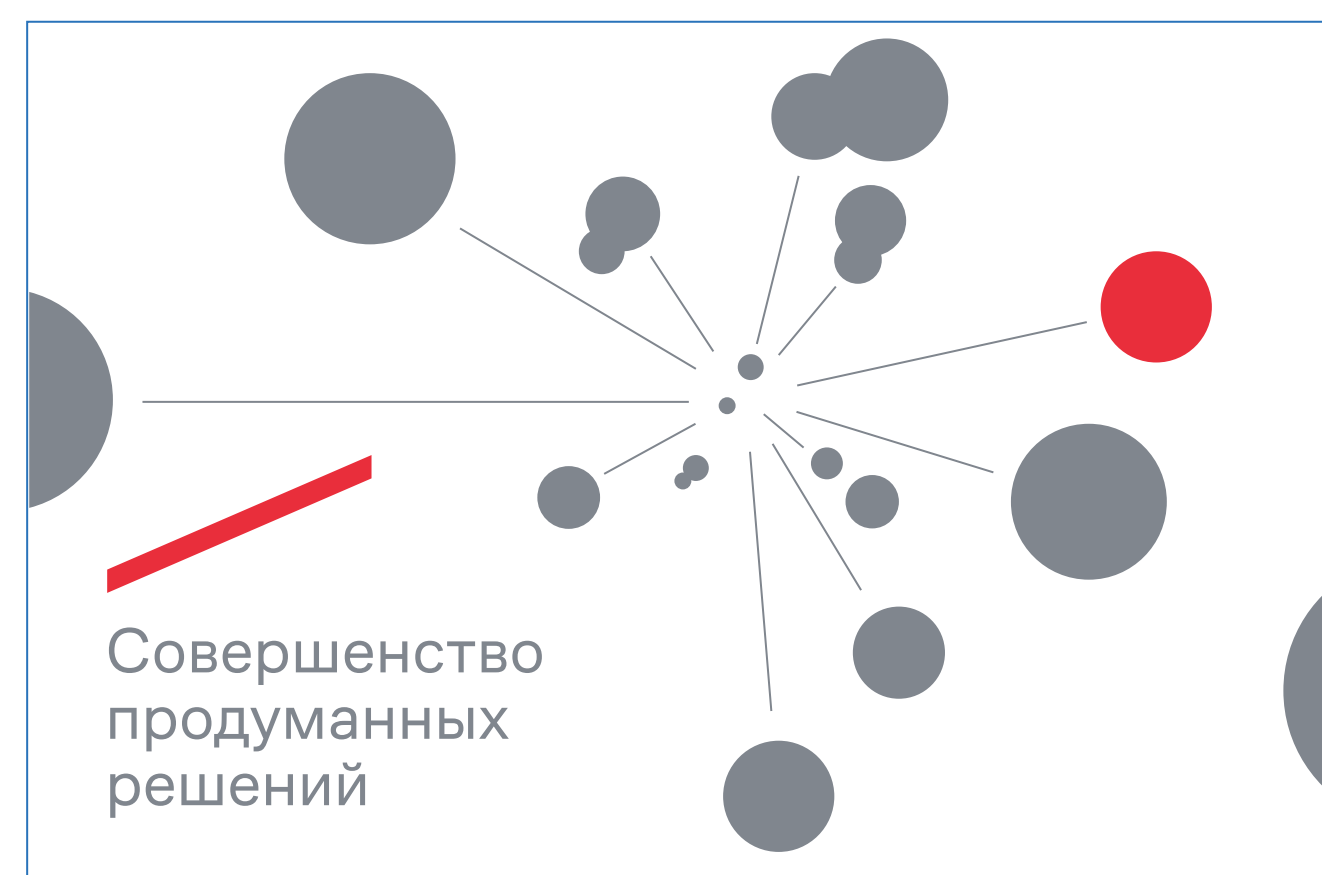
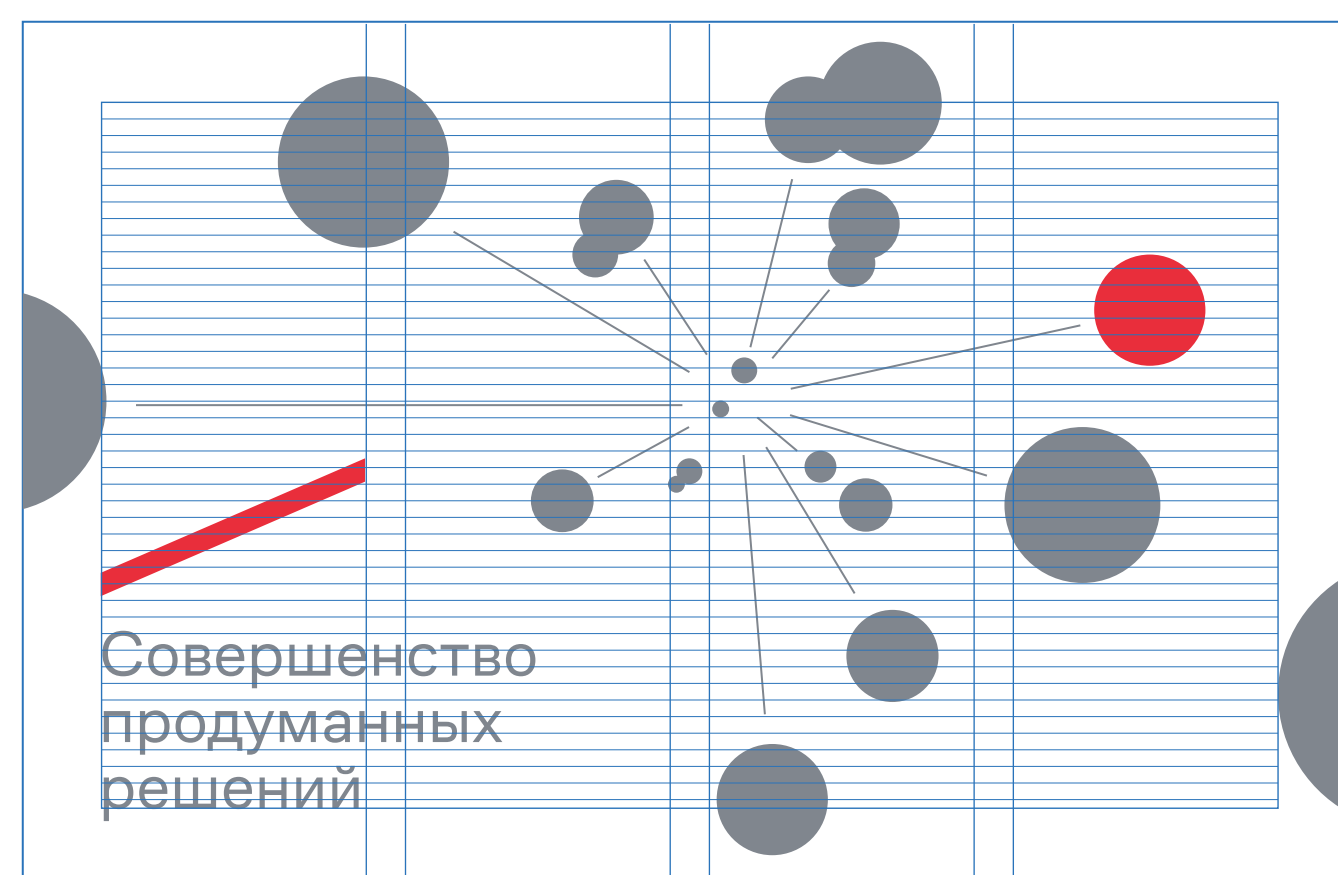

Двухсторонние персональные визитки.

На лицевой стороне печатается основной логотип, персональные данные и контактная информация. На обороте использована фирменная графика и слоган.

Размер 85 × 55 мм
Плотность бумаги не менее 300 г/м²

❶ Имя сотрудника
Имя сотрудника
Шрифт: Cofo Sans Medium
Кегль: 11 п. (сотрудник с длинным именем
Интерлиньяж: 12 п.)

❷ Должность, конт. информация
Шрифт: Cofo Sans Medium
Кегль: 8 п.
Интерлиньяж: 10 п.

❸ Адресный блок
Шрифт: Cofo Sans Medium
Кегль: 5 п. (ПРОПИСНЫЕ)
Интерлиньяж: 8 п.
Трекинг: 50

Визитки можно напечатать двумя способами.

1. Простой способ — офсетная печать на белой бумаге, цветность 2 + 2.
2. Шелкотрафаретная печать.
Бумага: Gmund Colors Matt Winter White-99 Основные цвета: Pantone Cool Grey 8U, Pantone 485U

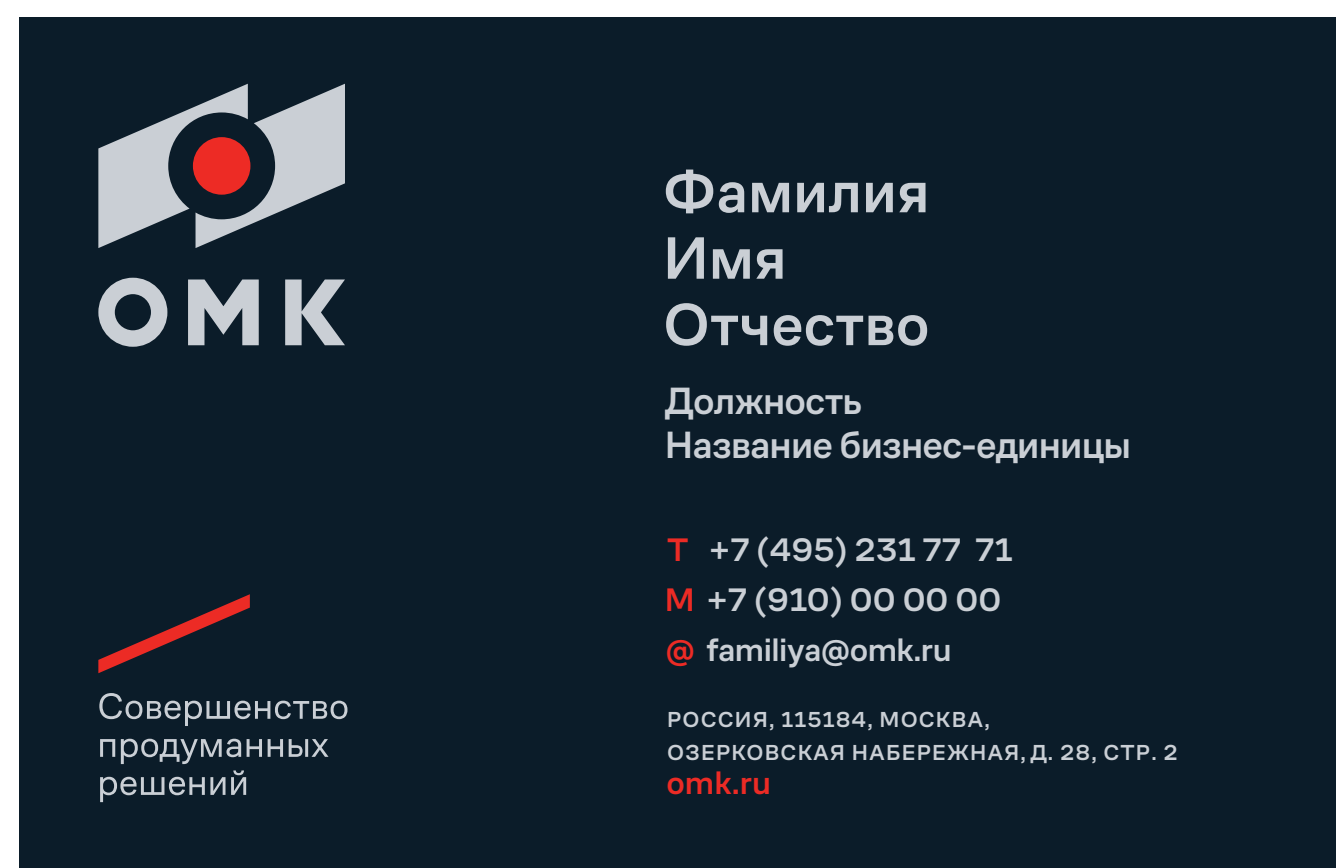

Односторонние персональные визитки.

На лицевой стороне печатается основной логотип, слоган, персональные данные и контактная информация.

❶ Имя сотрудника
Шрифт: Cofo Sans Medium
Кегль: 11 п. (сотрудник с длинным именем)
Интерлиньяж: 12 п.)

❷ Должность
Шрифт: Cofo Sans Medium
Кегль: 7 п.
Интерлиньяж: 8 п.

❸ Конт. информация
Шрифт: Cofo Sans Medium
Кегль: 6 п.
Интерлиньяж: 7 п.

❹ Адресный блок
Шрифт: Cofo Sans Medium
Кегль: 4 п. (ПРОПИСНЫЕ)
Интерлиньяж: 6 п.
Трекинг: 50

Визитки можно напечатать двумя способами.

1. Простой способ — офсетная печать на белой бумаге, цветность 2 + 0.
2. Шелкотрафаретная печать.

Бумага: Gmund Colors Matt Winter White-99 Основные цвета: Pantone Cool Grey 8U, Pantone 485U Бумага: Gmund Colors Matt 89 Dark Navy Blue Основные цвета: Pantone Cool Grey 2U, Pantone 485U Размер 85 × 55 мм Плотность бумаги не менее 300 г/м²

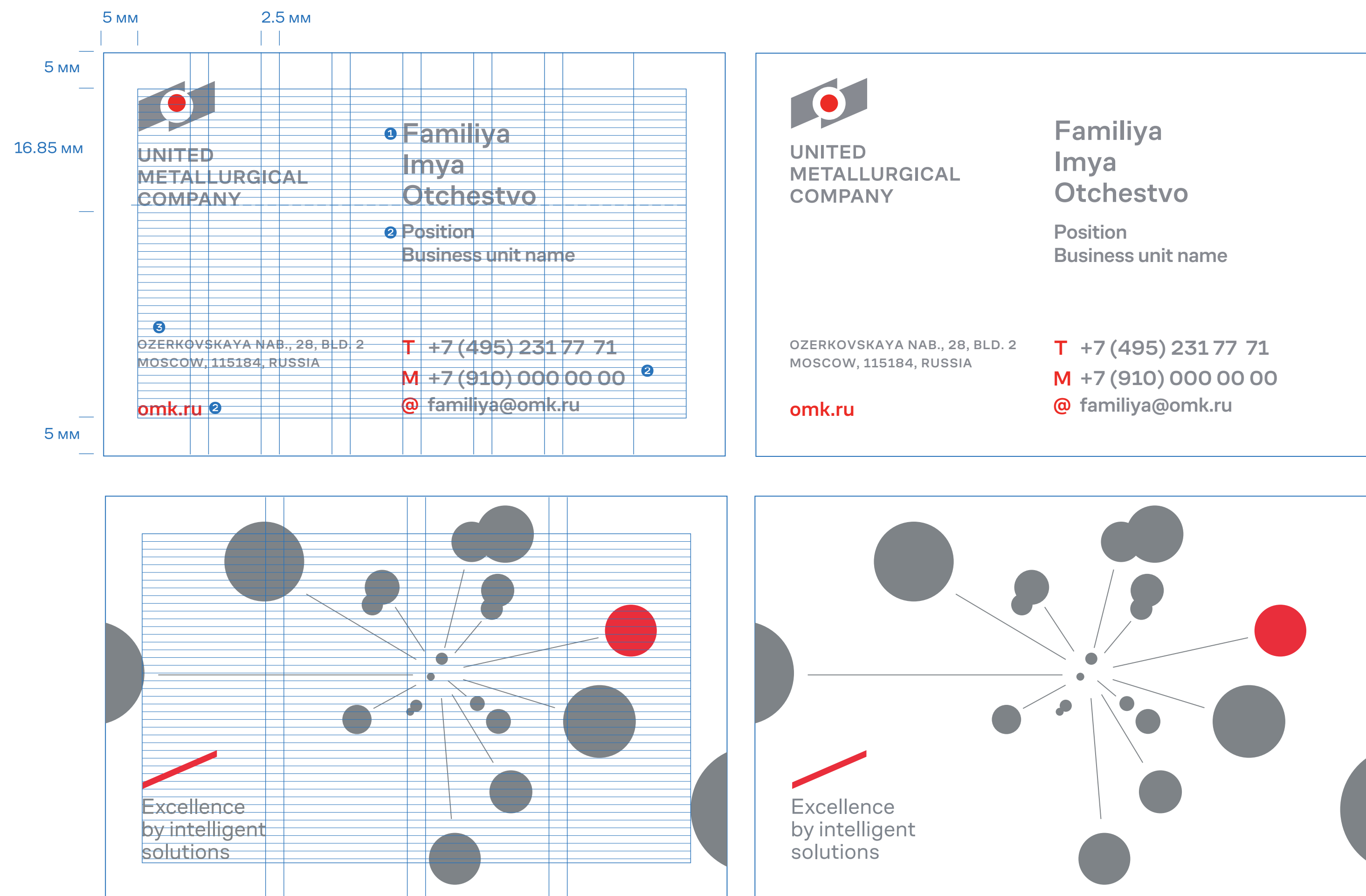

Двухсторонние персональные визитки.

На лицевой стороне печатается основной логотип, персональные данные и контактная информация. На обороте использована фирменная графика и слоган.

Размер 85 × 55 мм
Плотность бумаги не менее 300 г/м²

❶ Имя сотрудника
Шрифт: Cofo Sans Medium
Кегль: 11 п. (сотрудник с длинным именем)
Интерлиньяж: 12 п.)

❷ Должность, конт. информация
Шрифт: Cofo Sans Medium
Кегль: 8 п.
Интерлиньяж: 10 п.

❸ Адресный блок
Шрифт: Cofo Sans Medium
Кегль: 5 п. (ПРОПИСНЫЕ)
Интерлиньяж: 8 п.
Трекинг: 50

Визитки можно напечатать двумя способами.

1. Простой способ — офсетная печать на белой бумаге, цветность 2 + 2.
2. Шелкотрафаретная печать.
Бумага: Gmund Colors Matt Winter White-99 Основные цвета: Pantone Cool Grey 8U, Pantone 485U

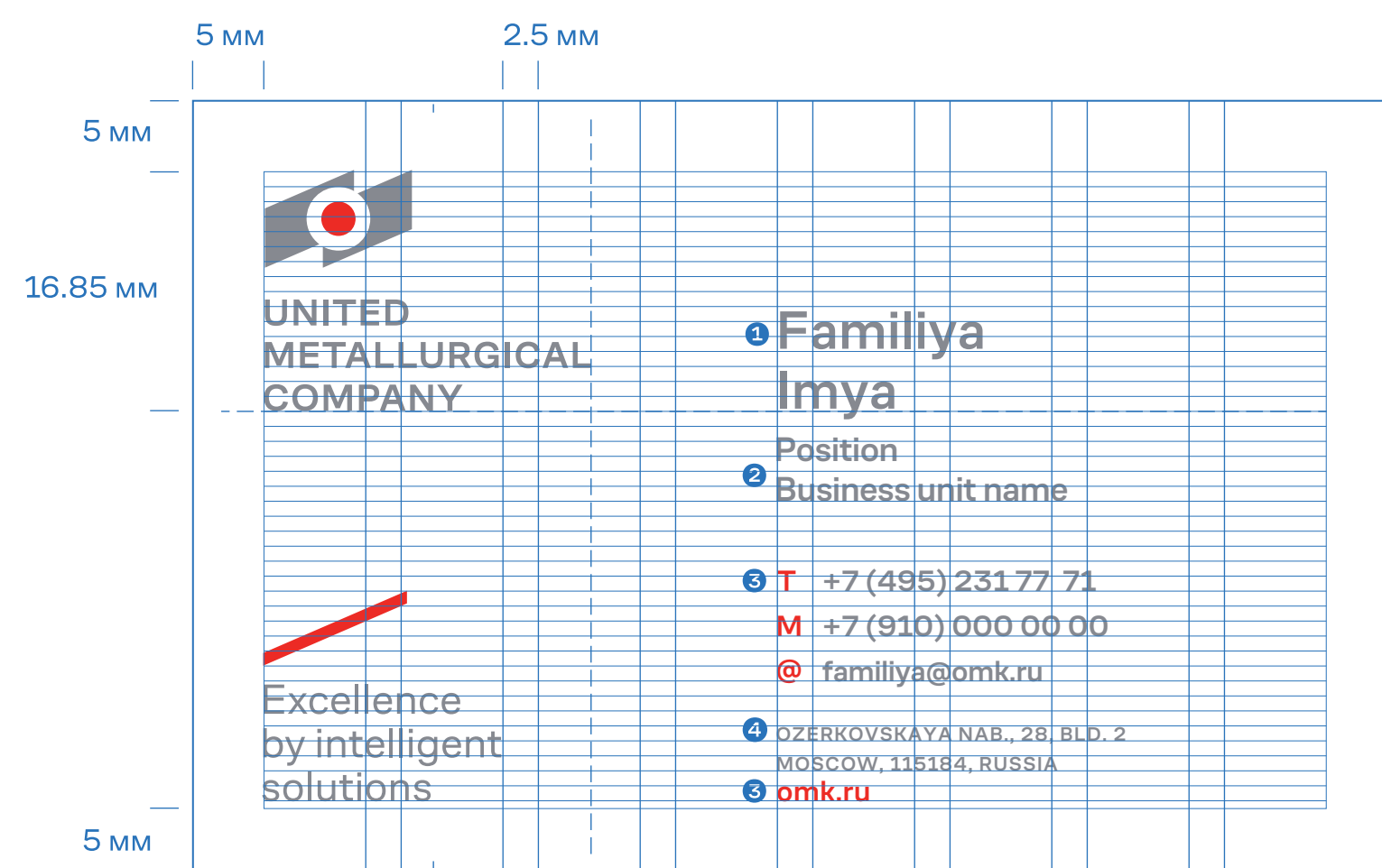

Односторонние персональные визитки.

На лицевой стороне печатается основной логотип, слоган, персональные данные и контактная информация.

❶ Имя сотрудника
Шрифт: Cofo Sans Medium
Кегль: 11 п. (сотрудник с длинным именем)
Интерлиньяж: 12 п.)

❷ Должность
Шрифт: Cofo Sans Medium Кегль: 7 п.
Интерлиньяж: 8 п.

❸ Конт. информация
Шрифт: Cofo Sans Medium
Кегль: 6 п.
Интерлиньяж: 7 п.

❹ Адресный блок
Шрифт: Cofo Sans Medium
Кегль: 4 п. (ПРОПИСНЫЕ)
Интерлиньяж: 6 п.
Трекинг: 50

Визитки можно напечатать двумя способами.

1. Простой способ — офсетная печать на белой бумаге, цветность 2 + 0.
2. Шелкотрафаретная печать.
Бумага: Gmund Colors Matt Winter White-99 Основные цвета: Pantone Cool Grey 8U, Pantone 485U Бумага: Gmund Colors Matt 89 Dark Navy Blue Основные цвета: Pantone Cool Grey 2U, Pantone 485U Размер 85 × 55 мм Плотность бумаги не менее 300 г/м²

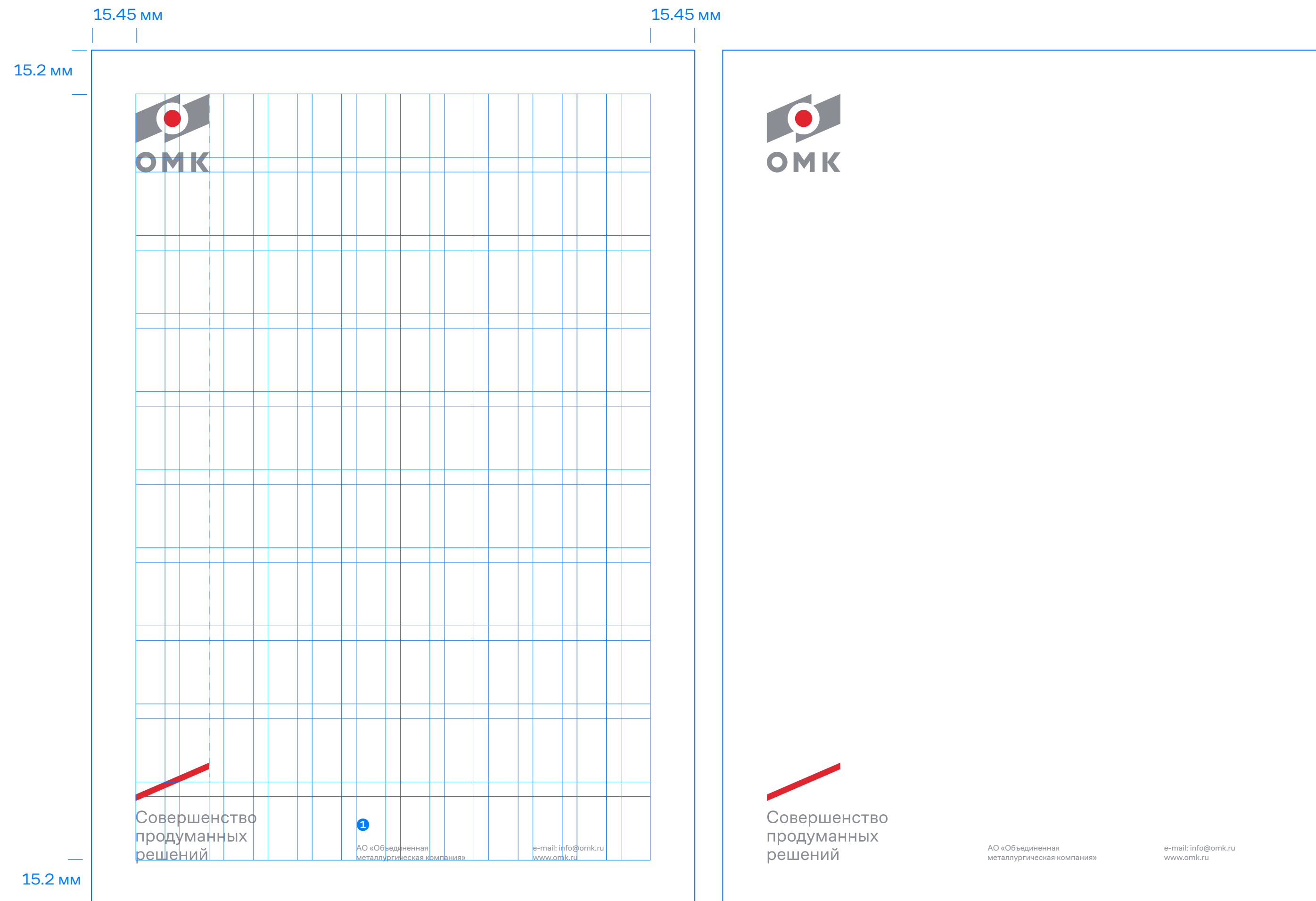

Формат: 210 x 297 мм (A4)
Материал: Conqueror CX22 Diamond White.
Плотность: 100 гр/м².
Способ печати: офсетный или шелкотрафаретный
в две краски.

- ① Шрифт: Cofo Sans Regular
Кегль: 8 п.
Интерлиньяж: 10 п.

15.2 мм

15.45 мм

15.45 мм

15.2 мм

1 Исх. № от « » 2020 г.
На № от « » 2020 г.

2 АО «Объединенная
металлургическая компания» Россия, 115184, Москва,
Озерковская наб., д. 28/с. 1 тел.: +7 (495) 231-77-71
факс: +7 (495) 231-77-72 e-mail: info@omk.ru
www.omk.ru

1 UNITED
METALLURGICAL
COMPANY

1 Исх. № от « » 2020 г.
На № от « » 2020 г.

2 Joint Stock Company
"United Metallurgical Company" Ozerkovskaya nab., 28, bld. 1
Moscow 115184, Russia tel.: +7 (495) 231-77-71
fax: +7 (495) 231-77-72 e-mail: info@omk.ru
www.omk.ru

Русская версия

Английская версия

Формат: 210 x 297 мм (A4)
Материал: любая офисная бумага.
Плотность: 100 гр/м².

①

Шрифт: Cofo Sans Regular
Кегль: 10 п.
Интерлиньяж: 12 п.

②

Шрифт: Cofo Sans Regular
Кегль: 8 п.
Интерлиньяж: 10 п.

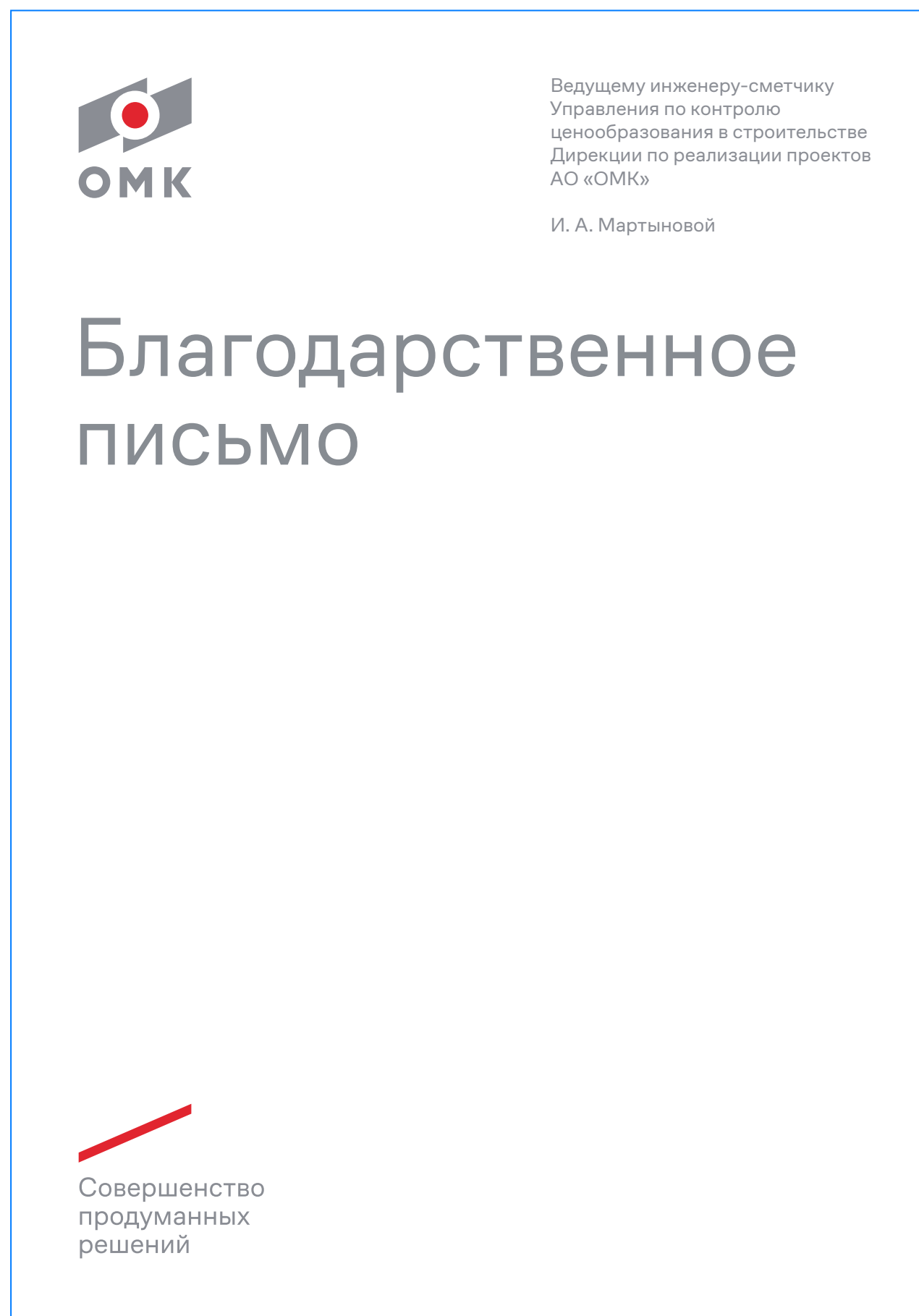
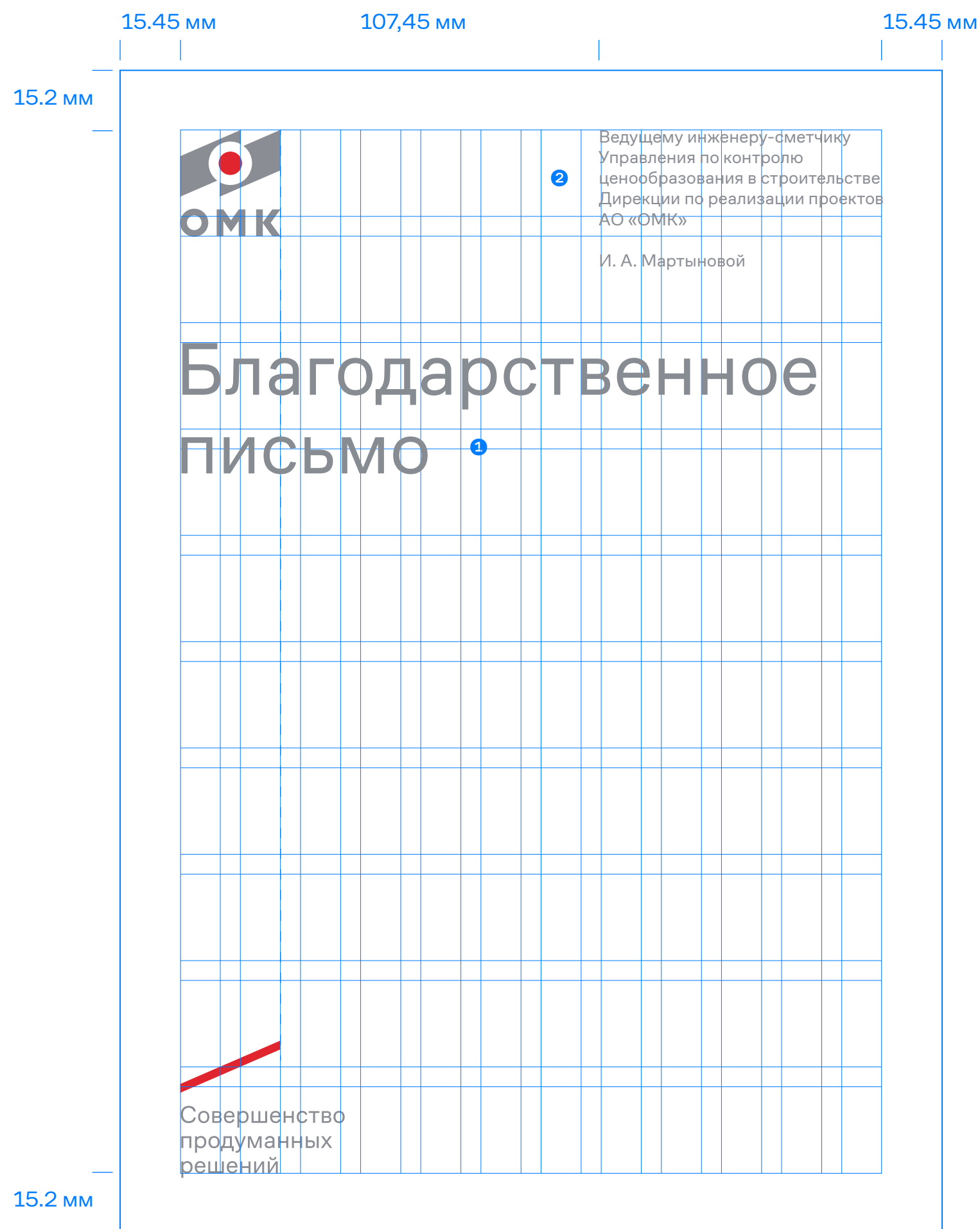

Формат: 210 x 297 мм (A4)
Материал: Conqueror CX22 Diamond White.
Плотность: не менее 120 гр/м².

❶
Шрифт: Cofo Sans Regular
Кегль: 42 – 68 п.
Интерлиньяж: 44 – 70 п.

❷
Шрифт: Cofo Sans Regular
Кегль: 13 п.
Интерлиньяж: 15 п.

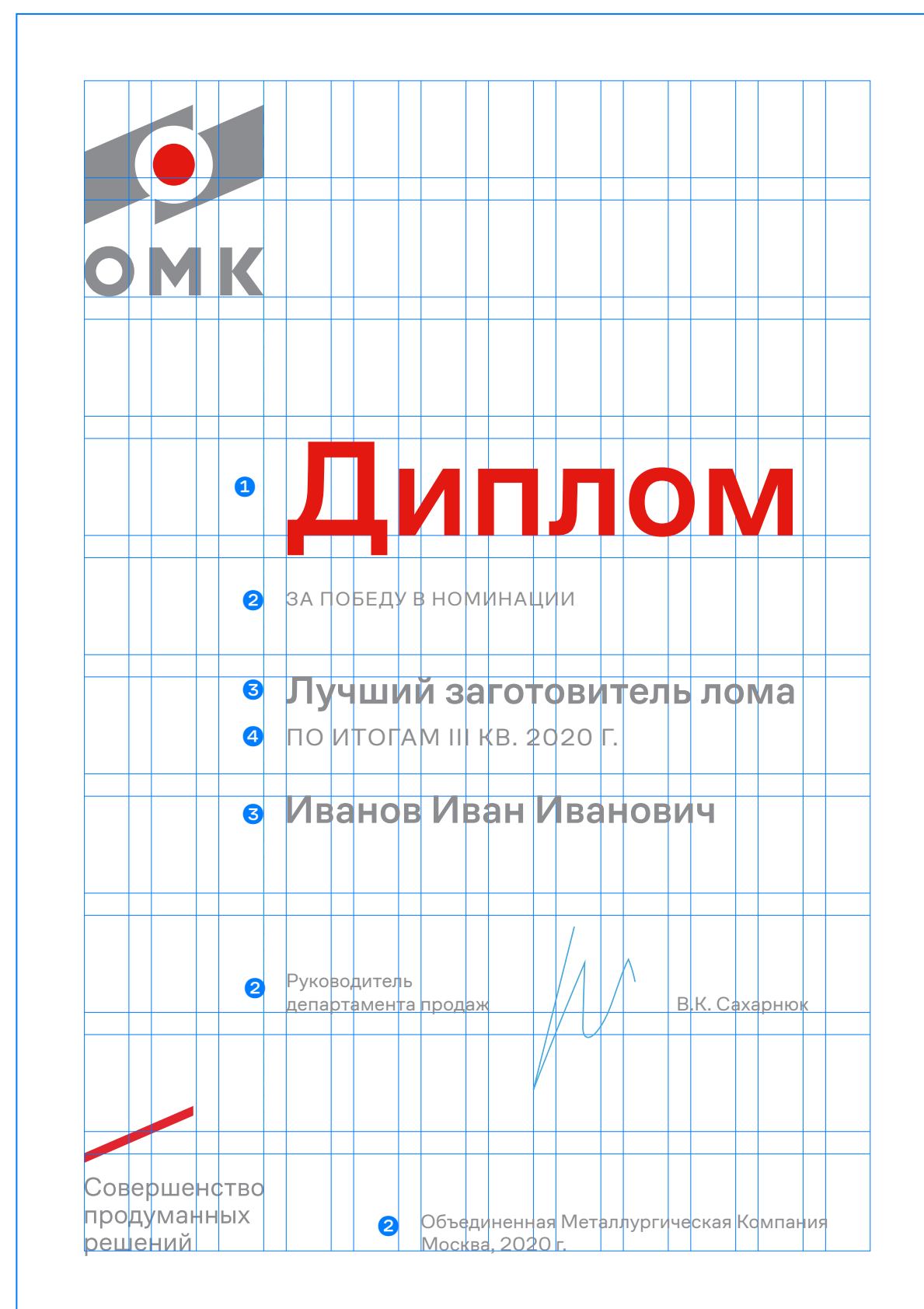

Формат: 210 x 297 мм (А4)
Материал: Conqueror CX22 Diamond White.
Плотность: не менее 300 гр/м².

Цвет паттерна: C7 / M4 / Y4 / K0

1 Шрифт: Cofo Sans Regular
Кегль: 89 п.

2 Шрифт: Cofo Sans Regular
Кегль: 13 п.
Интерлиньяж: 15 п.

3 Шрифт: Cofo Sans Regular
Кегль: 26 п.
Интерлиньяж: 28 п.

4 Шрифт: Cofo Sans Regular
Кегль: 16 п.
Интерлиньяж: 18 п.



Формат: 210 x 297 мм (А4)
Материал: Conqueror CX22 Diamond White.
Плотность: не менее 300 гр/м².

Цвет паттерна: C7 / M4 / Y4 / K0

¹
Шрифт: Cofo Sans Regular
Кегль: 68 п.

²
Шрифт: Cofo Sans Regular
Кегль: 13 п.
Интерлиньяж: 15 п.

³
Шрифт: Cofo Sans Regular
Кегль: 34 п.
Интерлиньяж: 36 п.

⁴
Шрифт: Cofo Sans Regular
Кегль: 16 п.
Интерлиньяж: 18 п.

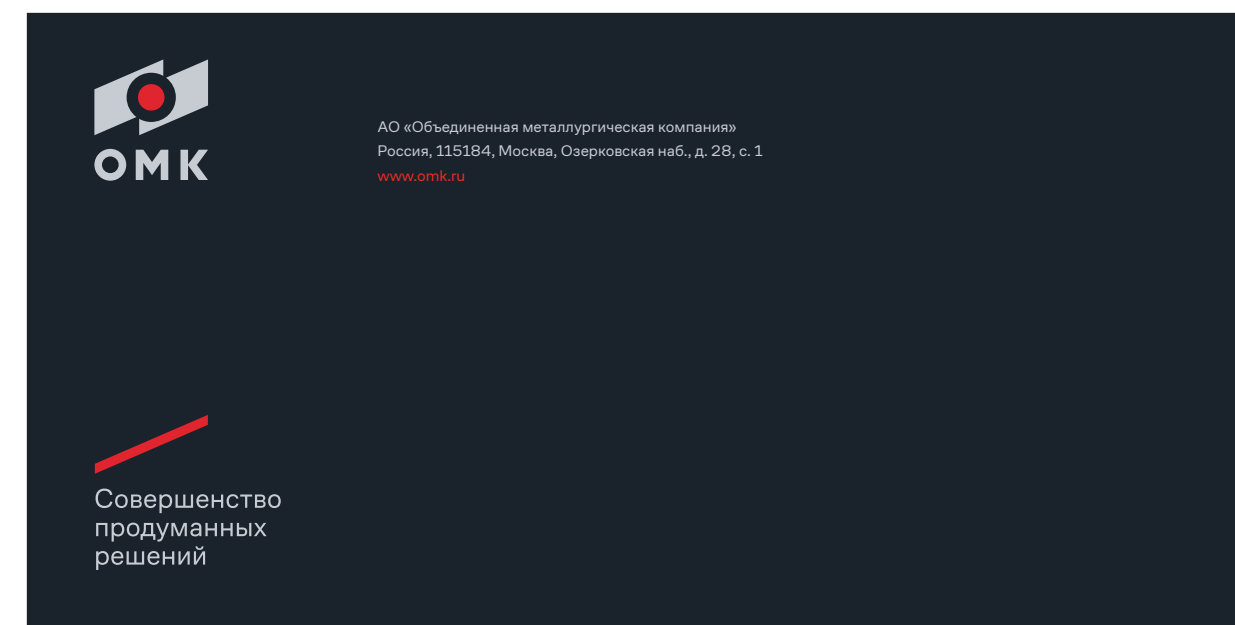
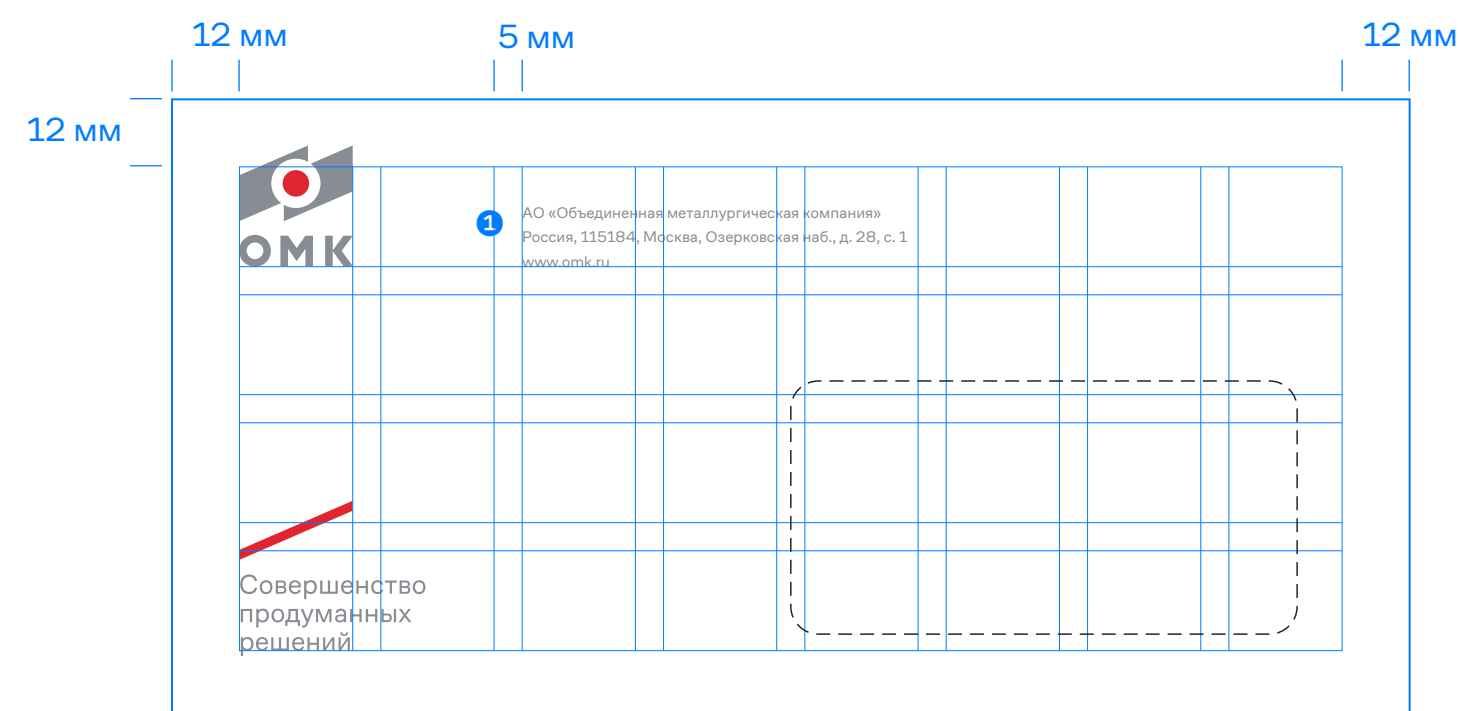

Конверт с окном

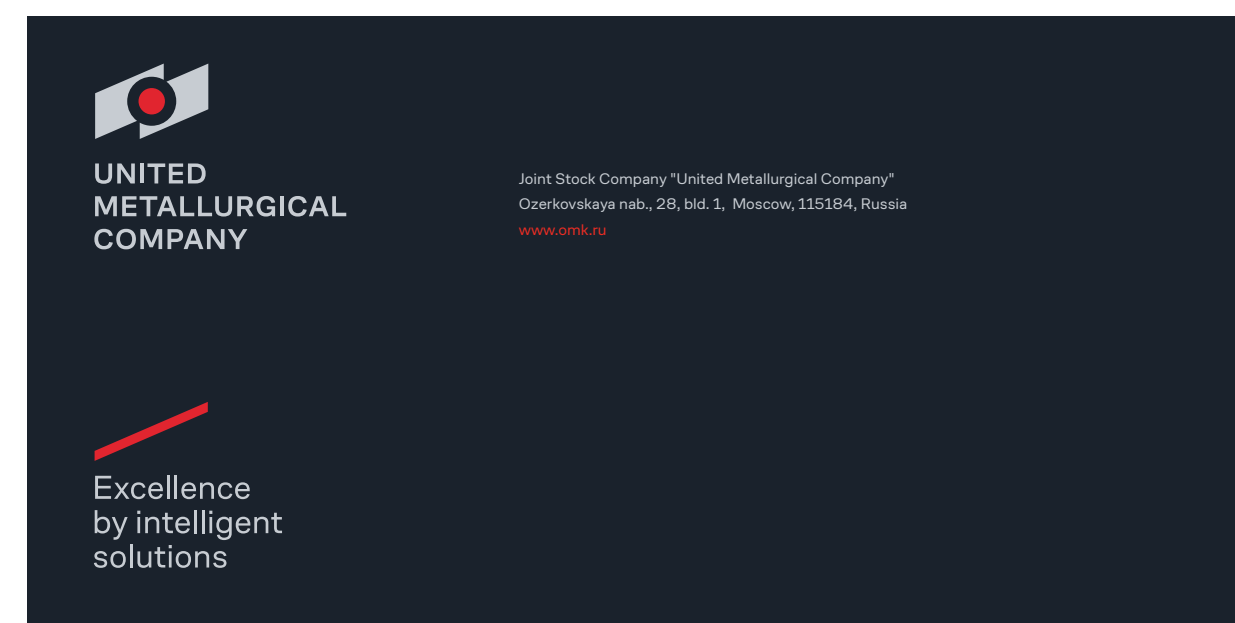

Конверт из тонированной в массу бумаги

Формат: 220 x 110 мм

Конверт с окошком

Изготовлен из белого офсета плотностью 80 г/м².
Размер окна: 45x90мм. Предназначен для почтовых отправок различной документации, писем и т.п.

Конверт плотный на дизайнерской бумаге

Конверты из чистоцеллюлозной тонированной в массу бумаги Colorplan Imperial Blue с благородной шероховатой поверхностью. Плотность 120/135 г/м². Способ нанесения: шелкотрафаретный в две краски Pantone Cool Grey 2U, Pantone 485U .

①

Шрифт: Cofo Sans Regular

Кегль: 8 п.

Интерлиньяж: 10 п.

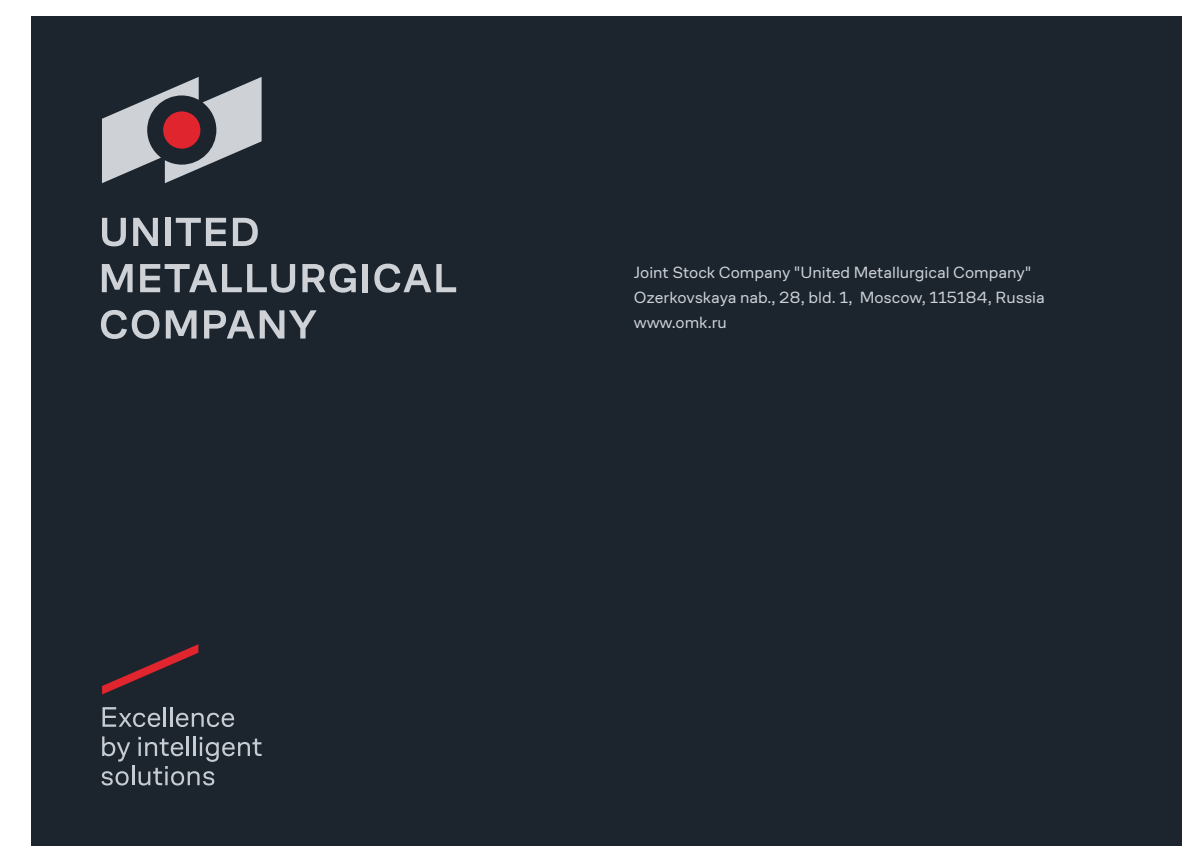
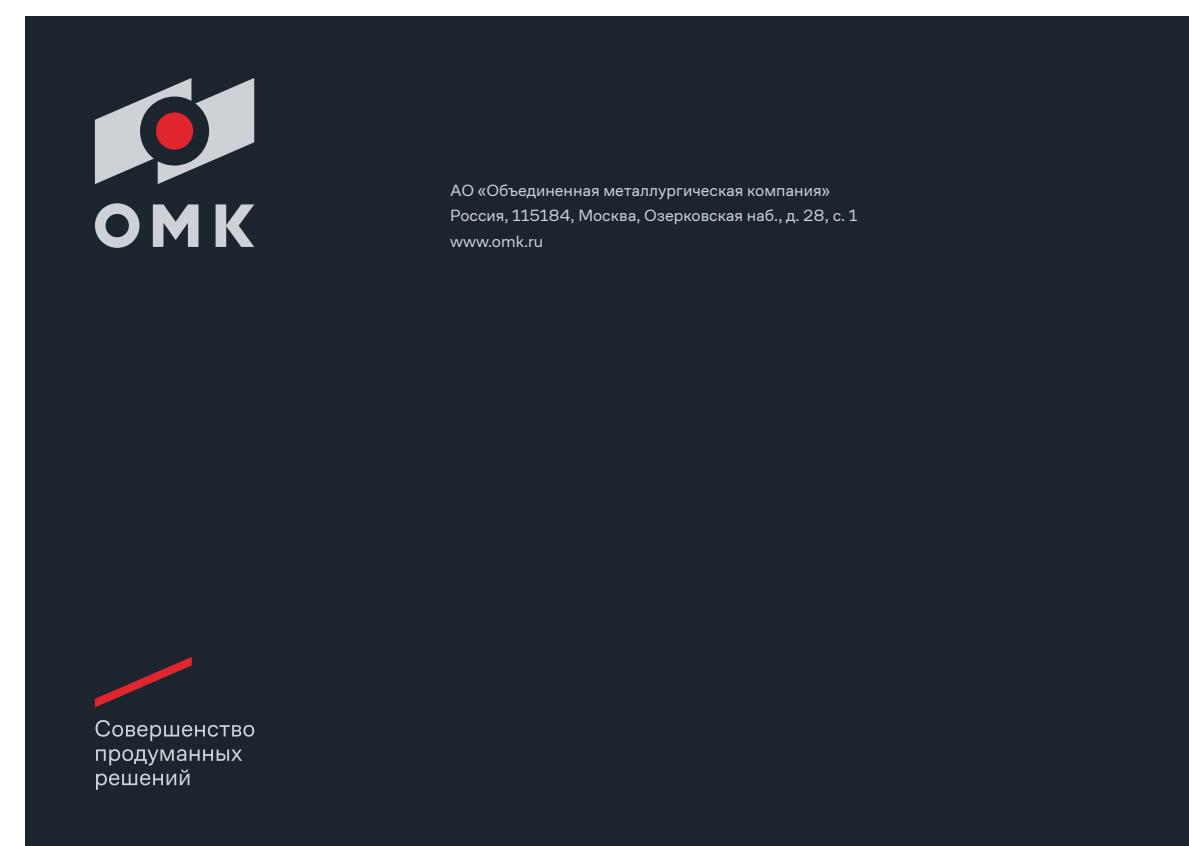
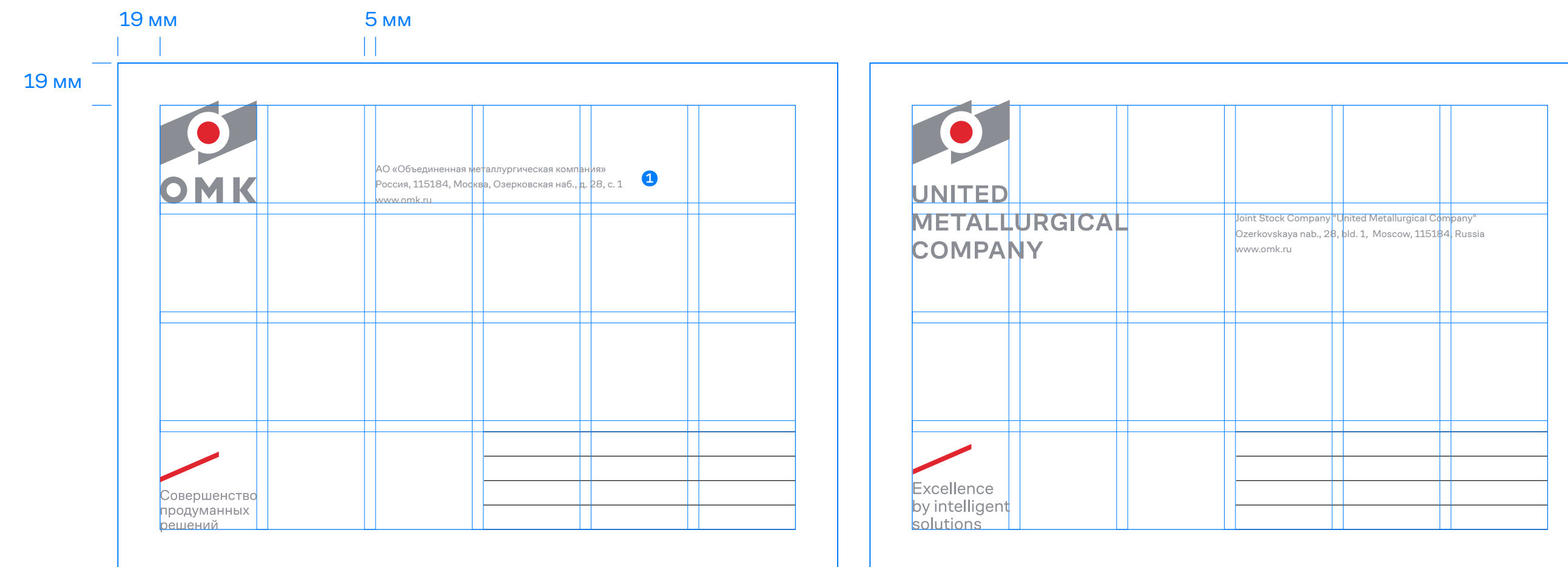

Формат: 162 x 229 мм

Конверт из белого офсета с окошком
Плотностью 80 г/м². Предназначен для почтовых отправок различной документации, писем и т.п.

Конверт плотный на дизайнерской бумаге
Конверты из чистоцеллюлозной тонированной в массу бумаги Colorplan Imperial Blue с благородной шероховатой поверхностью. Плотность 120/135 г/м². Способ нанесения: шелкотрафаретный в две краски Pantone Cool Grey 2U, Pantone 485U .

①
Шрифт: Cofo Sans Regular
Кегль: 13 п.
Интерлиньяж: 15 п.

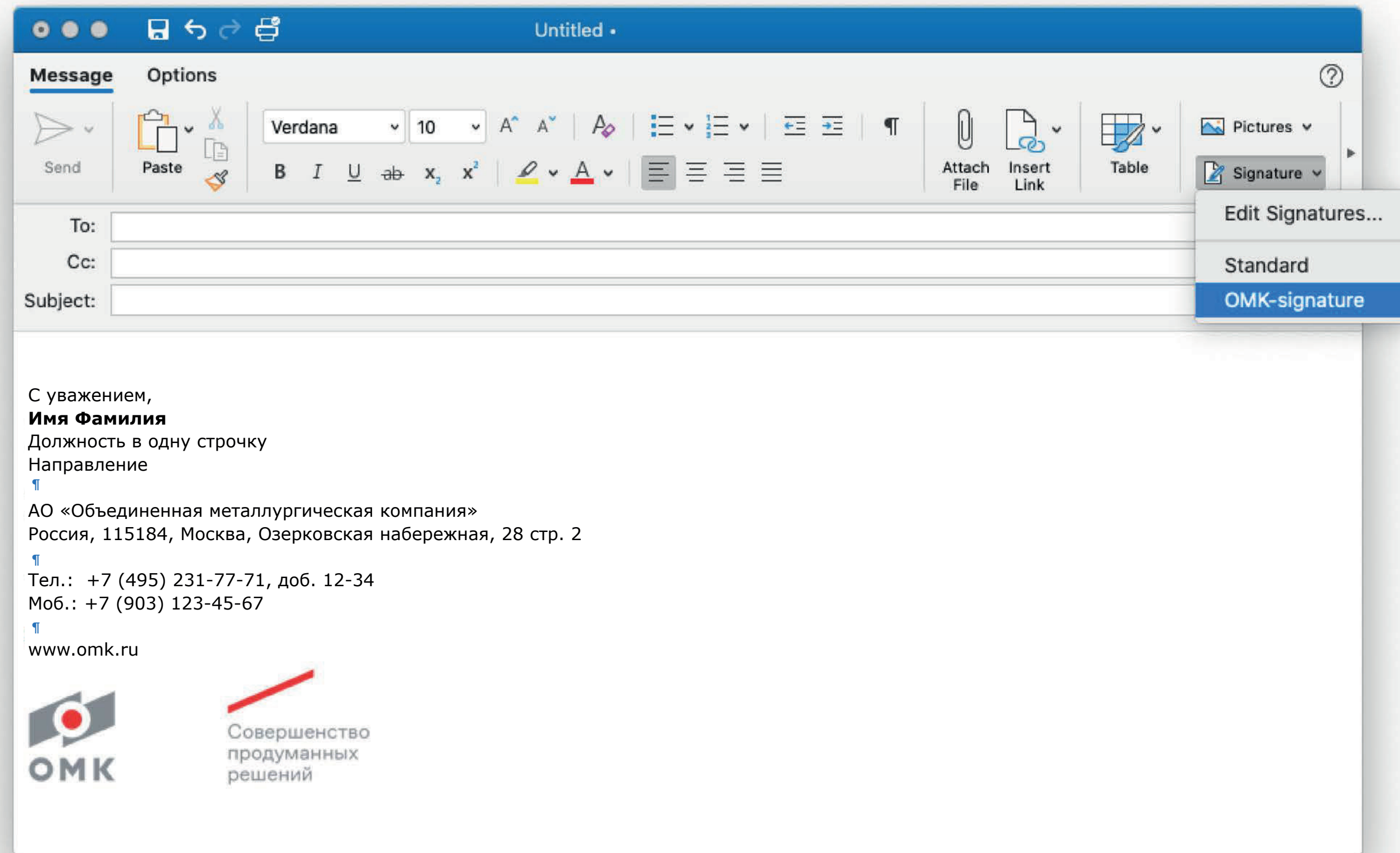

Электронная подпись — это один из значимых носителей информации о сотрудниках и компании. Поэтому важно соблюдать правила оформления подписи. Всем сотрудникам компании рекомендуется установить единый шаблон подписи.

Шрифт: Verdana Regular
 Кегль: 10 п.

Шрифт: Verdana Bold (ФИО)
 Кегль: 10 п.

¶ (абзацный отступ)
 Шрифт: Verdana Regular
 Кегль: 4 п.

Требования к электронной подписи:

1. Электронная подпись всегда состоит из трех постоянных блоков, разделенных строками: ФИО/ФИ, Должность, Адресная информация.
2. Логотип в электронной подписи должен располагаться только слева, как представлено в образце.
3. Все отступы между абзацами должны быть соблюдены, как представлено в образце. При переносе не допускается использование дополнительной клавиши Enter.
4. Использование наклонных шрифтов не допускается.

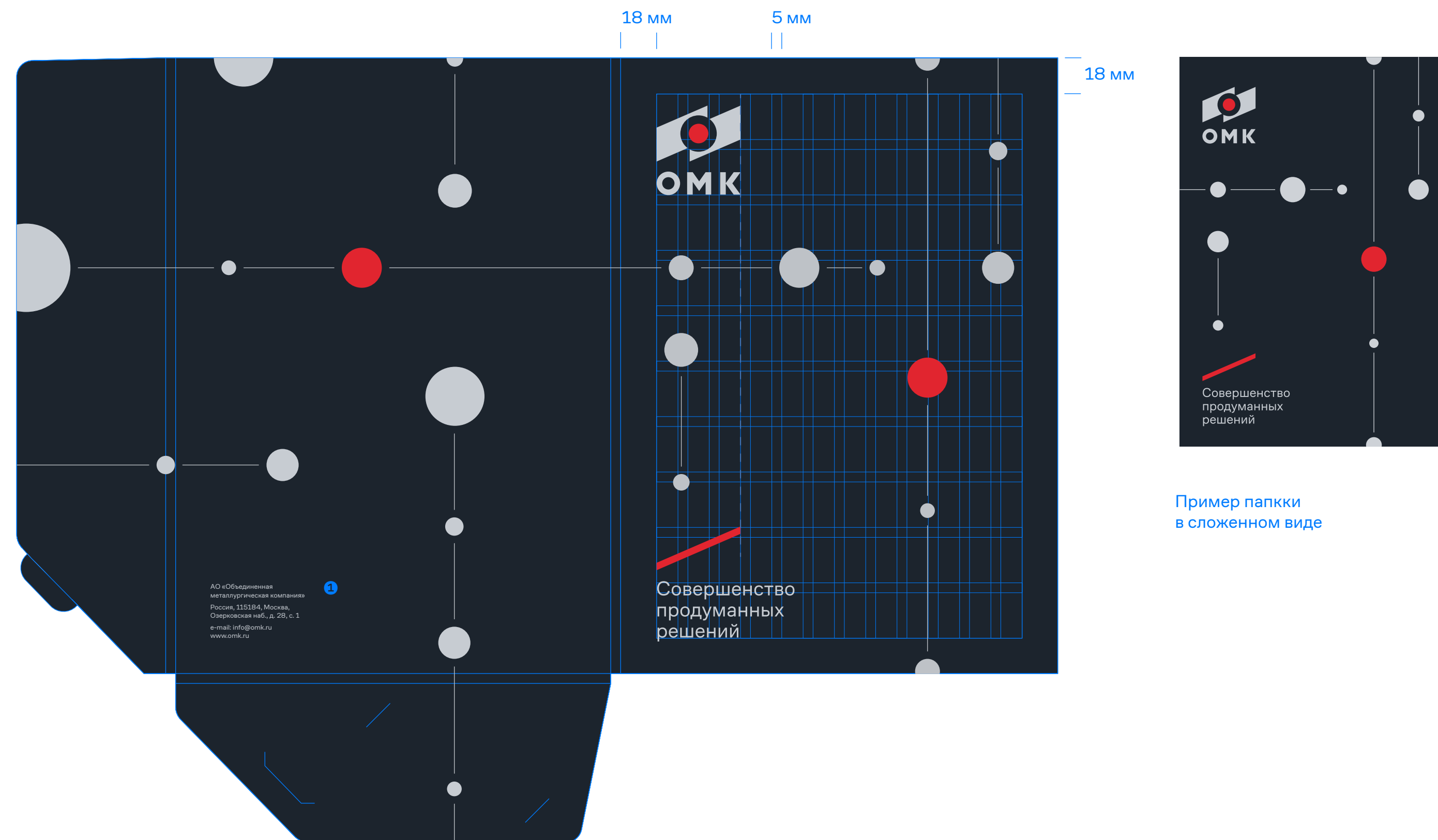

Пример папки
в сложенном виде

Формат: 220x310 мм (в сложенном виде).
Плотность не менее 350 гр/м².

Папка служит для переноса и хранения документов, внутри предусмотрен карман для отдельных неподшитых бумаг. На кармане возможна вырубка, которая позволяет вставлять визитку. Такой вариант подходит для презентационных материалов.

- ① Шрифт: Cofo Sans Regular
Кегль: 10 п.
Интерлиньяж: 12 п.

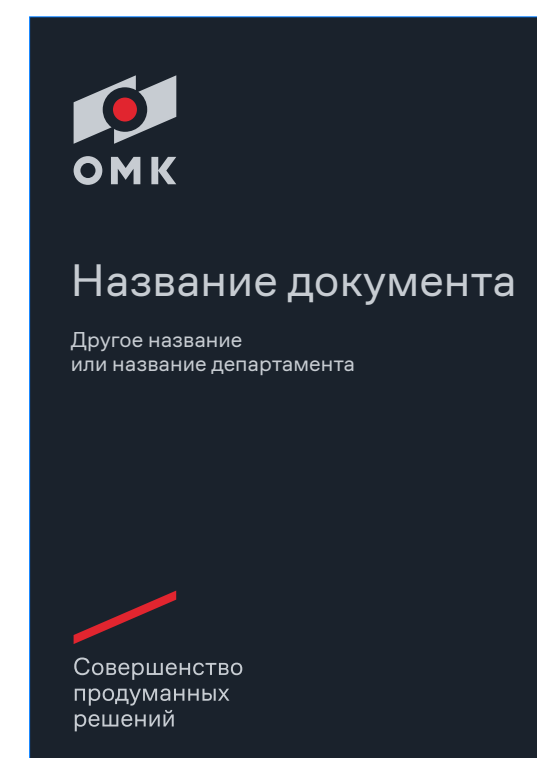
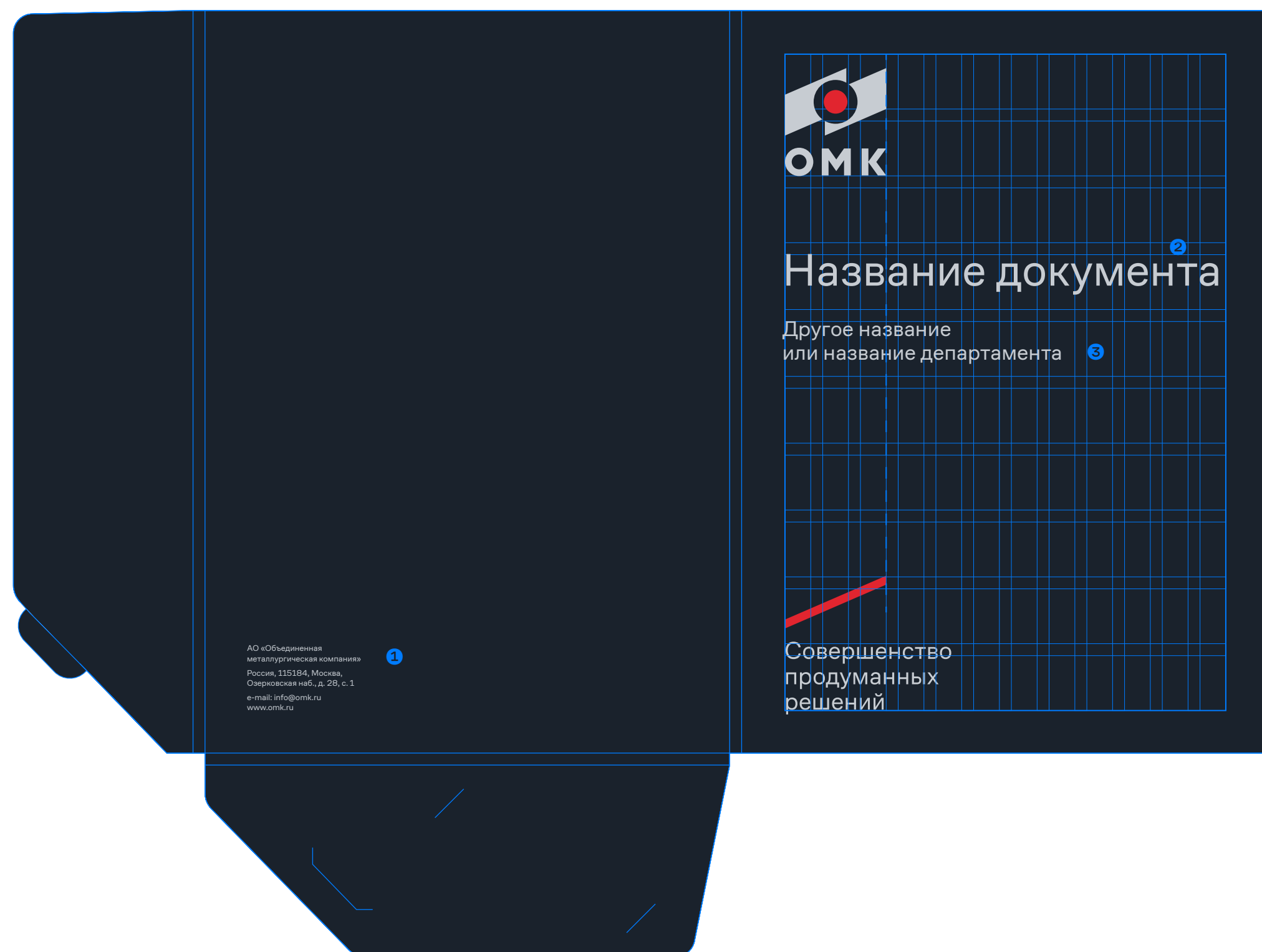

Пример папки
в сложенном виде

Формат: 220x310 мм (в сложенном виде).
Плотность не менее 350 гр/м².

Папка служит для переноса и хранения документов, внутри предусмотрен карман для отдельных неподшитых бумаг. На кармане возможна вырубка, которая позволяет вставлять визитку.

Текстовый блок:

Правила оформления коммуникационного сообщения см. в разделе «Типографика».

- ①
Шрифт: Cofo Sans Regular
Кегль: 10 п.
Интерлиньяж: 12 п.
- ②
Шрифт: Cofo Sans Regular
Кегль: 42 - 55 п.
Интерлиньяж: 44 - 57 п.
- ③
Шрифт: Cofo Sans Regular
Кегль: 26 п.
Интерлиньяж: 28 п.



Формат: 85,5 × 54 мм

Пропуск может быть именованным для сотрудника и без имени для гостя (гостевой пропуск). Они отличаются дизайном и цветом лент.

❶

Шрифт: Cofo Sans Regular
Кегль: 42 п.

❷

Шрифт: Cofo Sans Regular
Кегль: 6 п. (UPPERCASE)

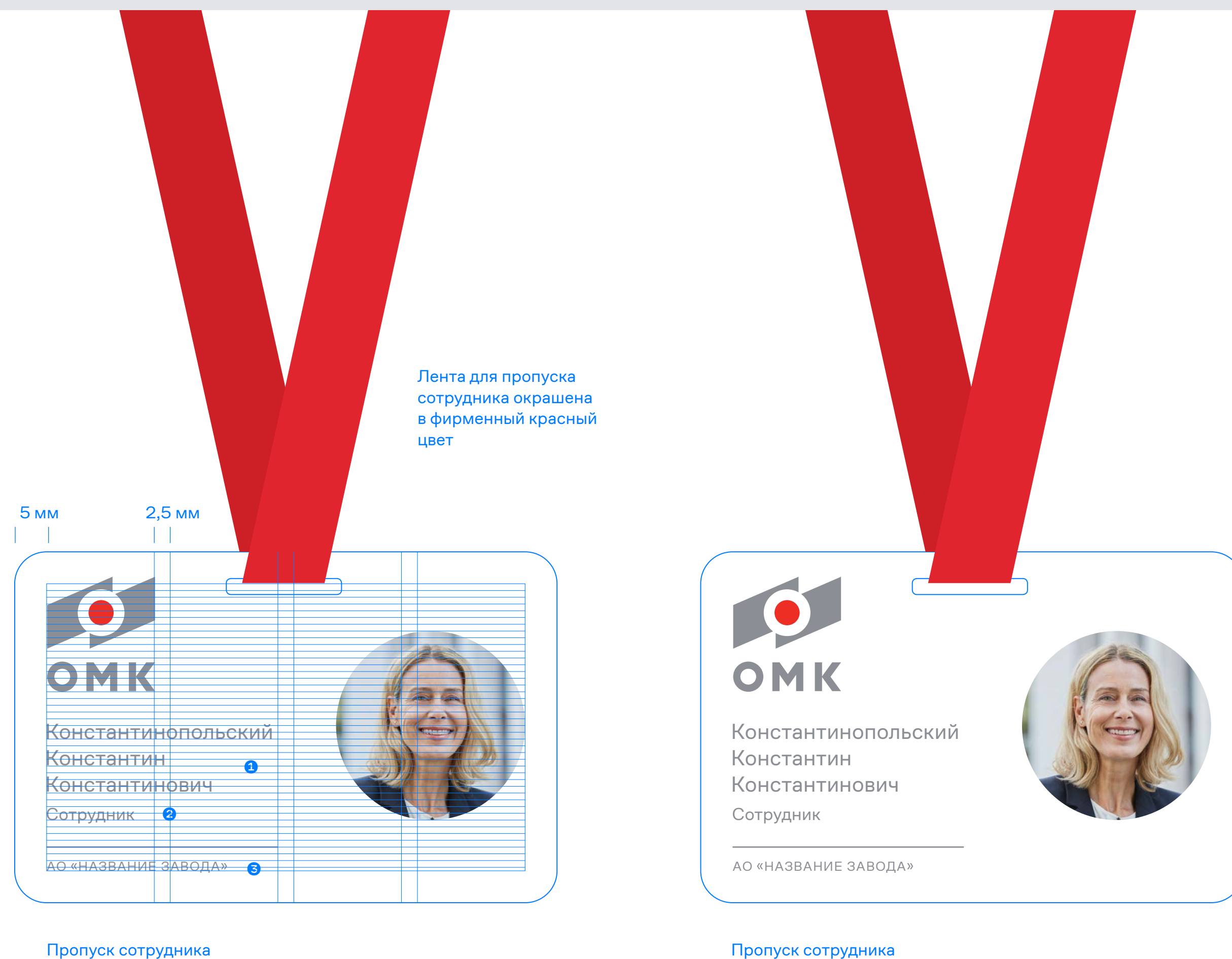

Формат: 85,5 × 54 мм

Пропуск может быть именованным для сотрудника и без имени для гостя (гостевой пропуск). Они отличаются дизайном и цветом лент.

❶

Шрифт: Cofo Sans Regular
Кегль: 10 п. (сотрудник с длинным именем)
Интерлиньяж: 12 п.

Кегль: 13 - 16 п. (сотрудника с коротким именем)
Интерлиньяж: 15 - 18 п.

❷

Шрифт: Cofo Sans Regular
Кегль: 8 п.
Интерлиньяж: 10 п.

❸

Шрифт: Cofo Sans Regular
Кегль: 6 п. (UPPERCASE)
Интерлиньяж: 8 п.



Пример оформления календаря

165 мм

CoFo Sans
Medium
37 pt

CoFo Sans
Medium
10 pt
8 pt

CoFo Sans
Medium
34 pt

CoFo Sans
Medium
13 pt

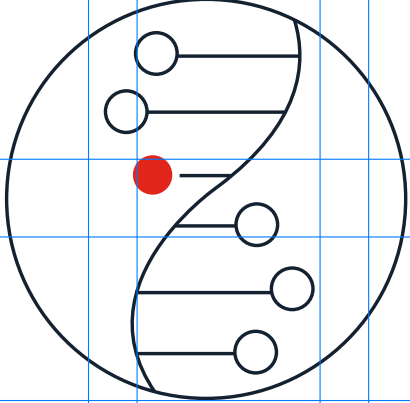
Неделя Week	Понедельник Monday	Вторник Tuesday	Среда Wednesday	Четверг Thursday	Пятница Friday	Суббота Saturday	Воскресенье Sunday	Январь January/2021
1	28	29	30	31	1	2	3	 <p>Совершенство продуманных решений</p> <p>СУТЬ БРЕНДА ОМК</p> <p>Наш способ достижения успеха в прошлом, гостящем и будущем.</p>
2	4	5	6	7	8	9	10	
3	11	12	13	14	15	16	17	
4	18	19	20	21	22	23	24	
5	25	26	27	28	29	30	31	

CoFo Sans
Regular
26 pt

CoFo Sans
Regular
13 pt

305 мм

Модульная сетка

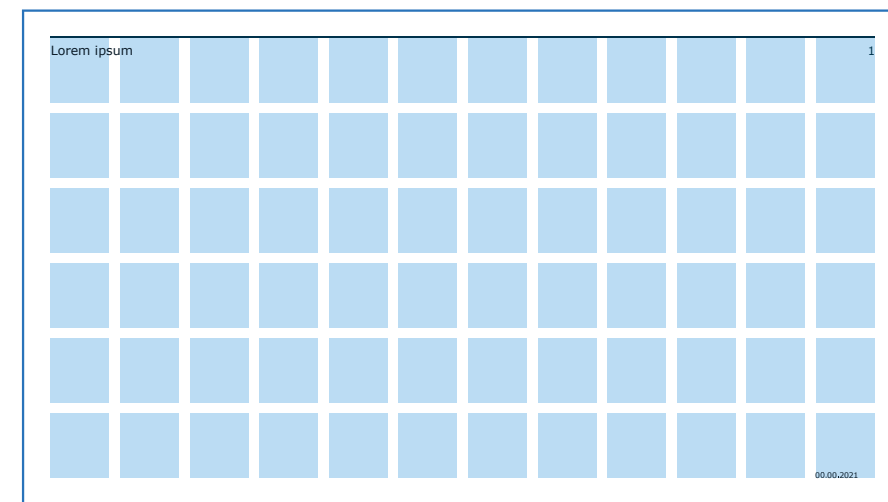

Обложка

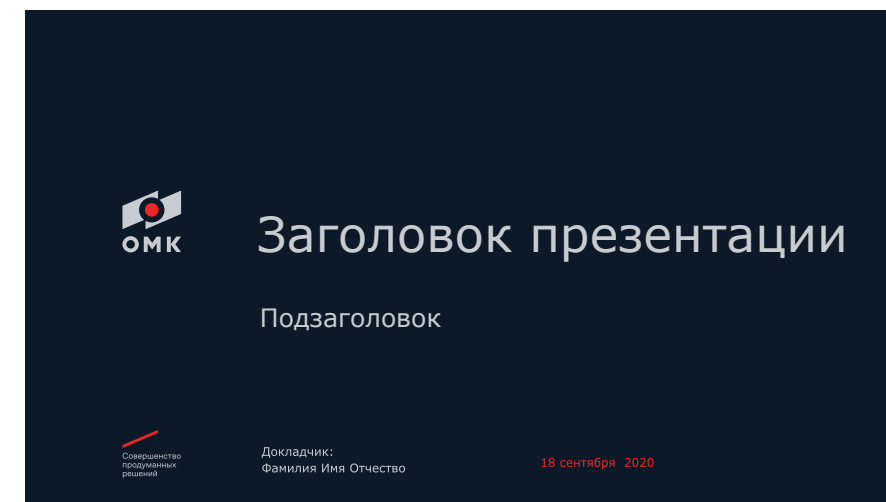

Шмуцтитул

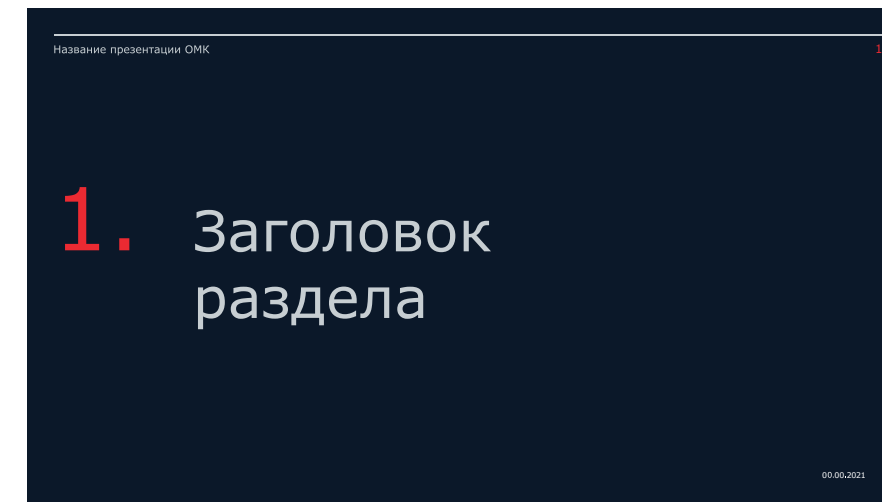

Слайды с контентом

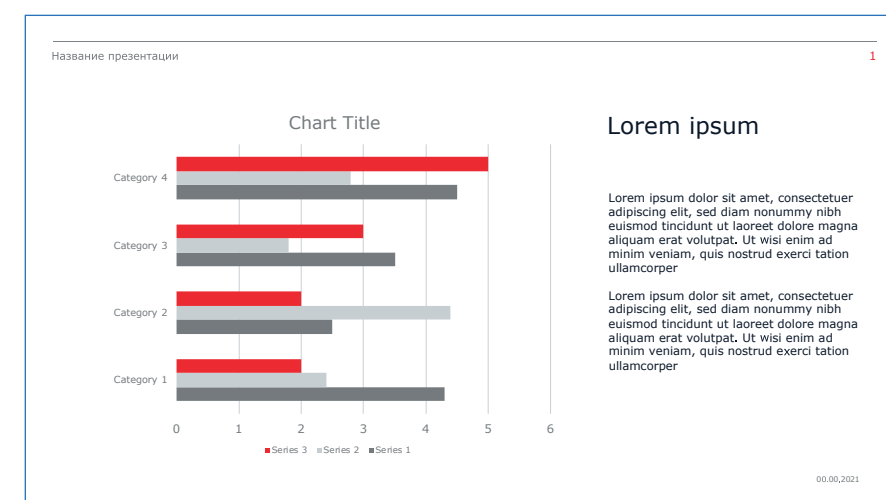
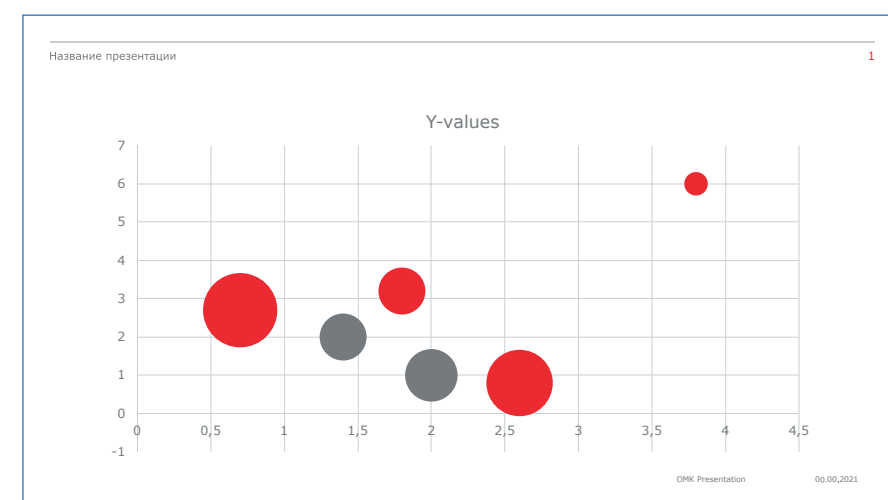
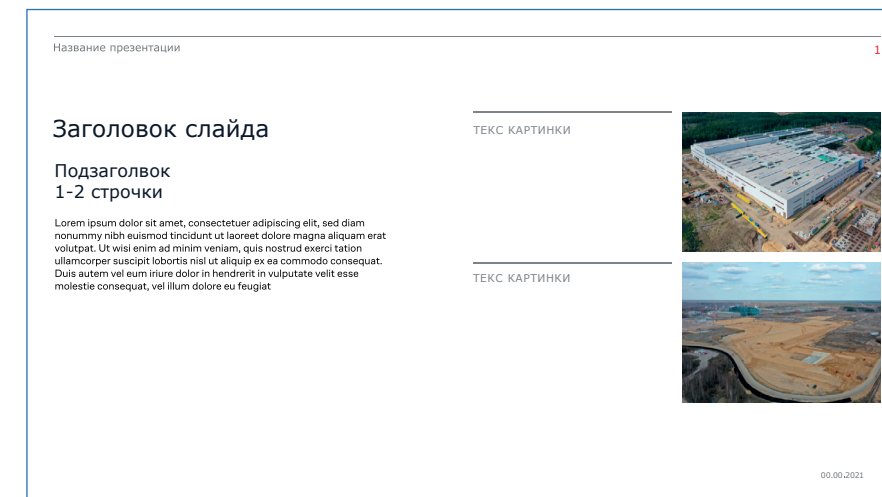
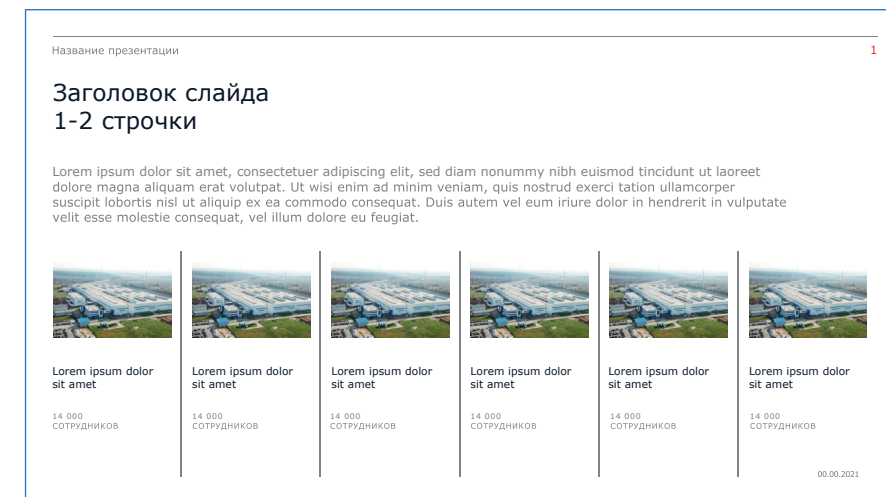
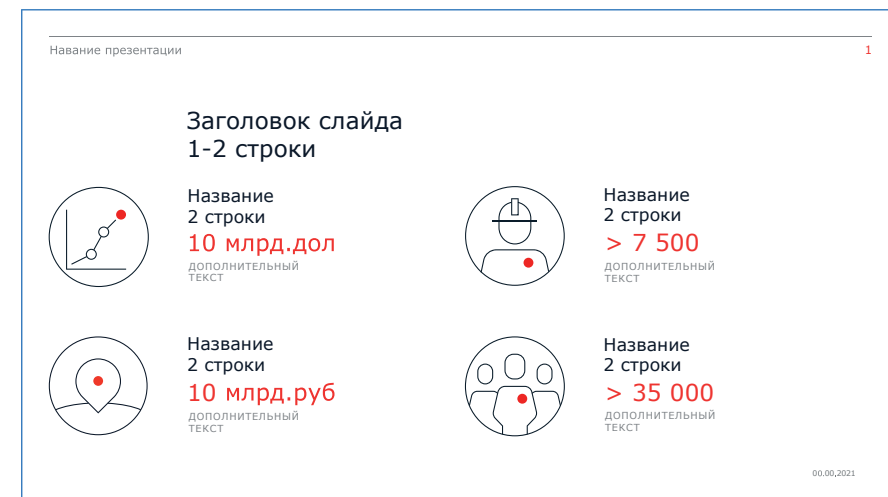

Задняя обложка

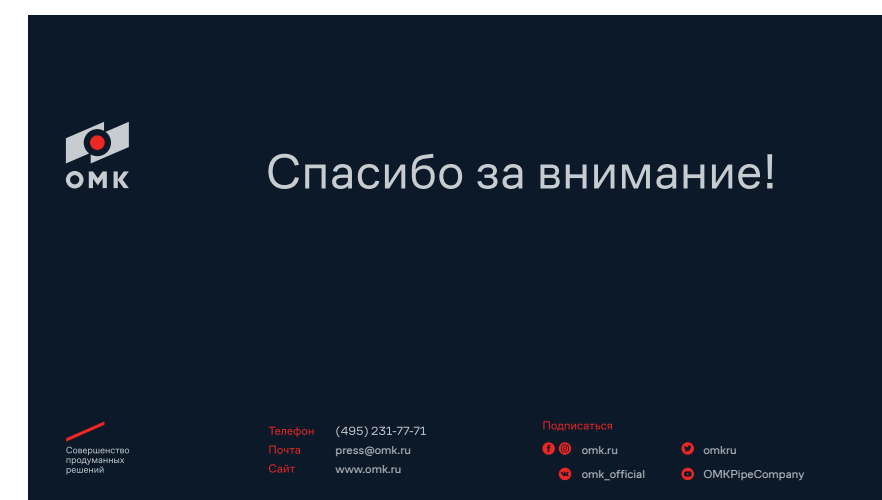

Основные слайды шаблона презентации: обложка, шмуцтитул, слайд с контентом и задняя обложка.

Существует две версии шаблона презентации:
Тёмная версия для digital.
Светлая версия для печати.

Слайды созданы по единой модульной сетке.

Нужный шаблон следует выбрать во вкладке «Создать слайд».



При создании новых слайдов следует ориентироваться на модульную сетку в файле-шаблоне. Отображение направляющих в программе MS PowerPoint:

1. Вкладка: Вид — Направляющие
2. Сочетание клавиш: **Ctrl+Alt+Cmd+G** для Mac, **Alt+F9** для Windows

Мы строим заводы!

55 pt

200 млрд руб. — текущая
инвестпрограмма до 2025 г.

34 pt

Строительство электрометаллургического комплекса (2023).
Создание производства бесшовных труб для добычи нефти (2022).
Создание новых и модернизация действующих мощностей
в производстве труб для добычи нефти и газа.

16 pt

Пример идеального соотношения размеров шрифта

Verdana Regular
6 · 8 · 10 · 13 · 16 · 21 · 26 · 34 · 42 · 55 · 68 · 110 pt

Команда
профессионалов

26 pt

> 35 000

34 pt

СОТРУДНИКОВ, РАЗДЕЛЯЮЩИХ
ЕДИНЫЕ ЦЕННОСТИ ЛУЧШАЯ
ПРОИЗВОДСТВЕННАЯ СИСТЕМА
В МИРЕ

13 pt

Пример идеального соотношения размеров шрифта

Verdana Regular
6 · 8 · 10 · 13 · 16 · 21 · 26 · 34 · 42 · 55 · 68 · 110 pt

Весь текст набирается шрифтом **Verdana Regular**. Значение по умолчанию интерлиньяжа (межстрочного расстояния) составляет 120% от кегля шрифта, т. е. плюс 2 пункта. Например, кегль шрифта 68 pt, следовательно интерлиньяж 70 pt.

Для выделения значимой информации используйте фирменные цвета.

**6 · 8 · 10 · 13 · 16 · 21 · 26 ·
34 · 42 · 55 · 68 · 89 · 110**

Использование этих кеглей позволяет в любой ситуации иметь идеальное соотношение размеров шрифта. Для более выразительного контраста между хедлайном и саблайном нужно брать не соседние в этом ряду кегли, а через один.

1

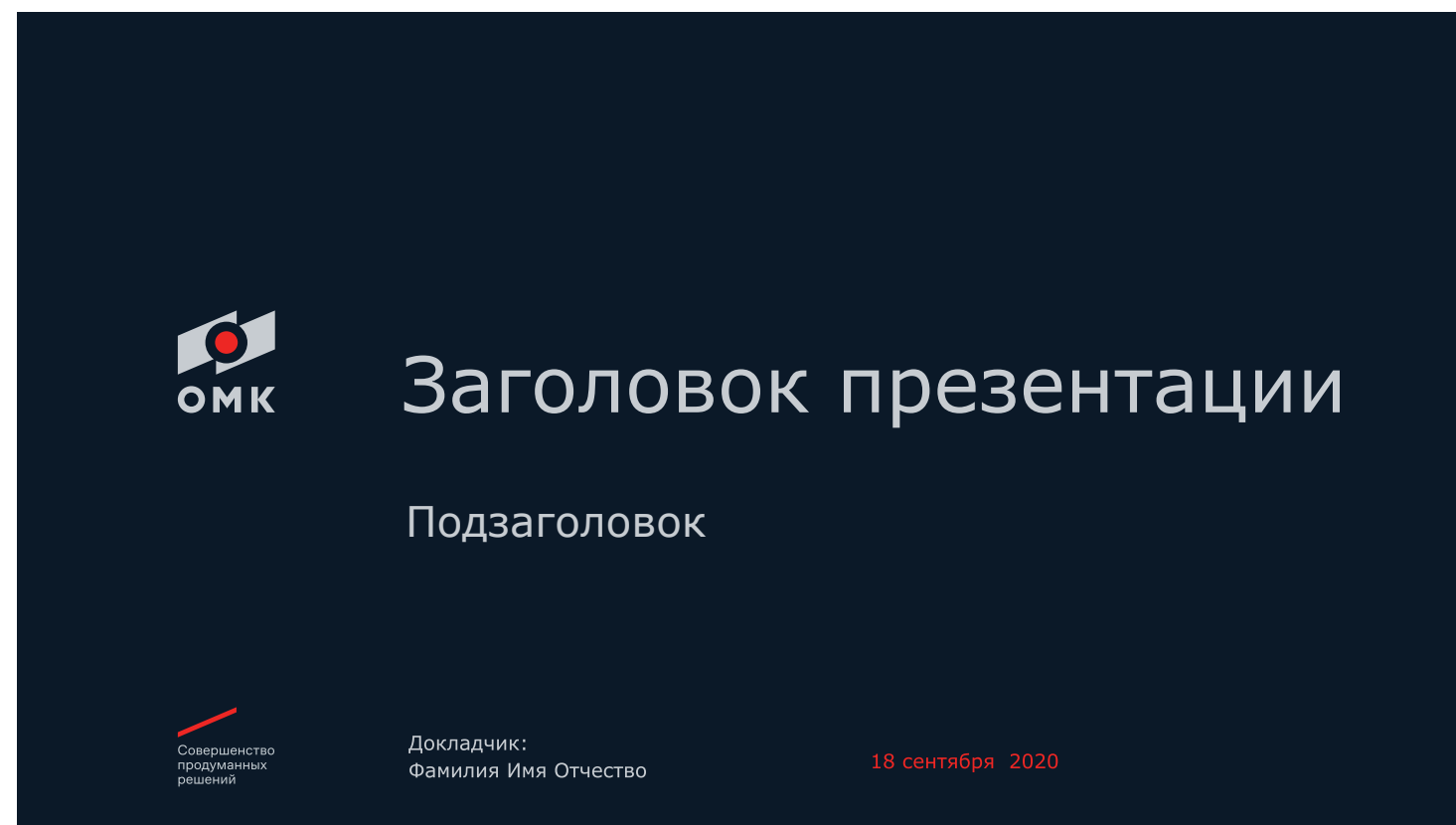

2

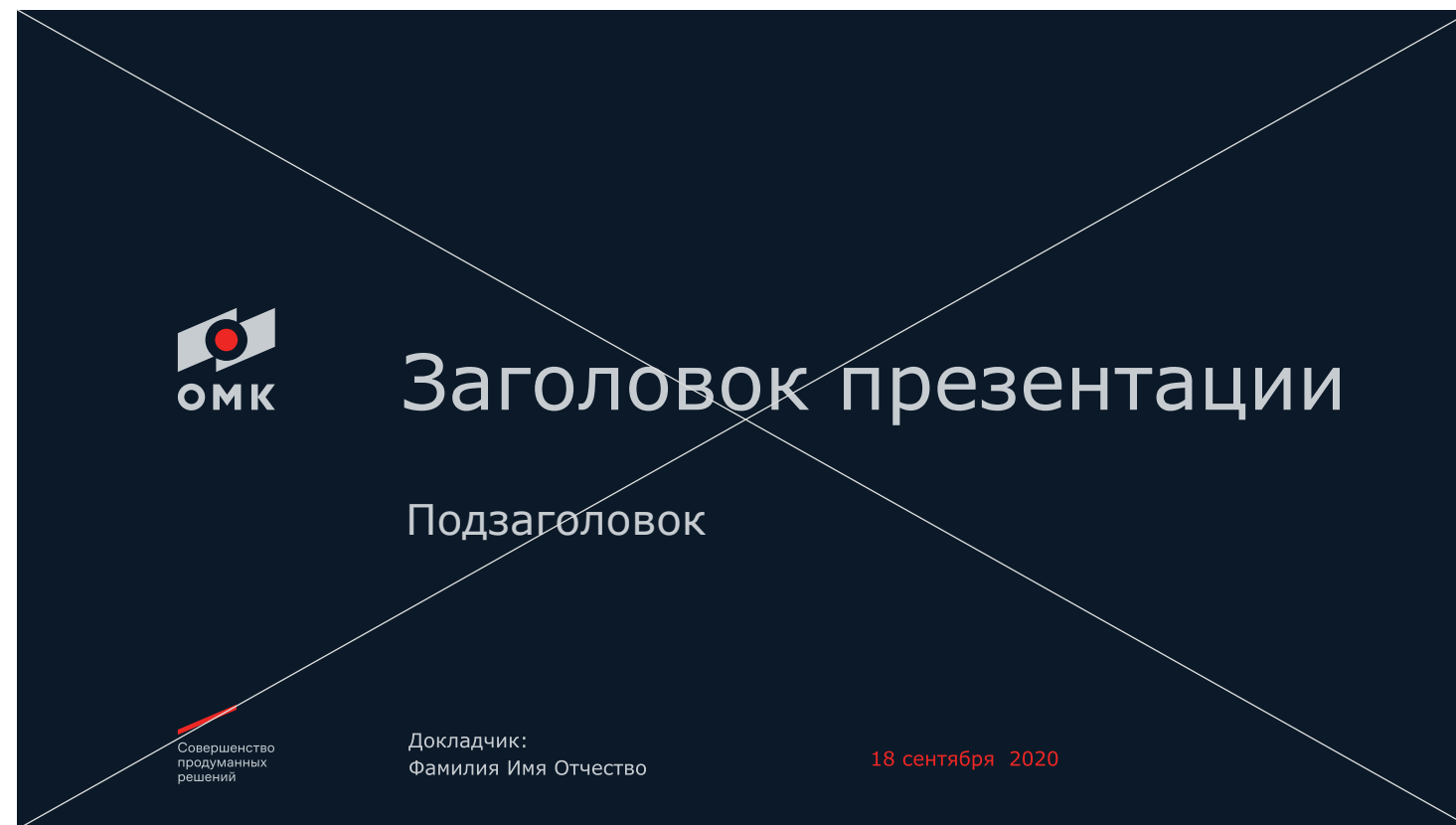
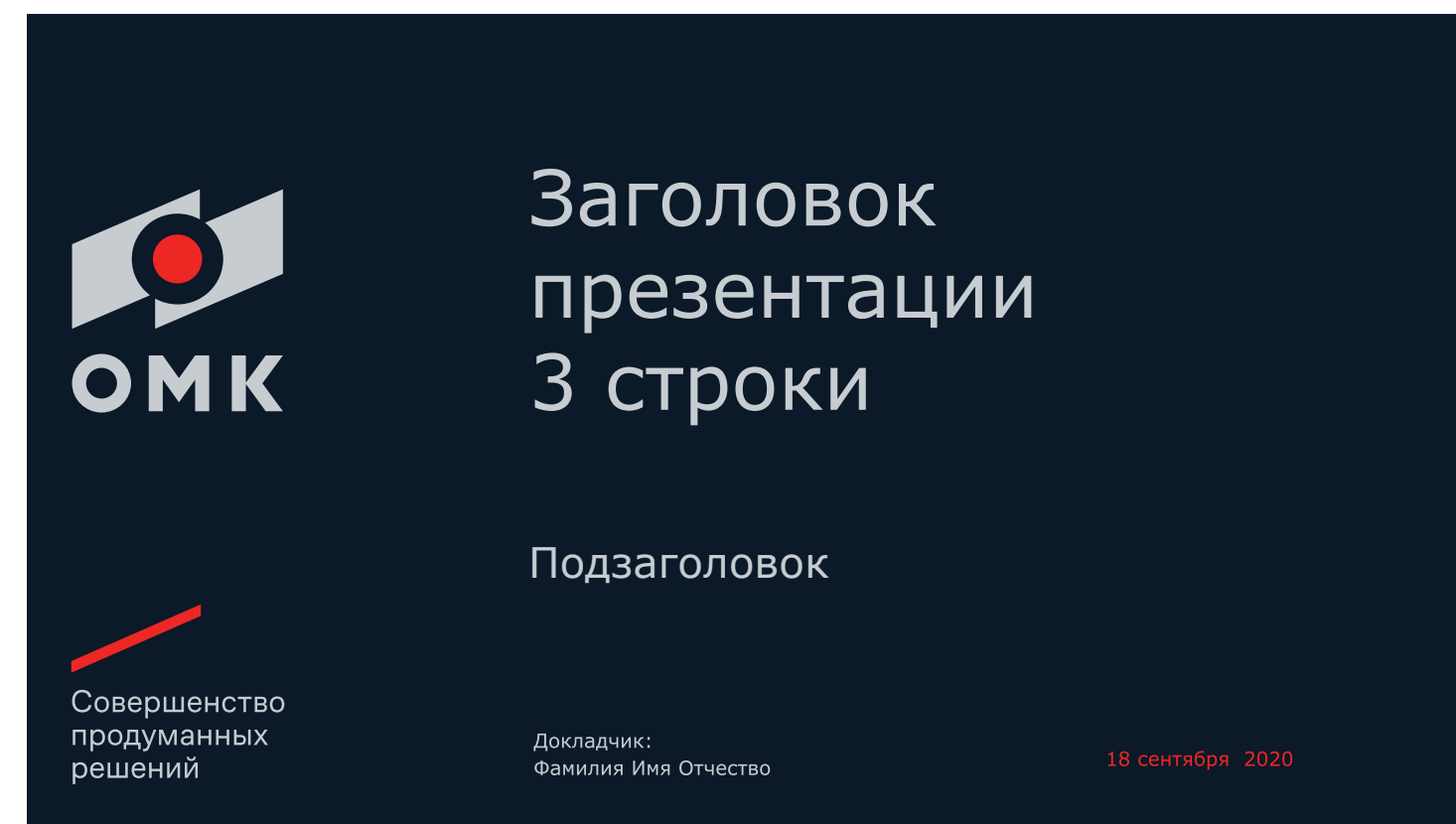

3

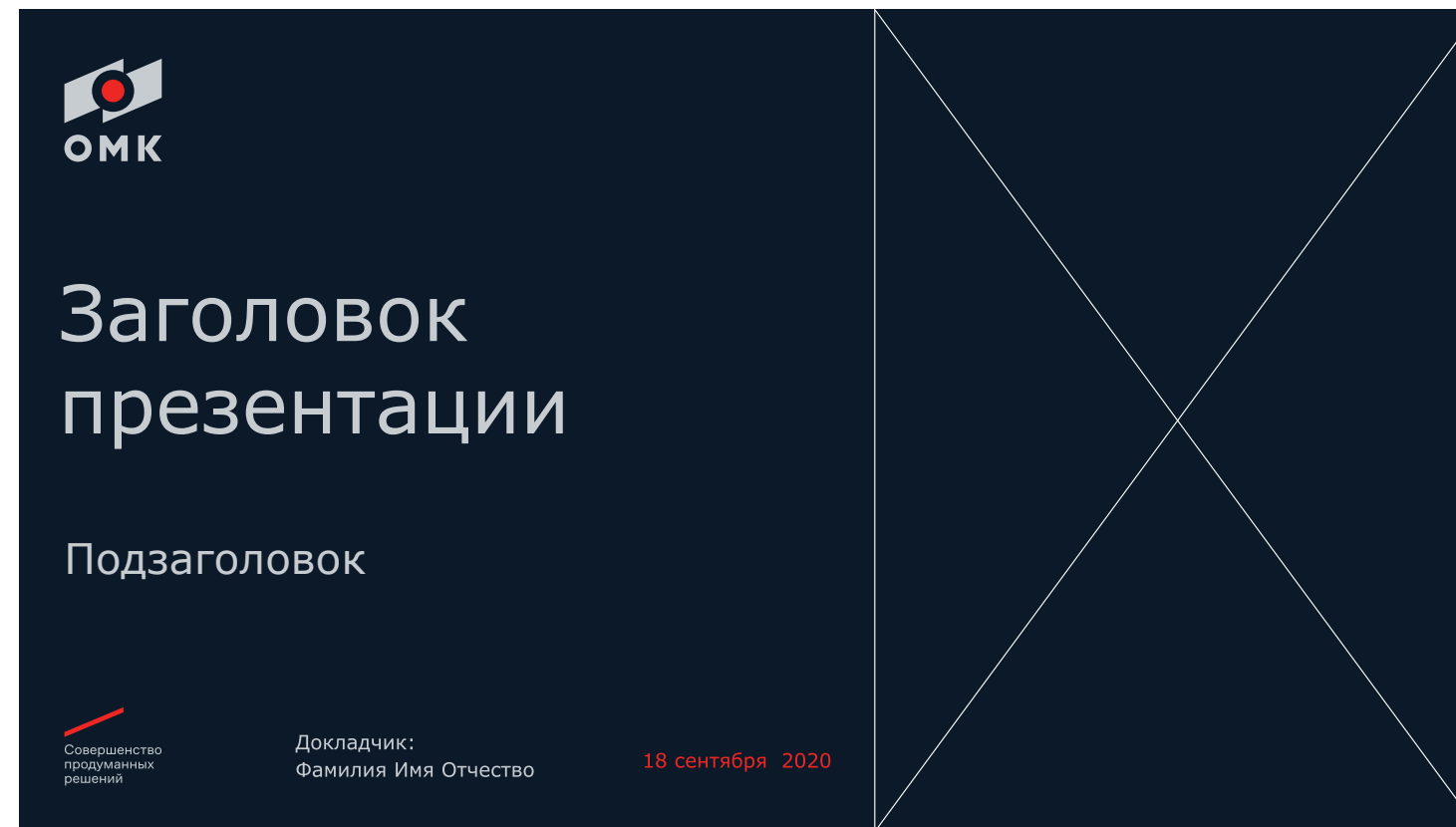

4

При создании макета ориентируемся на правила оформления макета и типографики.

Существует несколько версий обложки презентации:

1. Без фотографии на одном из фирменном фоне (1, 2).

2. С фотографией (3, 4).

При использовании фотоизображений необходимо учитывать плотность содержания снимка. Стараться использовать фото с насыщенным, контрастным фоном.

При создании нового макета следует ориентироваться на правила оформления макета (с. 80) и типографики (с. 81).

! Текст Название презентации, Докладчик, Фамилия, Имя размещать строго в заданных местах и использовать только шрифт Verdana.

①

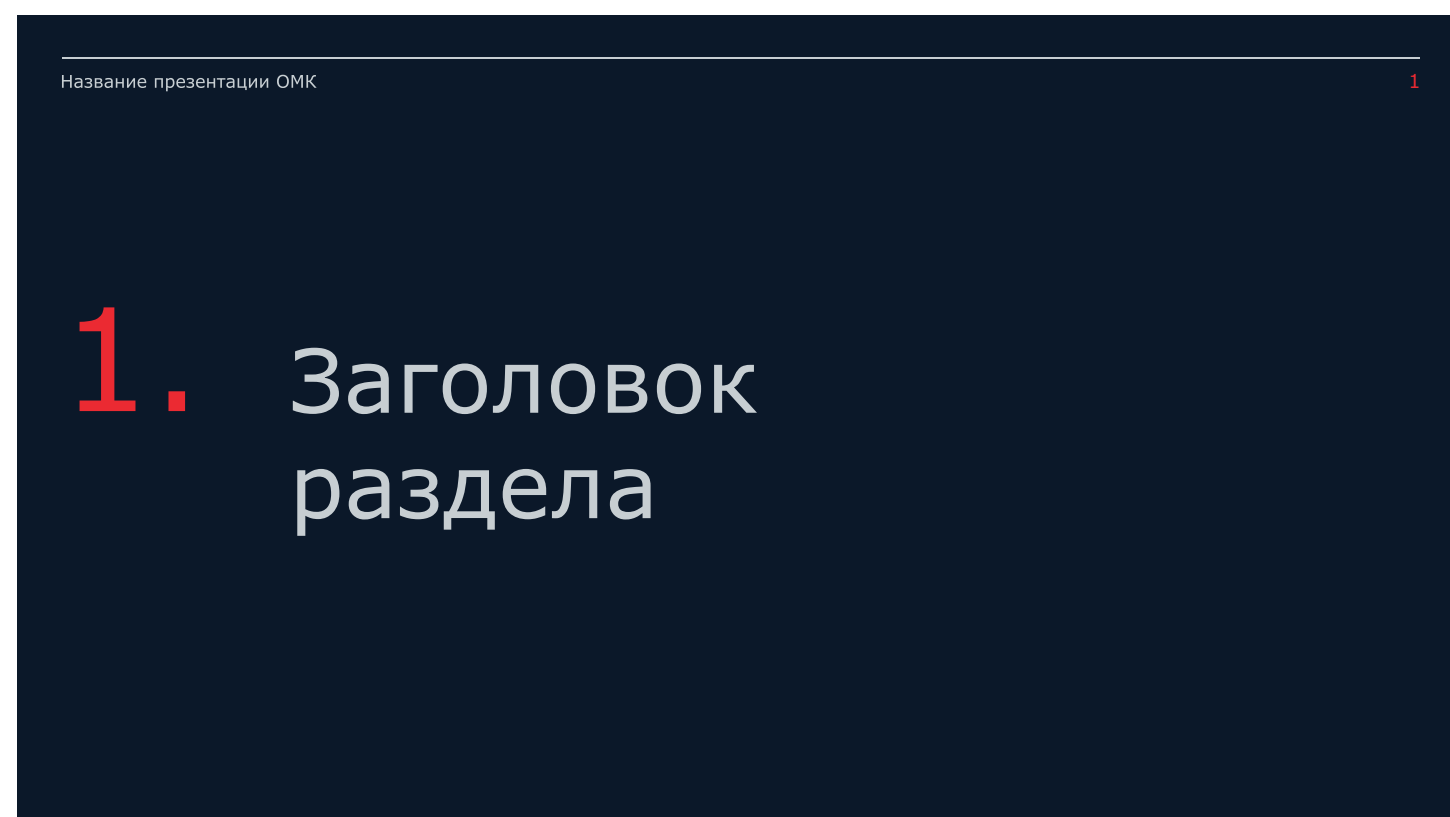

②

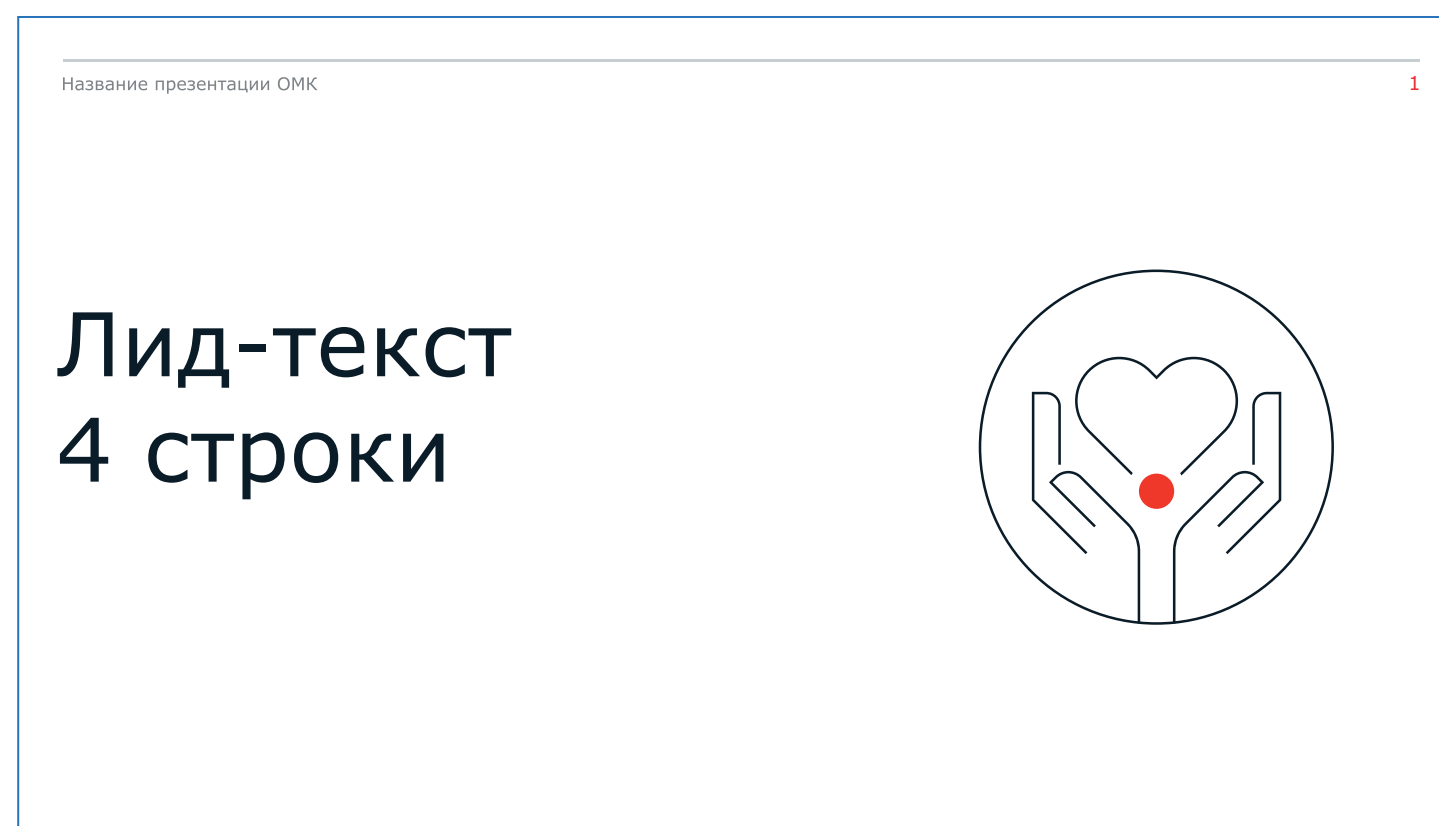
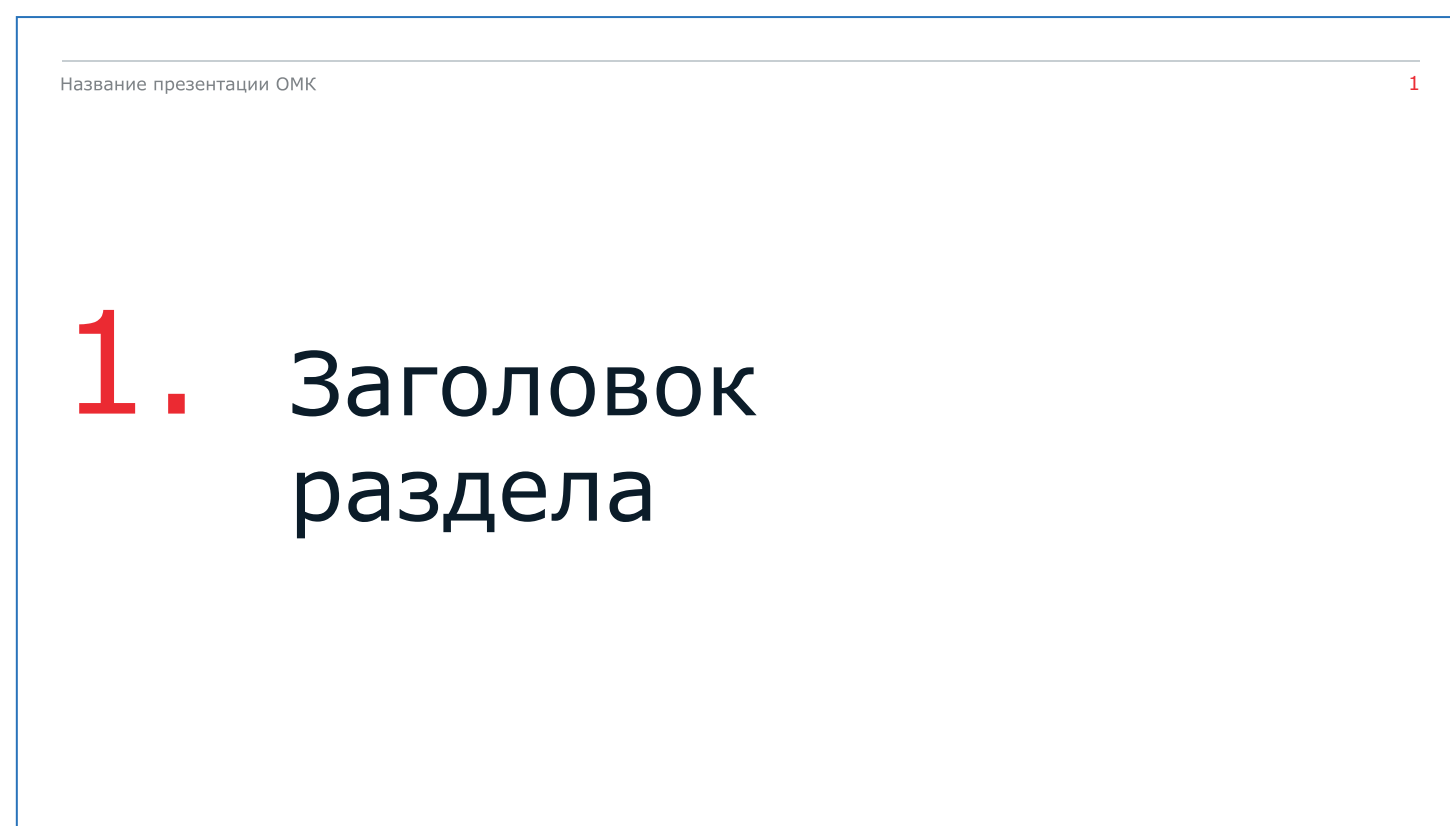
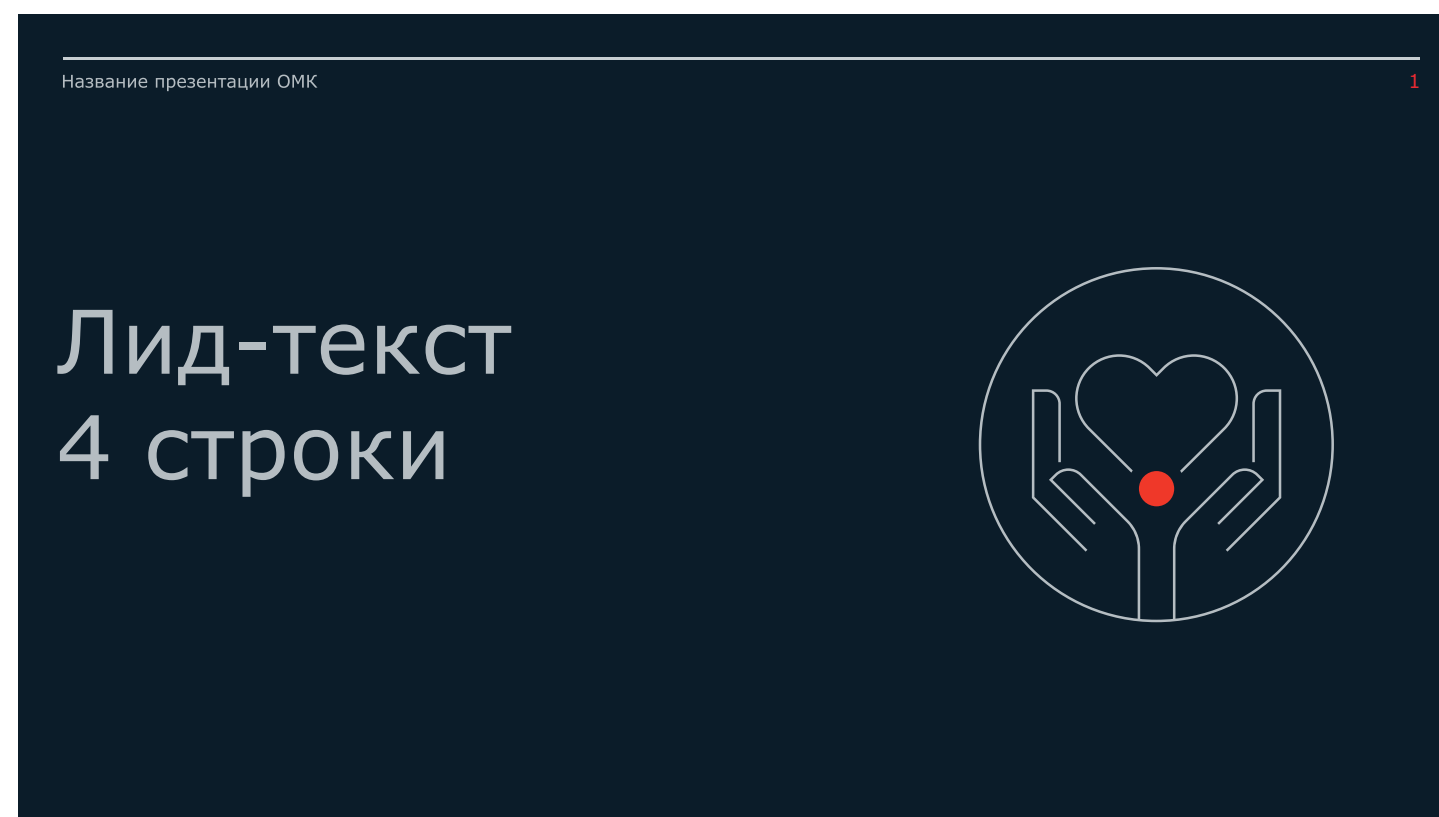

Шаблон слайда шмуцтитула предусматривает несколько версий:

- ① С названием заголовка раздела на одном из фирменном фоне
- ② С фирменной иконкой/графикой.

При создании нового макета следует ориентироваться на правила оформления макета (с. 80) и типографики (с. 81).

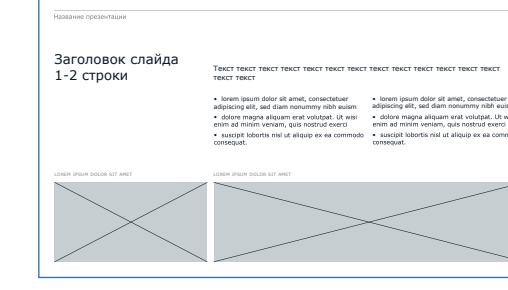
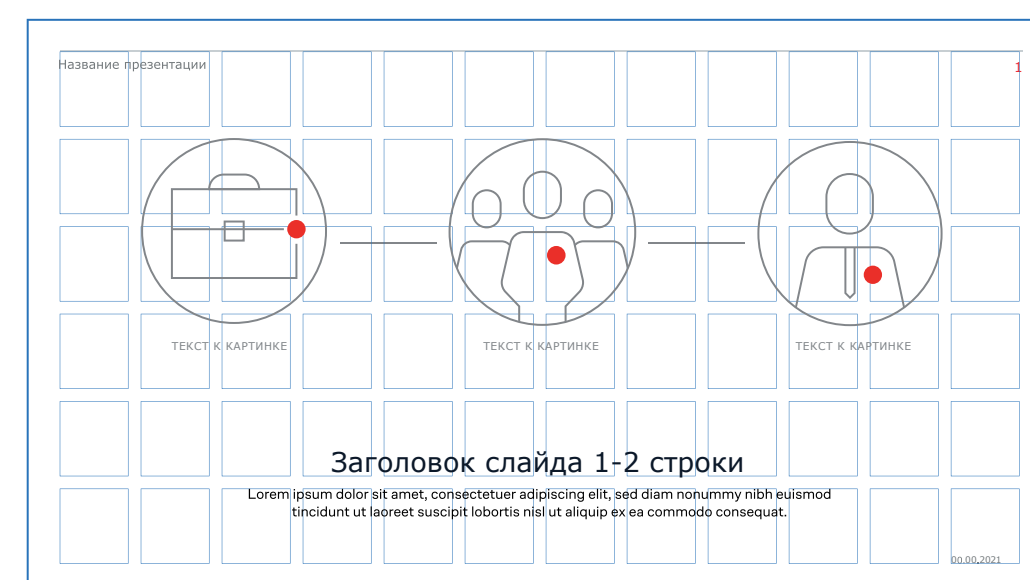
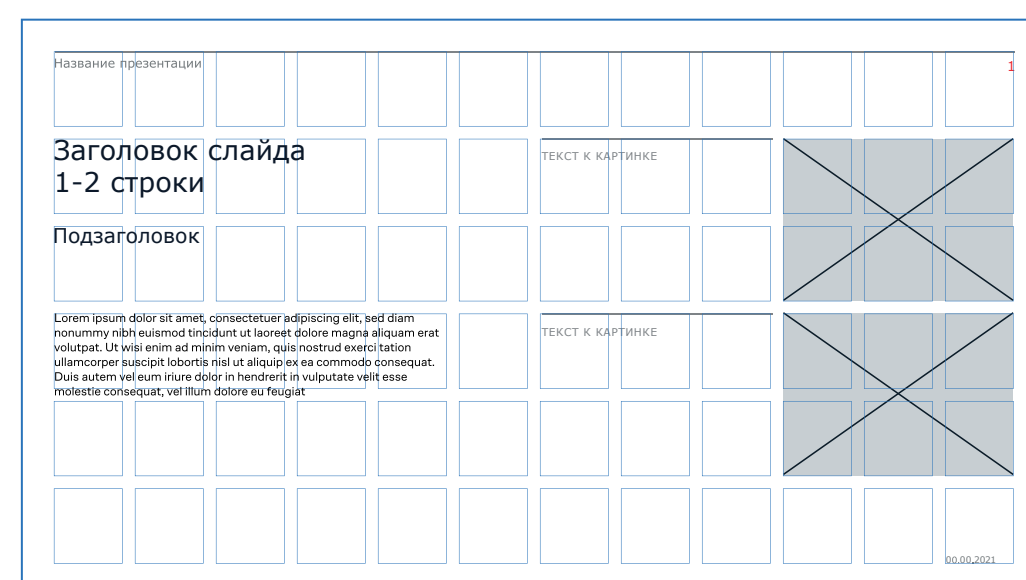
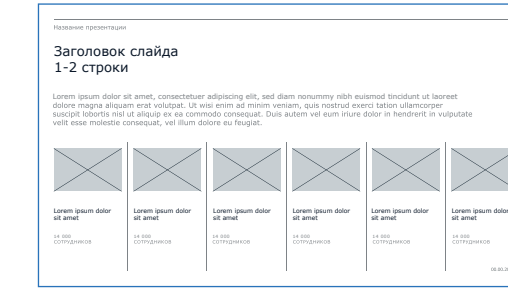
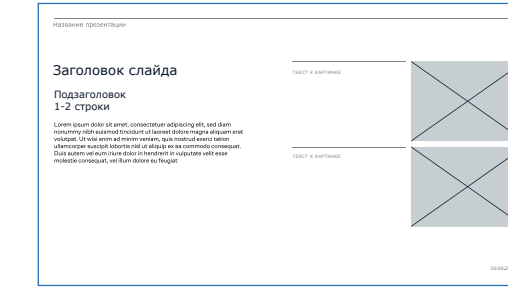
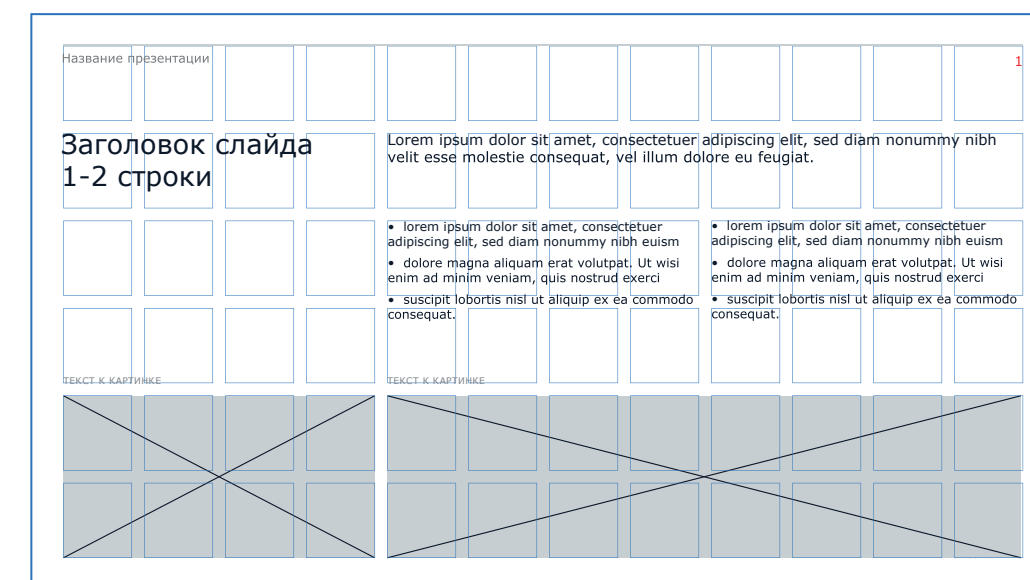
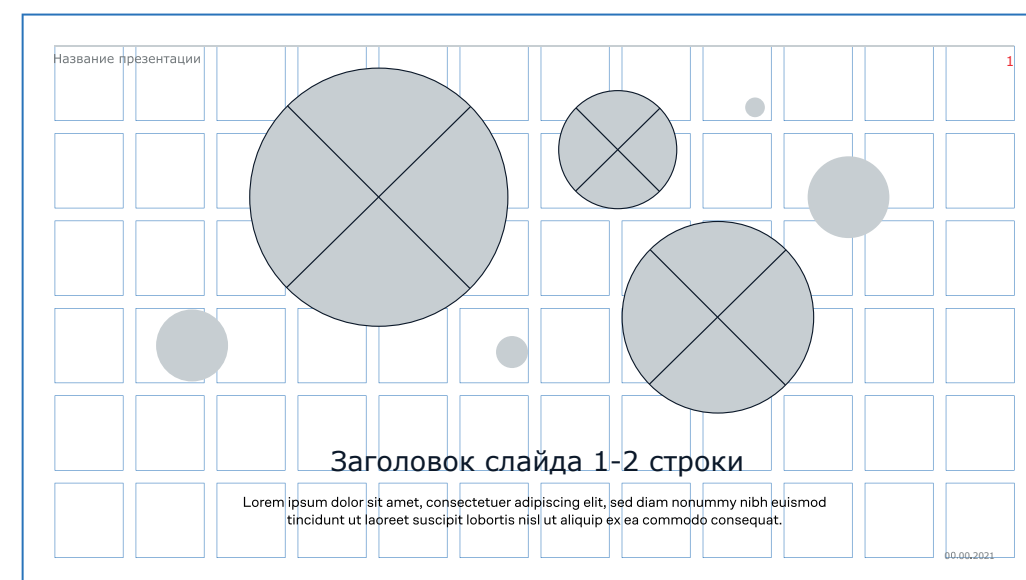
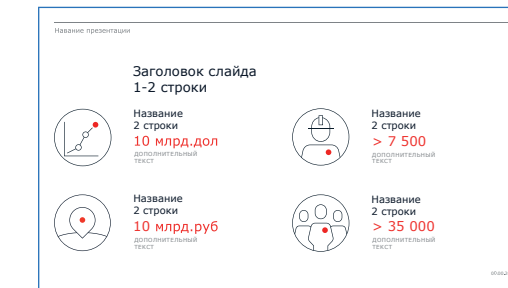
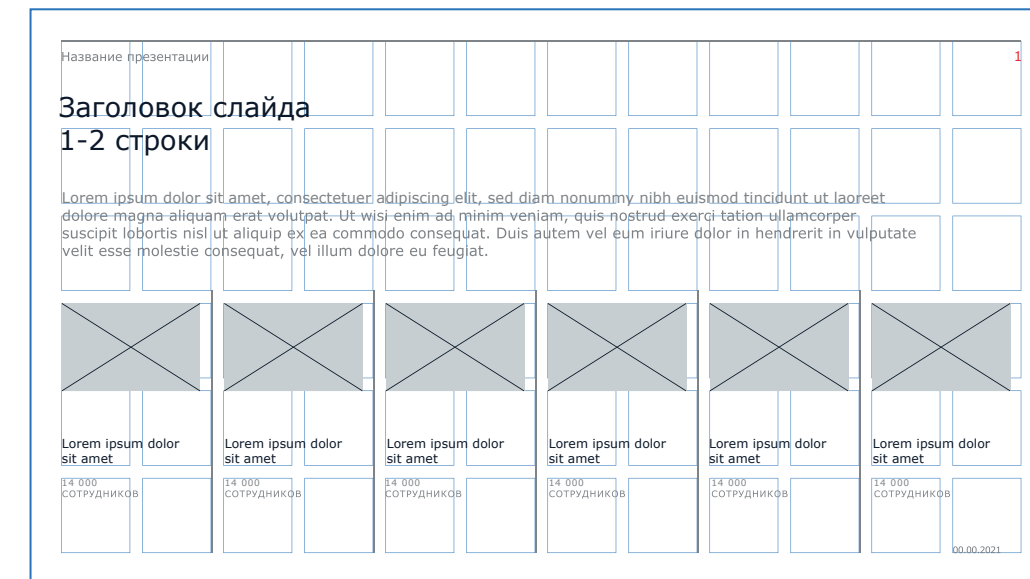
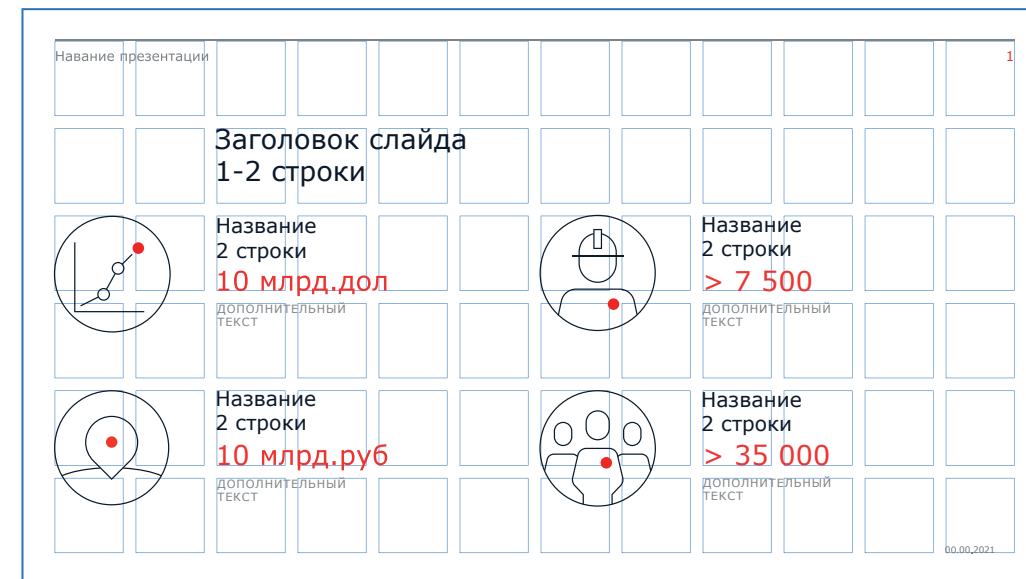

Слайды созданы по единой модульной сетке. Сетка определяет единый стиль оформления, правила расположения элементов, выравнивания, добавления новых элементов в макет. Элементы пропорциональны и структурированы.

Для слайдов с контентом предусмотрено несколько шаблонов. Не рекомендуется менять размер шрифта и композиционное построение текстовых блоков и графических элементов.

При создании нового макета следует ориентироваться на правила оформления макета (с. 80) и типографики (с. 81).

1

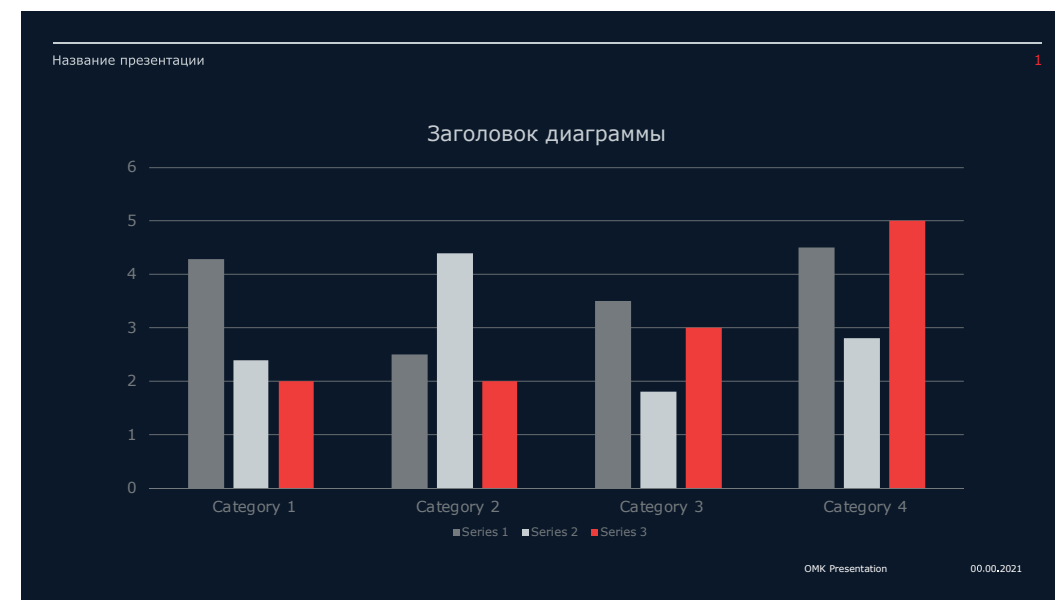

2

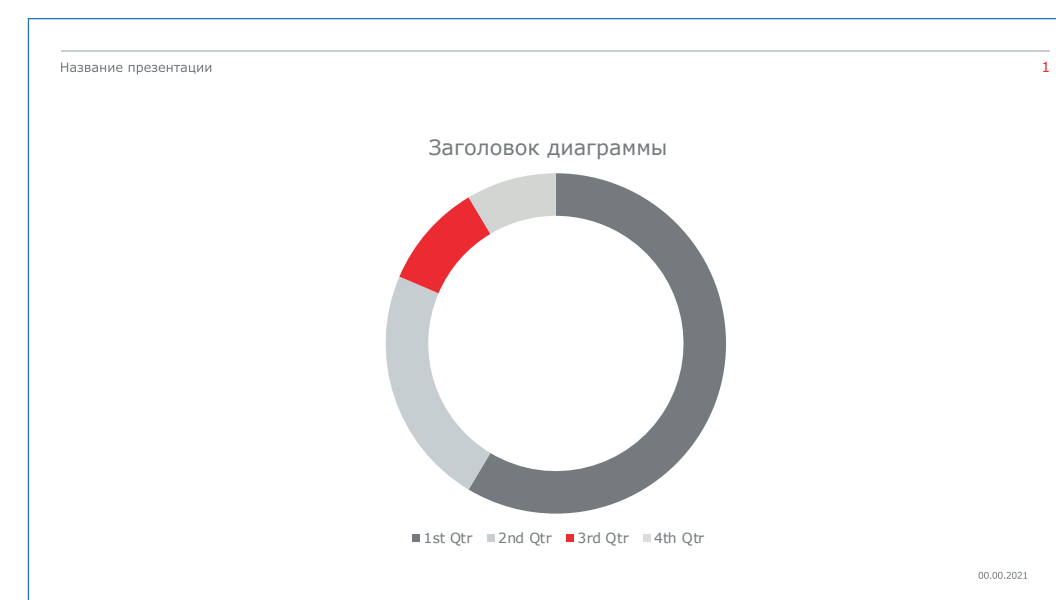
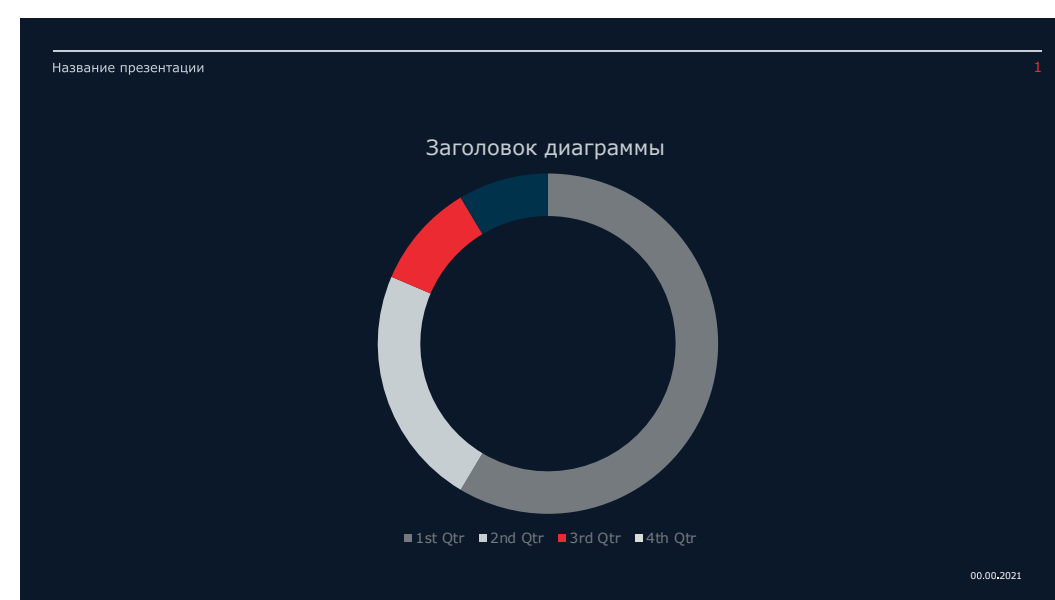
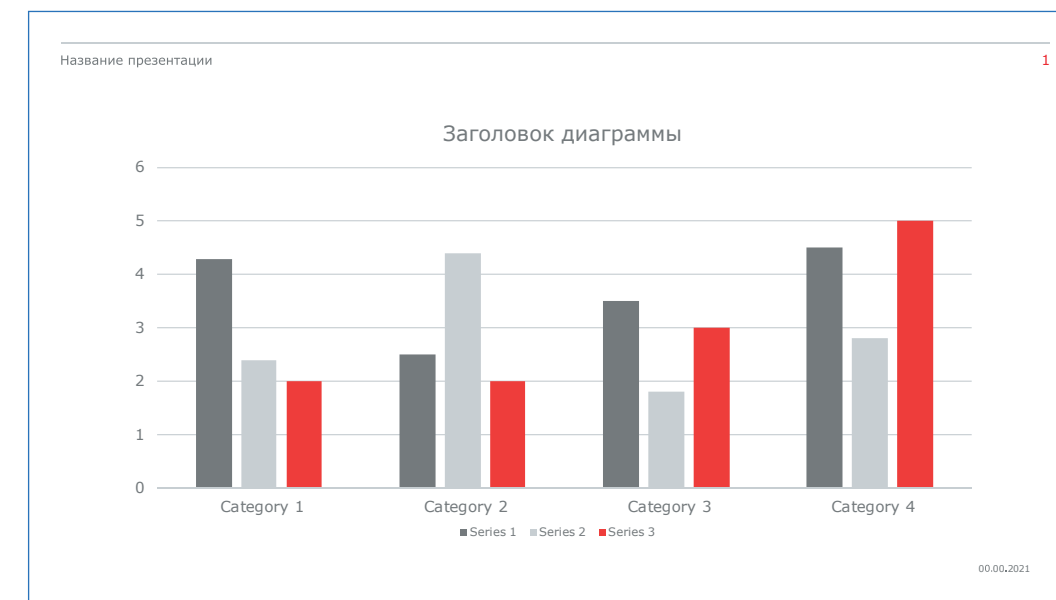

Примеры оформления графиков.

Существует две версии шаблона презентации:

- 1 Тёмная версия для digital.
- 2 Светлая версия для печати.

При создании нового макета следует ориентироваться на правила оформления макета (с. 80) и типографики (с. 81).



Примеры оформления.

Логотип и слоган размещаются на поверхностях выполненных в основных цветах фирменного стиля, соблюдая его минимальное свободное поле. На фасаде здания используем отдельно стоящие буквы без подложки.

Логотип всегда располагается в верхней части и на входной зоне.

ЗАПРЕЩАЕТСЯ!

Менять соотношение элементов — логотип должен быть изготовлен без искажений.

Размещение на поверхностях любых других цветов запрещено.

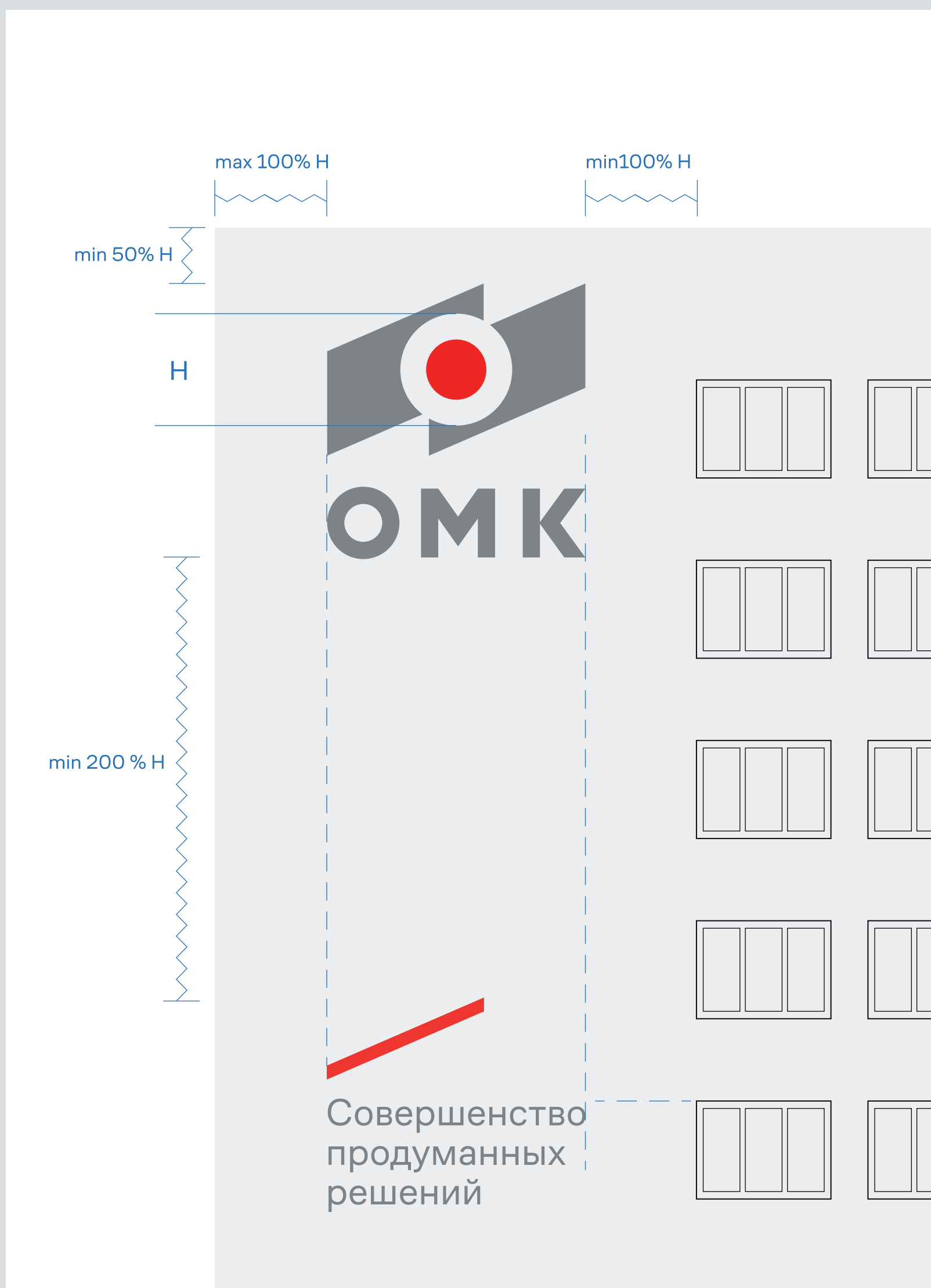

Примеры оформления.

На фасаде здания используем отдельно стоящие буквы без подложки.

Основная величина для просчета (H) размера — высота внутреннего круга в логотипе.

Глубина объёмных элементов равна 10 - 30%H (H — высота внутреннего круга в логотипе).

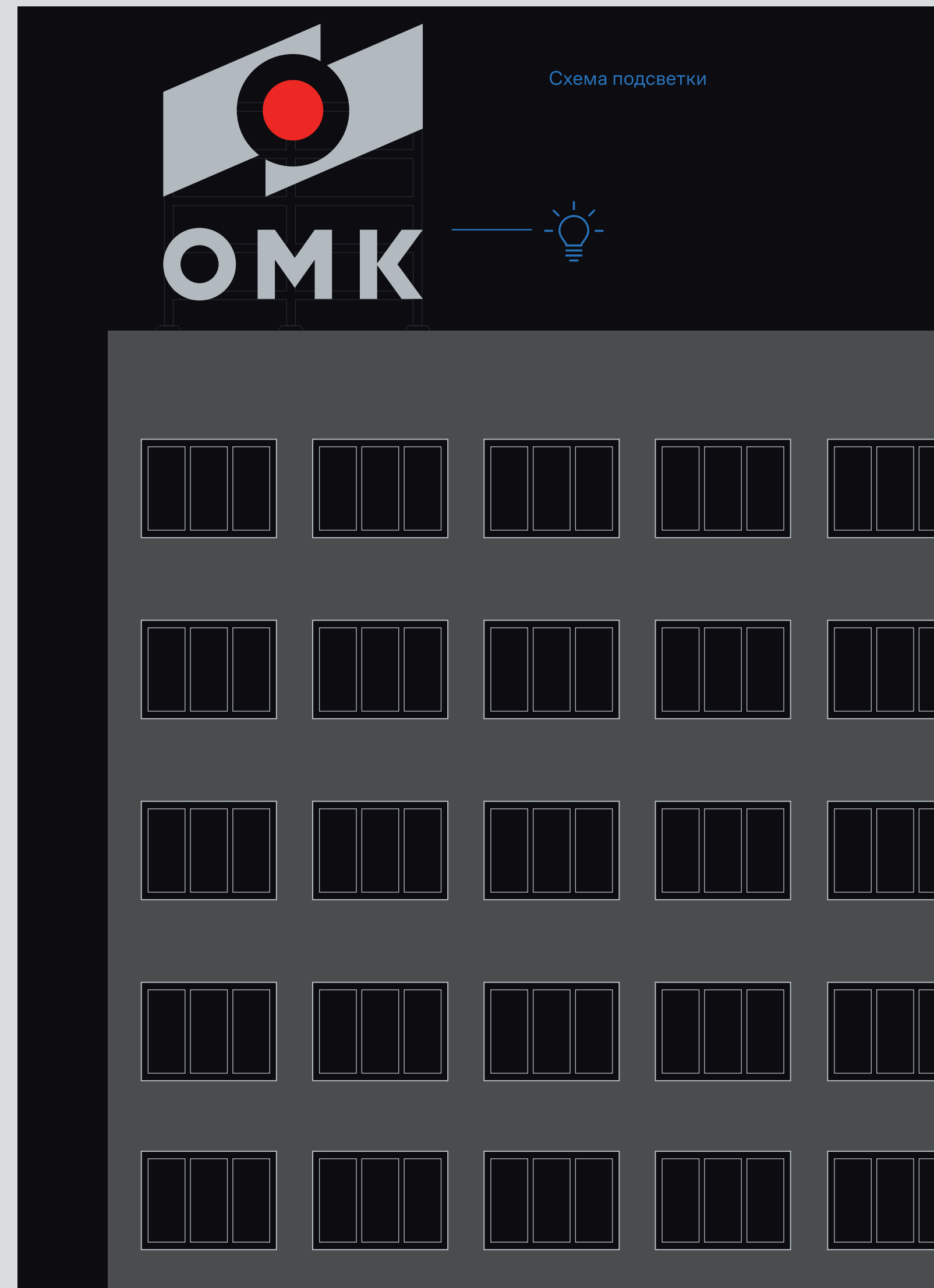
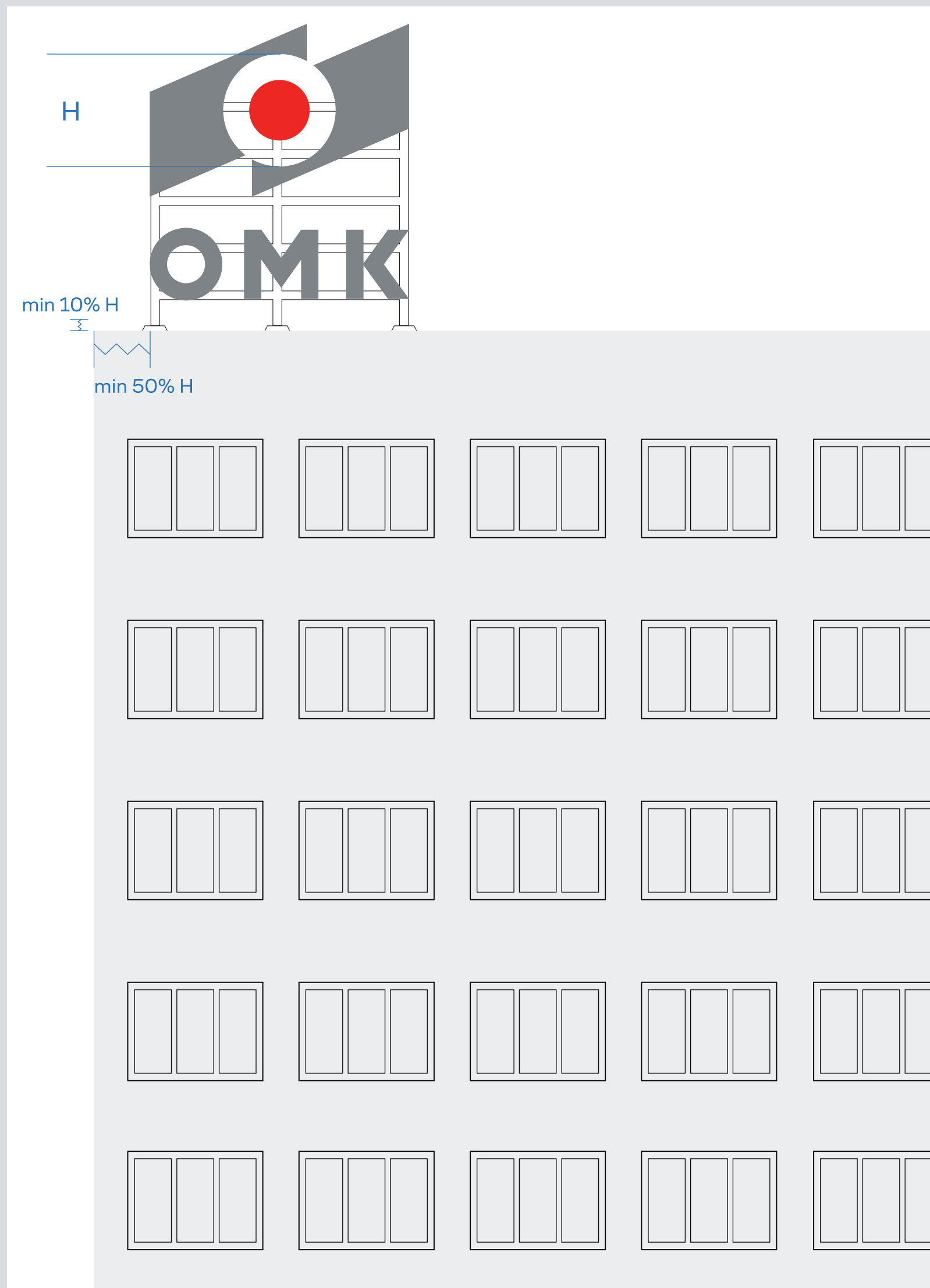

Примеры оформления.

Основная величина для просчета (H) размера — высота внутреннего круга в логотипе.

Глубина объёмных элементов равна 10 - 30%H (H — высота внутреннего круга в логотипе).

При расположении логотипа на крыше также необходимо соблюдать его минимальное свободное поле.

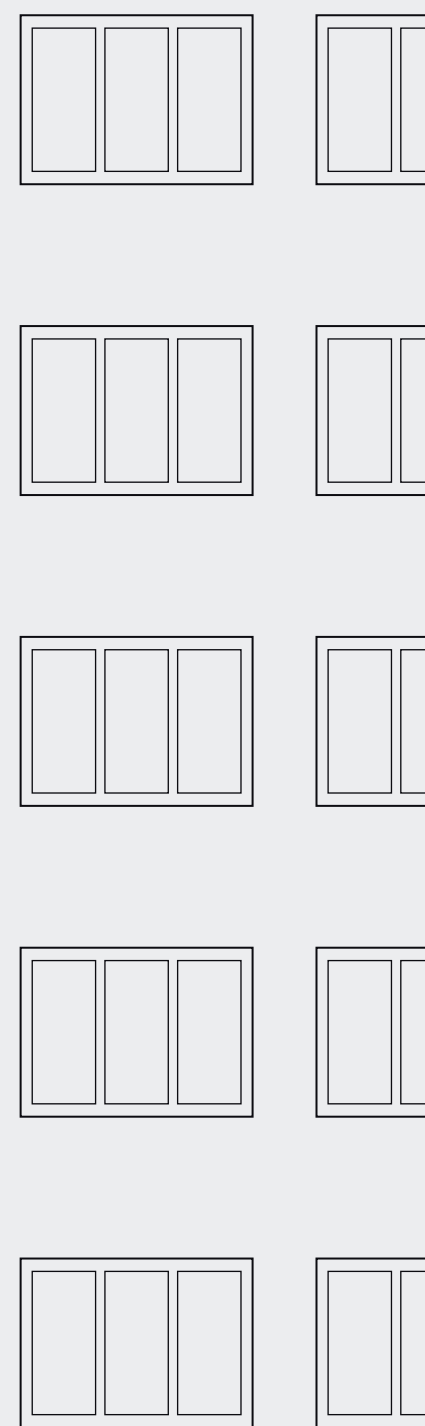

Совершенство
продуманных
решений

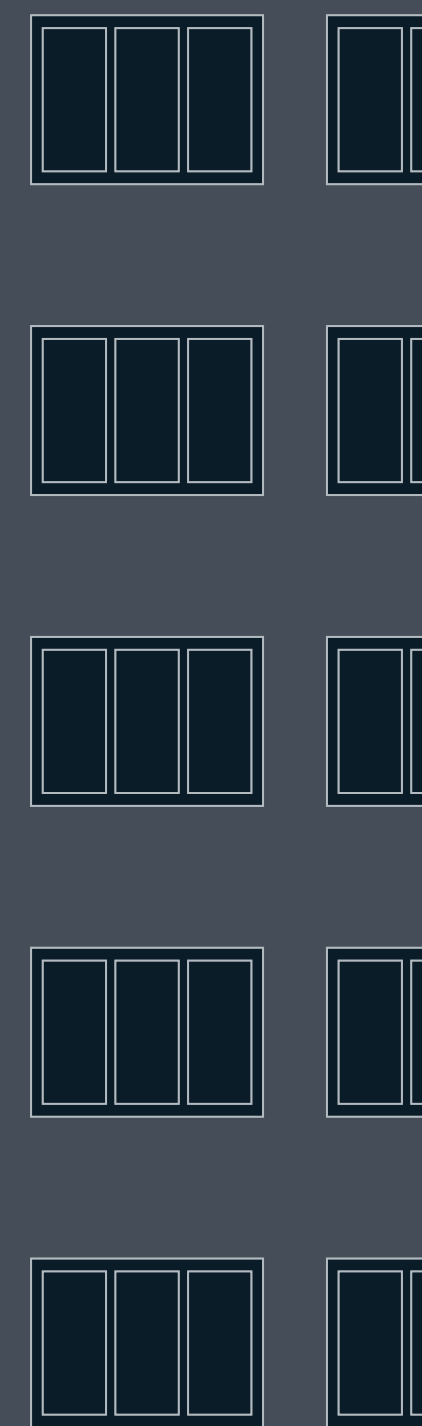

Совершенство
продуманных
решений

Примеры оформления.

Важно, чтобы логотип и слоган были заметны и хорошо читаемы. Поэтому существует два цветовых решения:
темно-серый и красный для светлых фасадов,
светло-серый и красный — для темных.

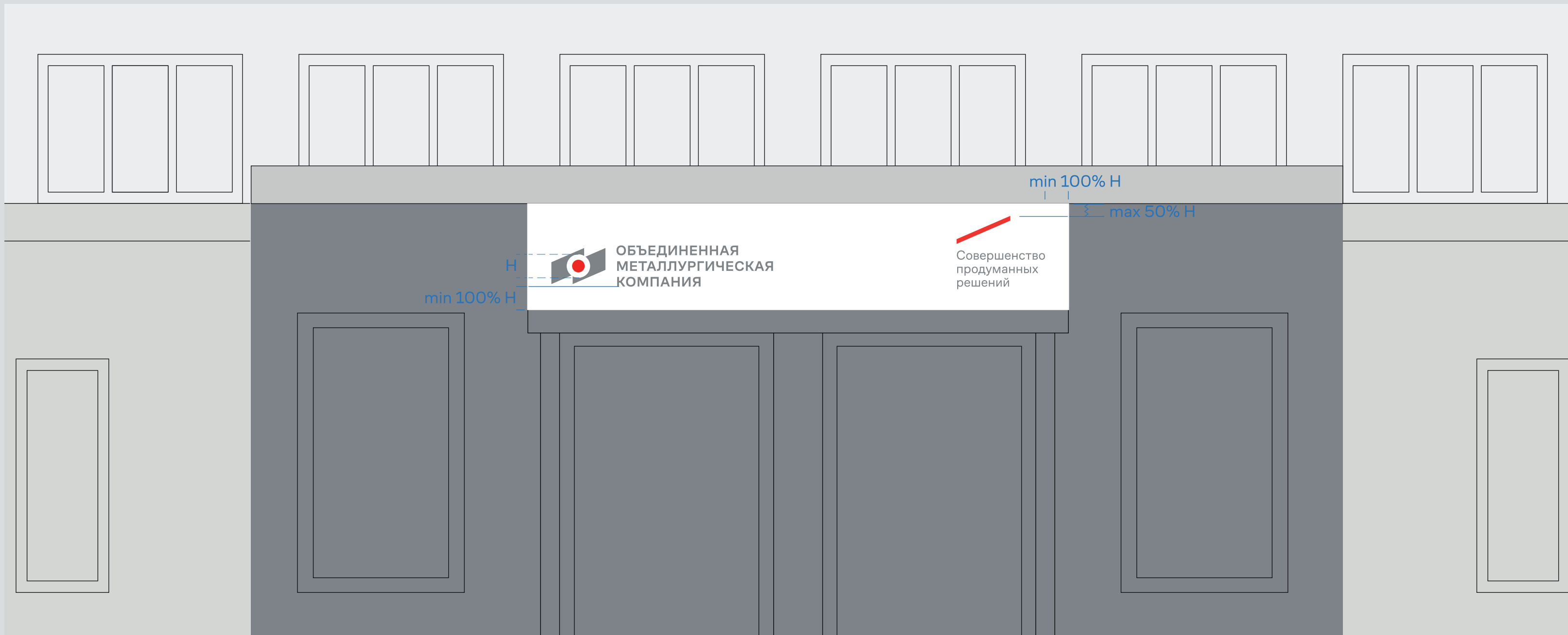

Примеры оформления.

Основная величина для просчета (H) размера — высота внутреннего круга в логотипе.

Глубина объёмных элементов равна 10 - 30%N (N— высота внутреннего круга в логотипе).

Слоган можно не размещать, если вывеска короткая.

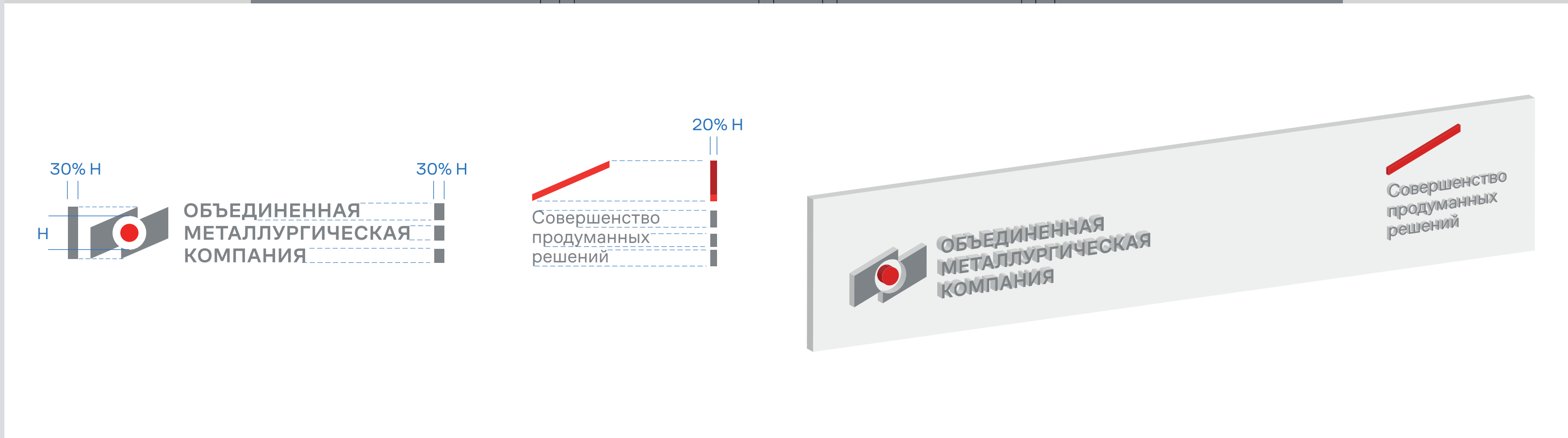

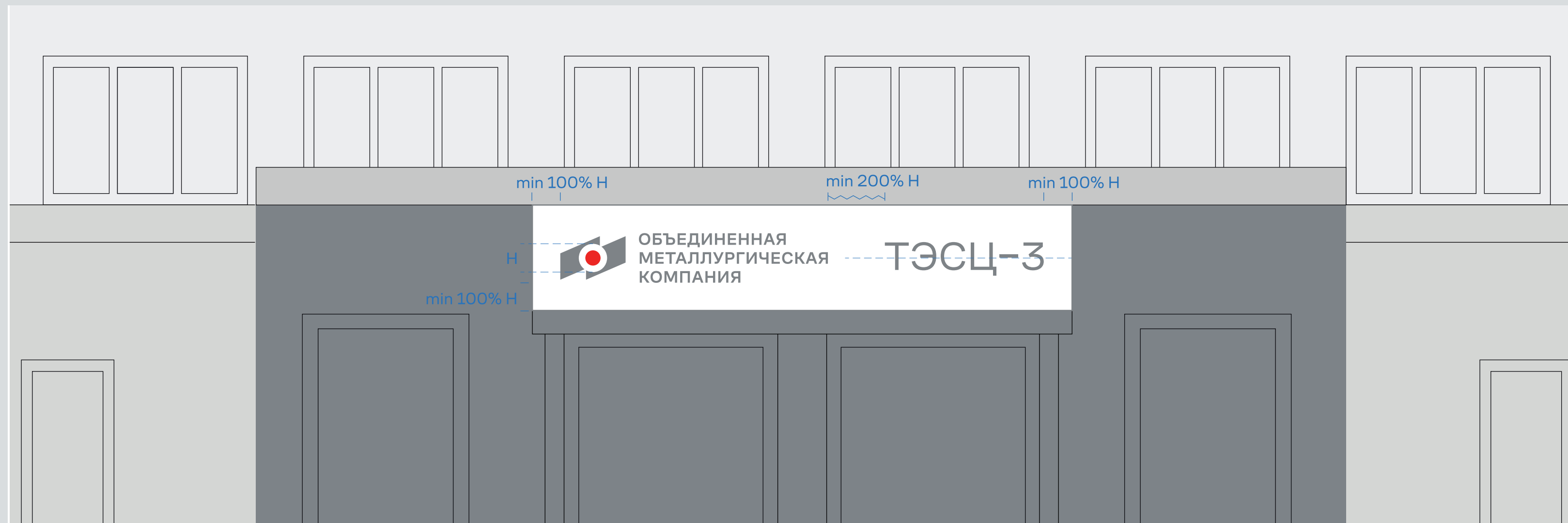

Примеры оформления.

Основная величина для просчета (H) размера — высота внутреннего круга в логотипе.

Глубина объёмных элементов равна 10 - 30%N (N — высота внутреннего круга в логотипе).

Слоган можно не размещать, если вывеска короткая.





Совершенство продуманных решений

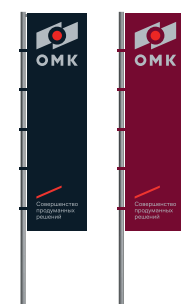
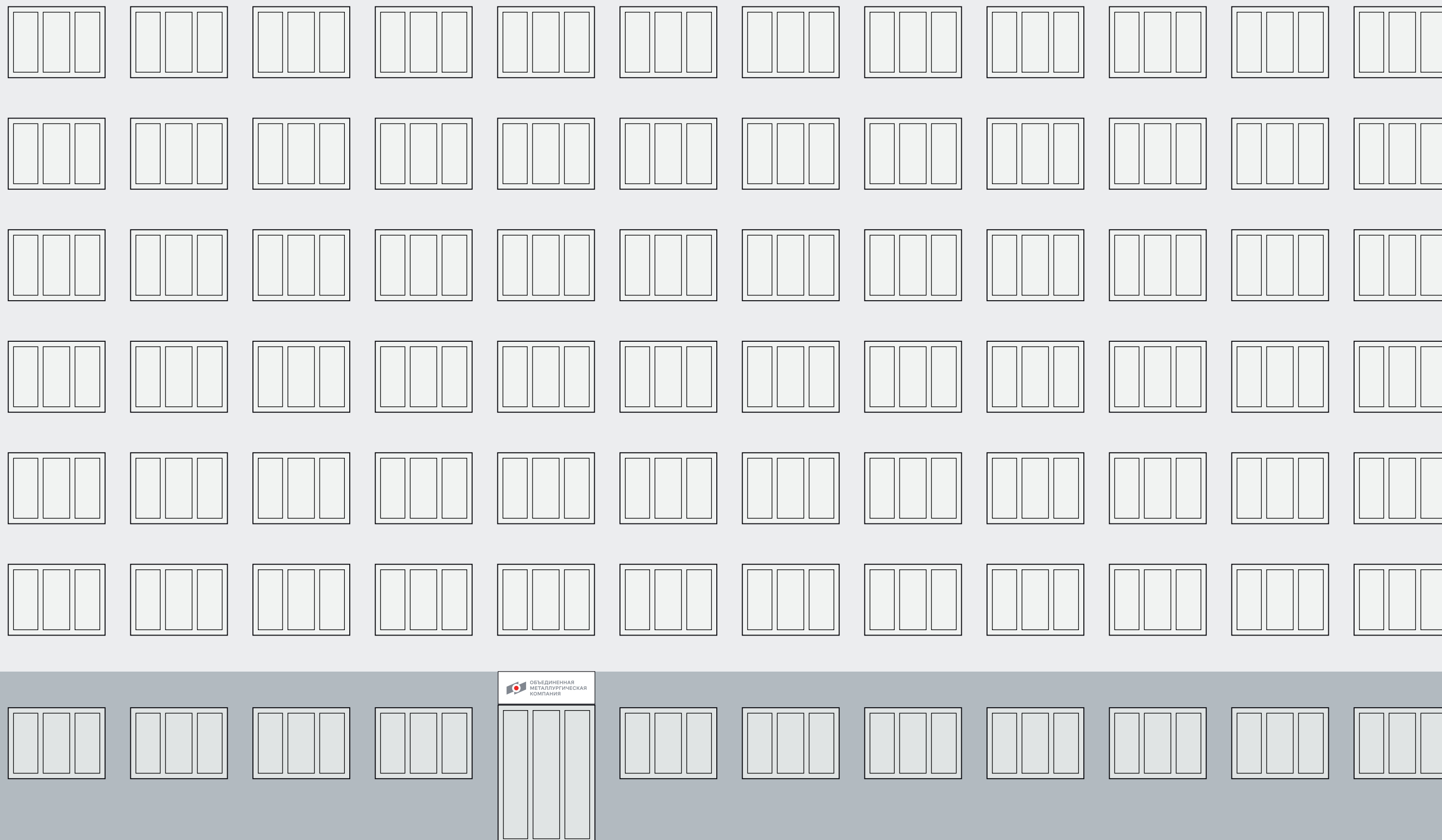



Совершенство продуманных решений

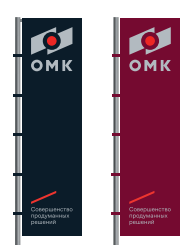
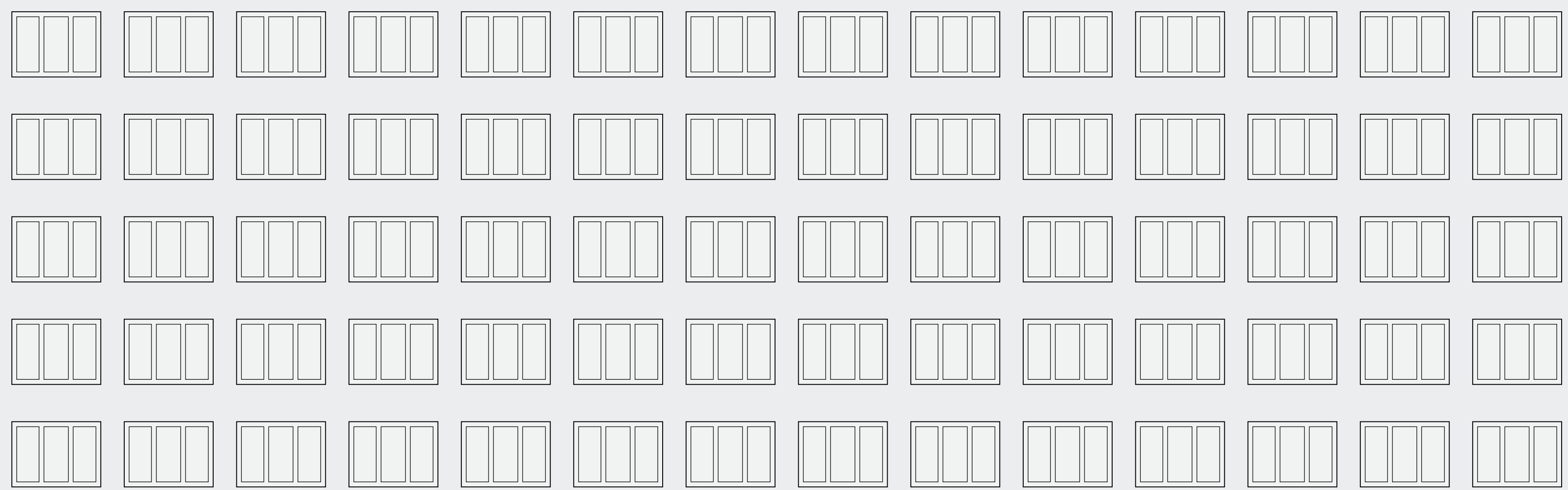

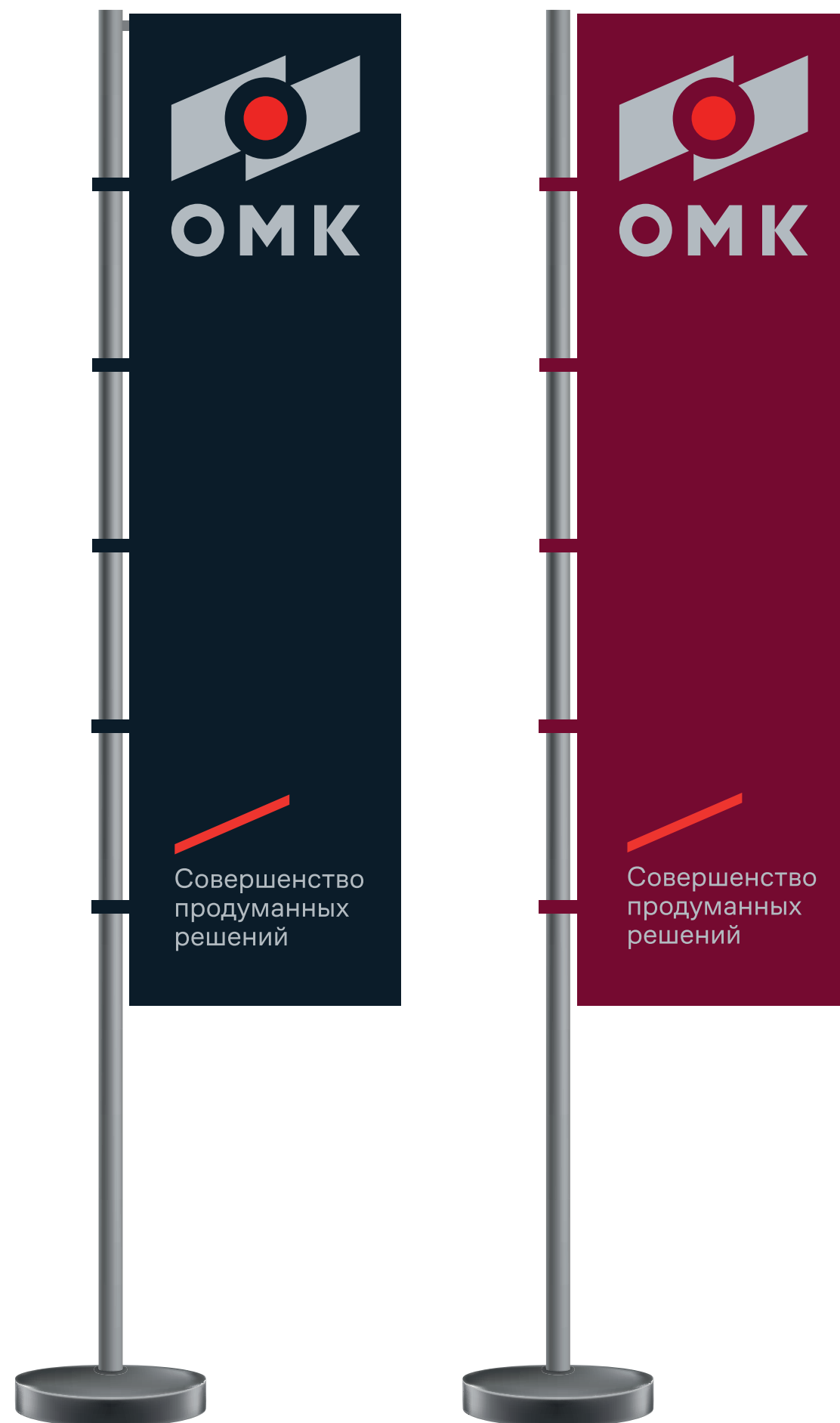

Для оформления можно использовать один из фирменных цветов «ОМК». Логотип и слоган размещают соблюдая минимальные свободные поля.

Типографика размещается согласно правилу оформления текста (стр. 35).

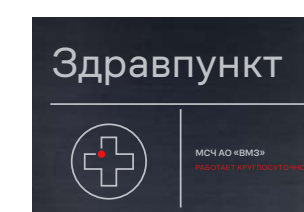
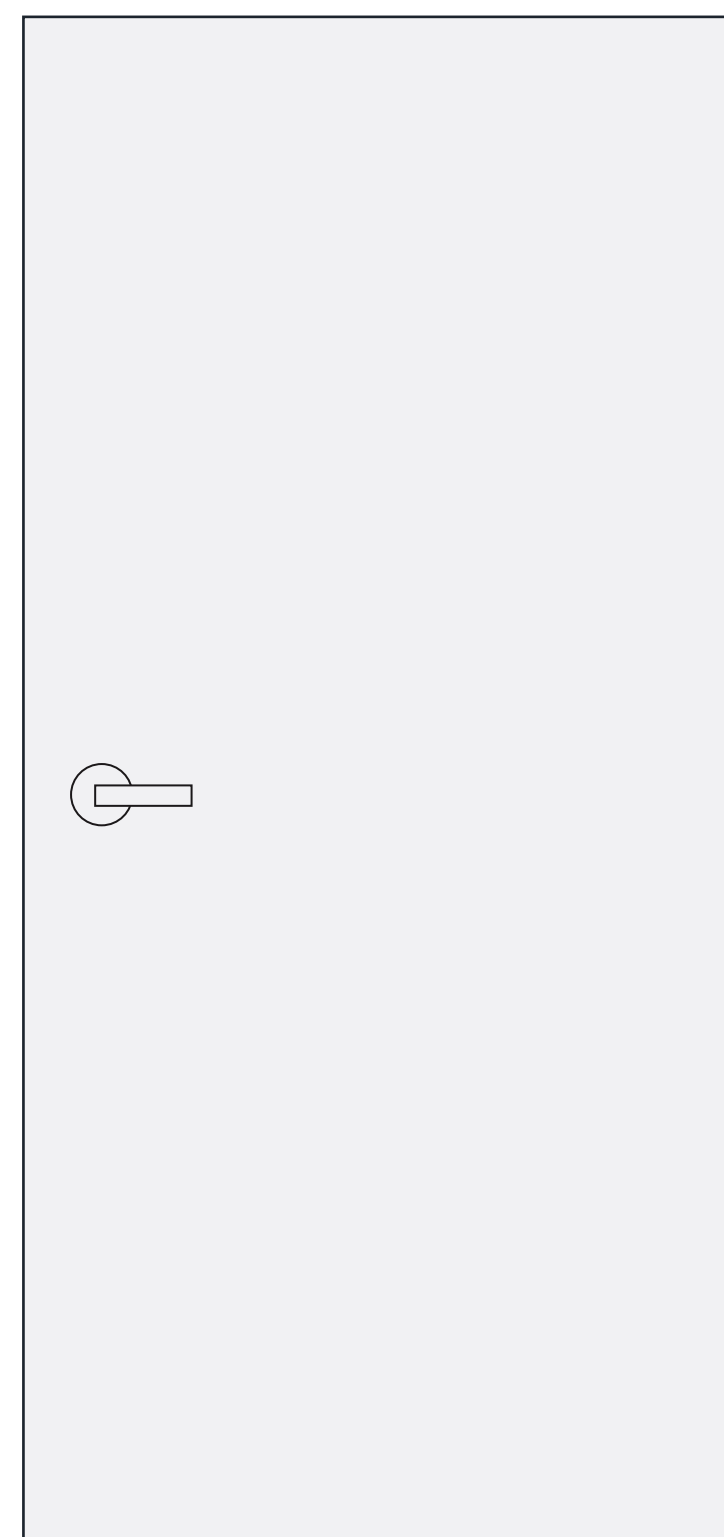
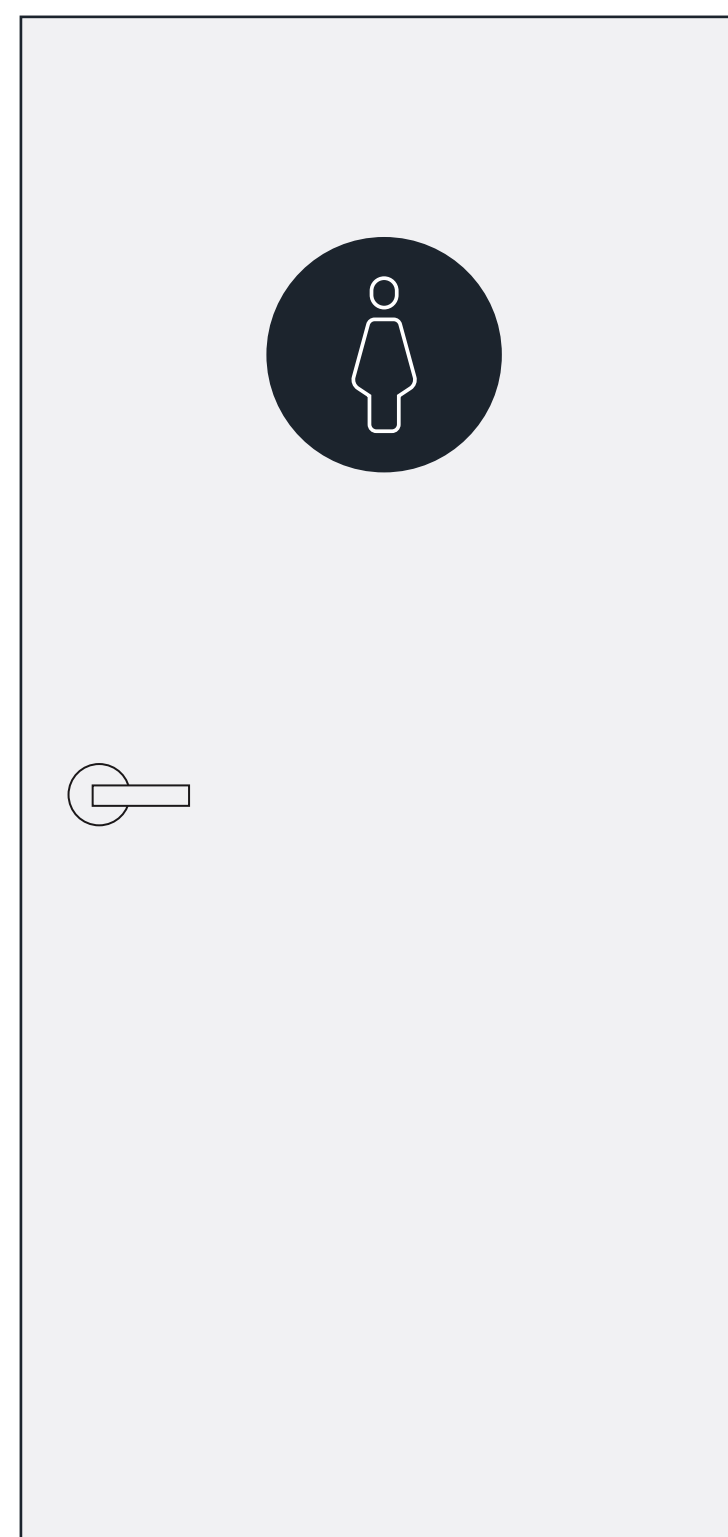
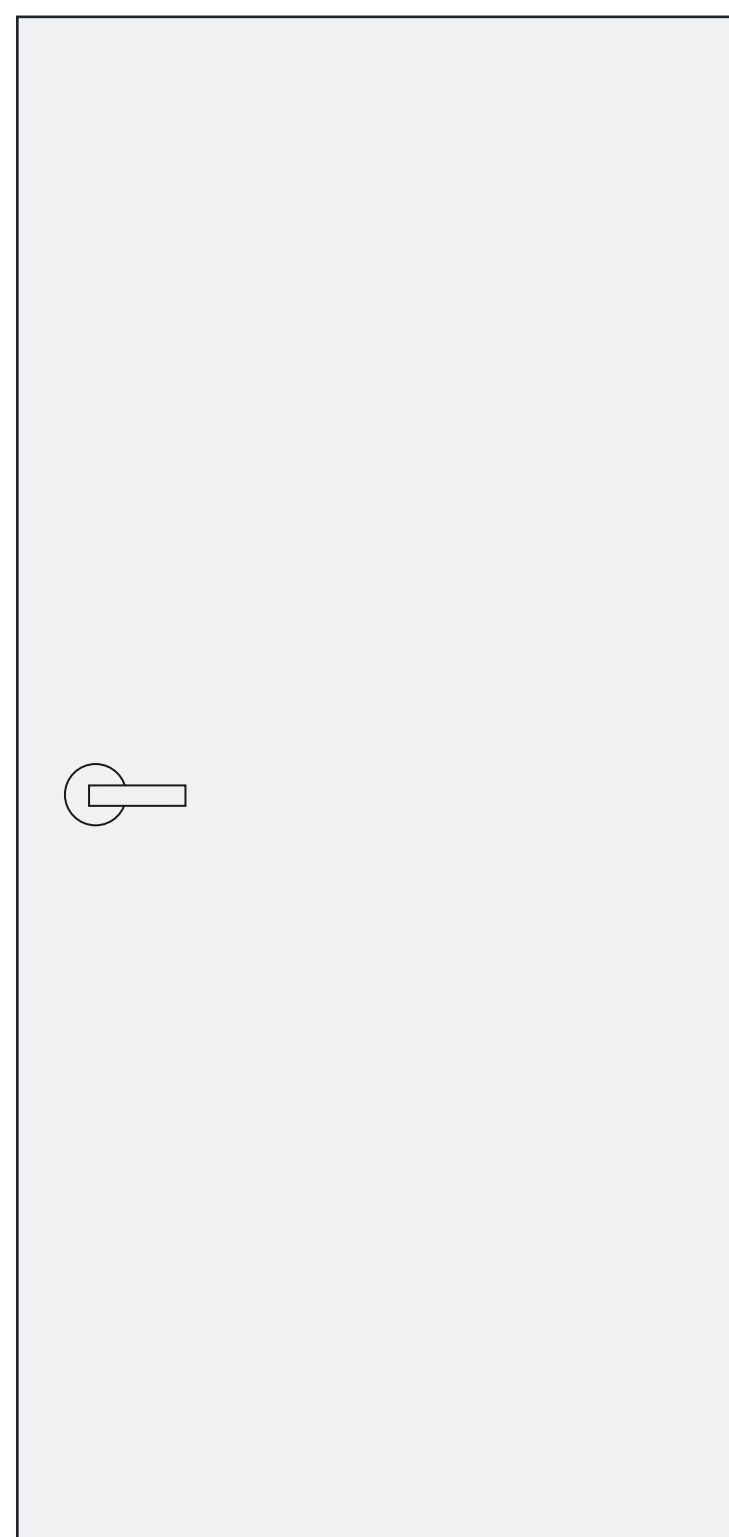

Табличка с номером кабинета

Указатель сервисных помещений

Указатель сервисных помещений

Указатель кабинетов на этаже

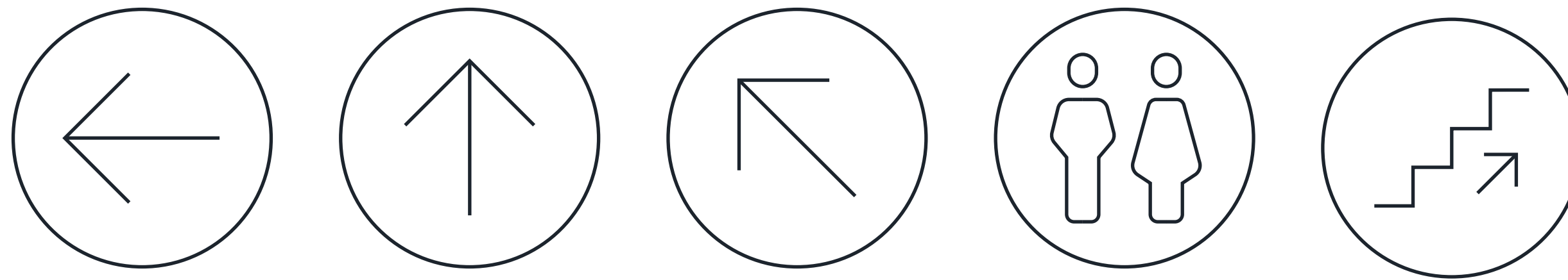

Пример навигационных пиктограмм

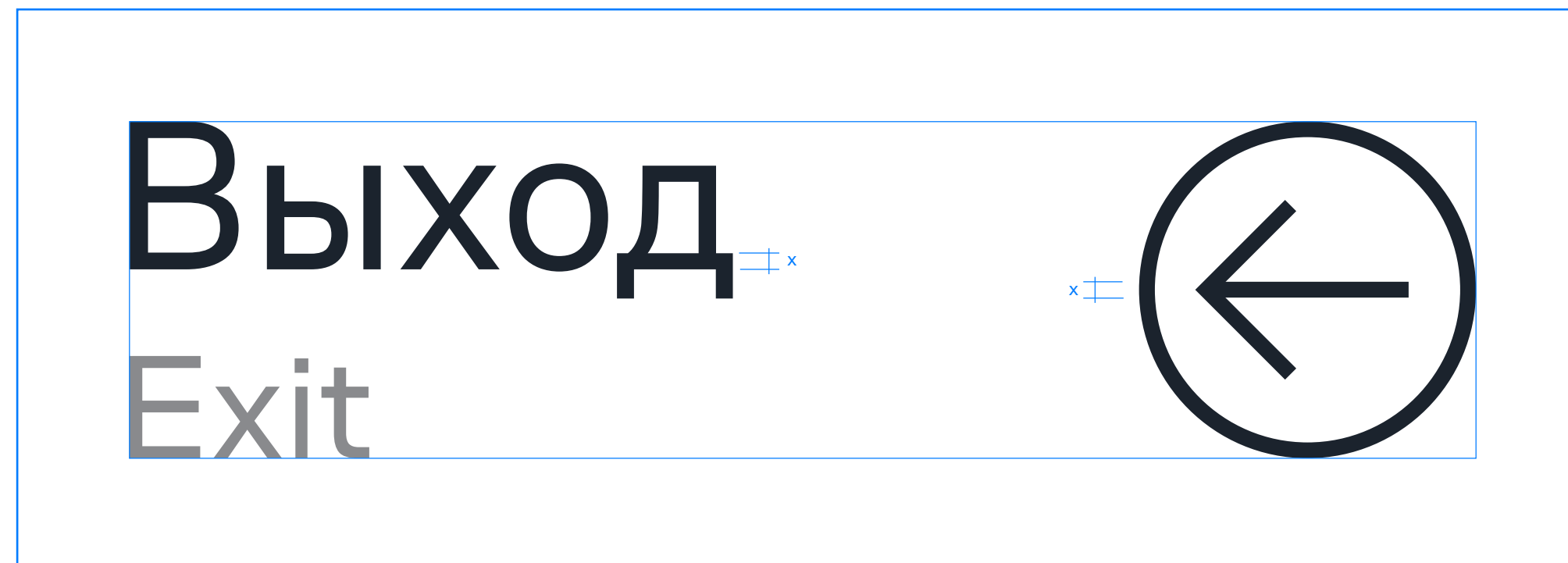

Навигационные пиктограммы строятся по принципу фирменных иконок, но без акцентной красной точки.

Объект должен быть центрирован как вертикально, так и горизонтально.

Основные принципы:

❶ Сетка

Иконки строятся на основе модульной сетки, она квадратная.

❷ Круги и линии

Для построения используйте линии одной толщины и круги одного диаметра.

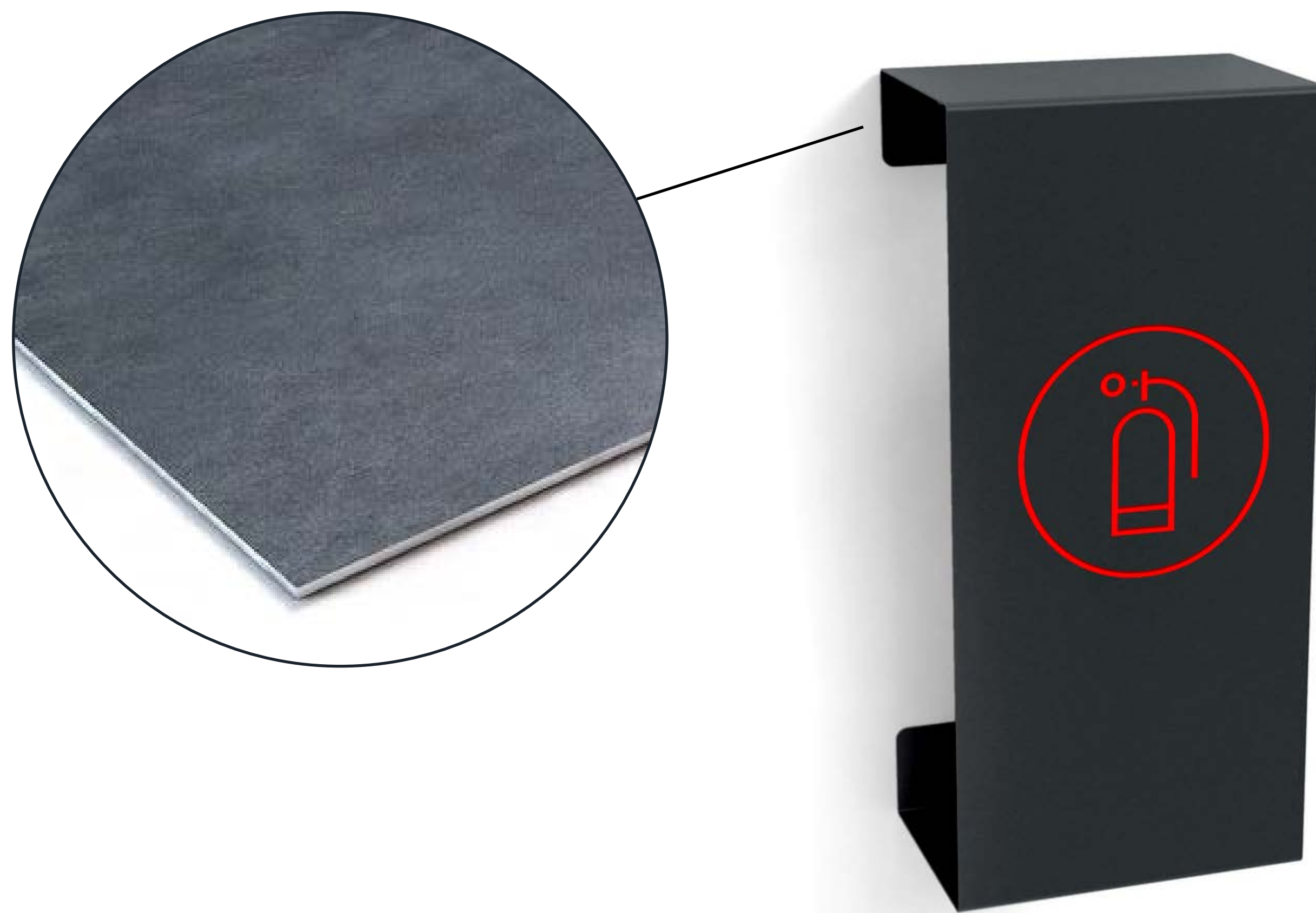

Для поддержания индустриального стиля все навигационные носители выполнены из стального листа. Такие таблички смотрятся сдержанно и строго.

Для поддержания индустриального стиля все навигационные носители выполнены из стального листа. Такие таблички смотрятся сдержанно и строго.

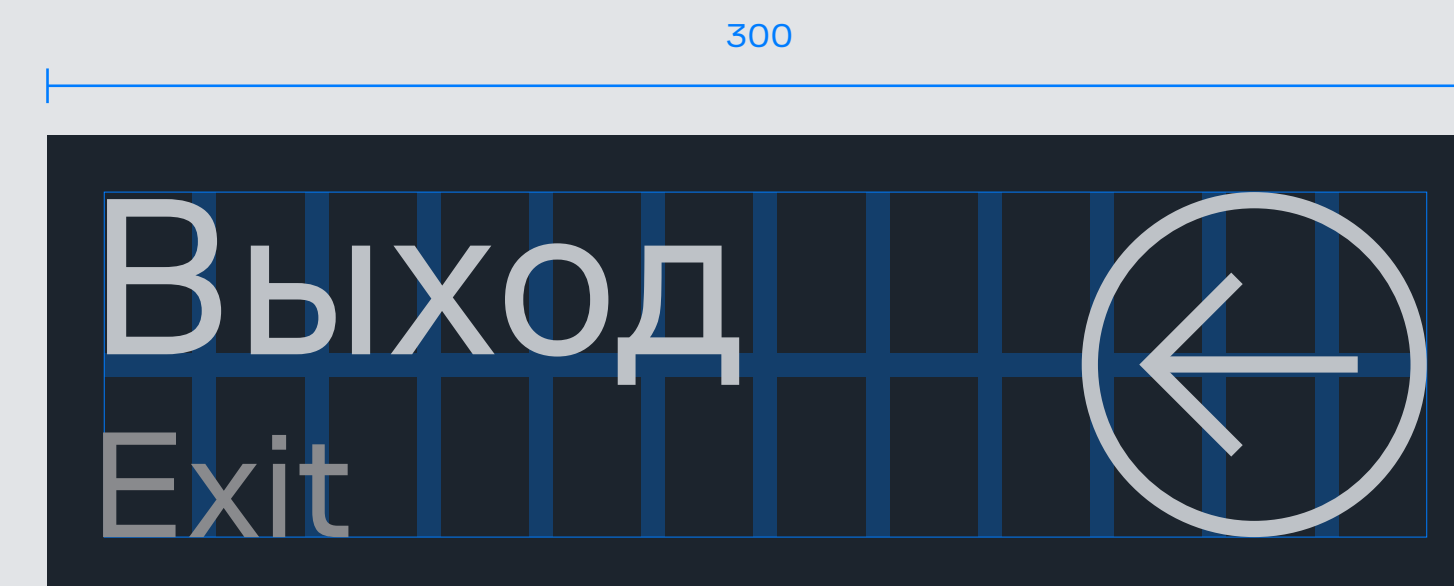
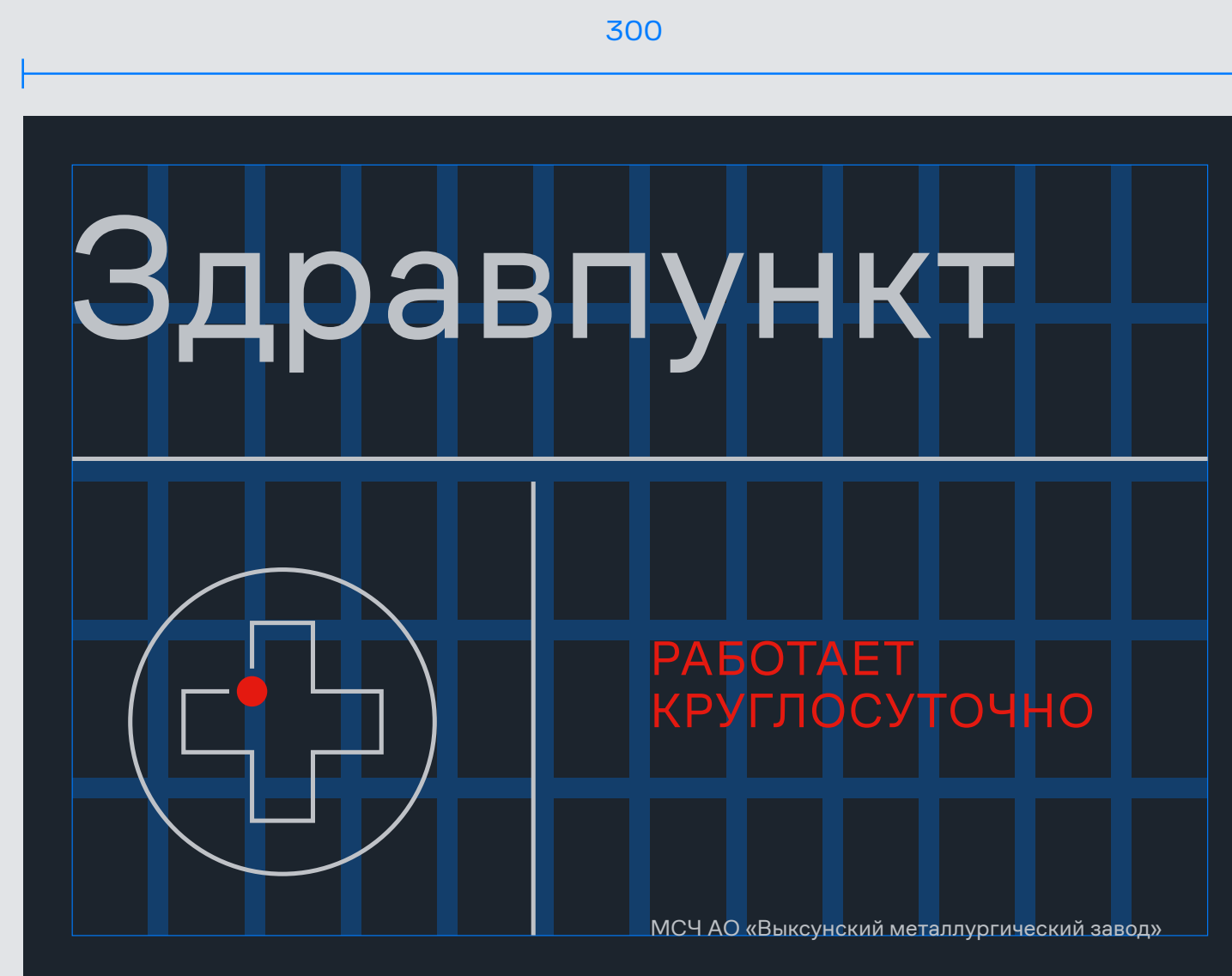
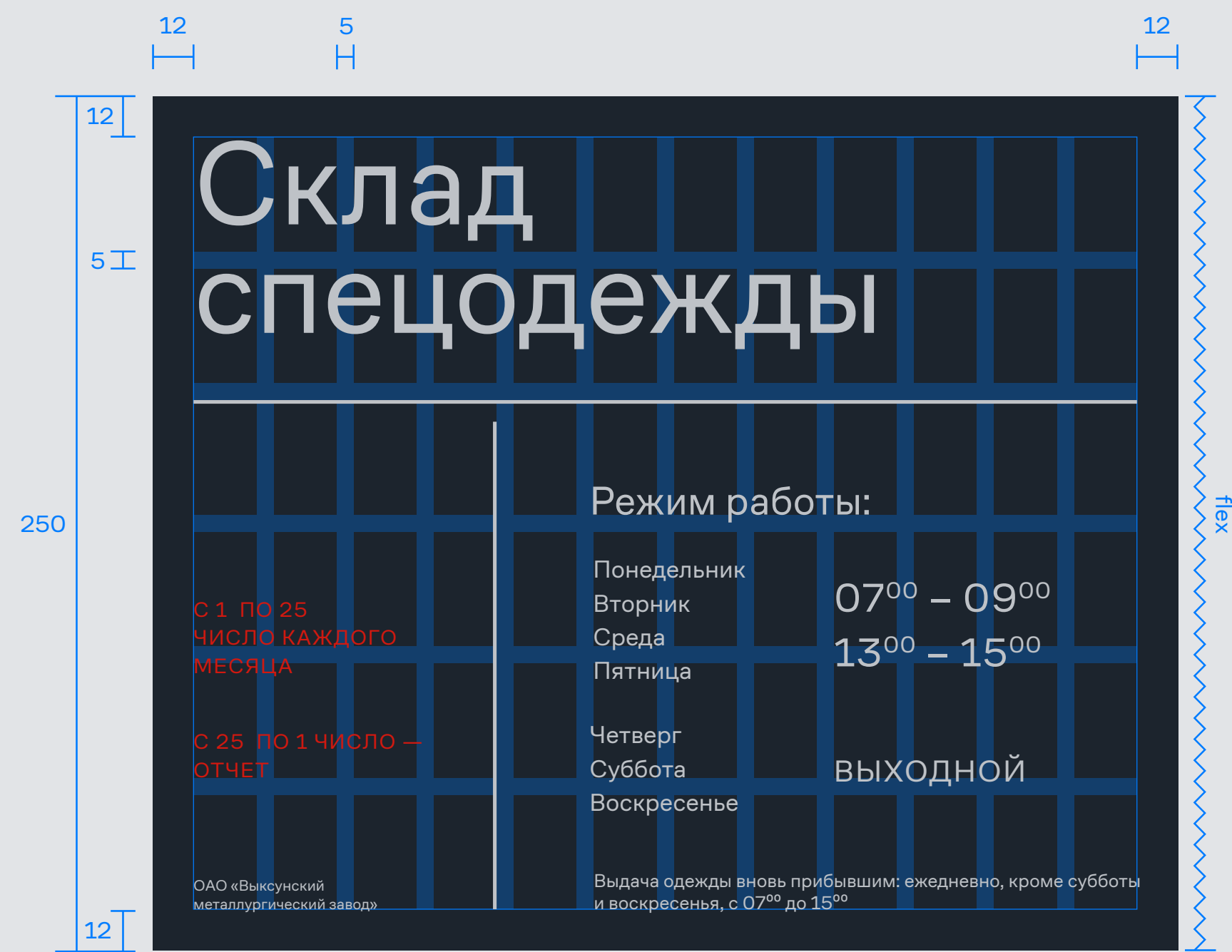

Сетка строится в двух направлениях:
горизонтальном и вертикальном.

Сетка определяет единый стиль оформления,
правила расположения элементов, выравнивания,
добавления новых элементов в макет. Элементы
пропорциональны и структурированы. Сетка создает
визуальный порядок.

Рекомендовано использовать 12-колоночные сетки.
Число 12 делится на: 12, 6, 4, 3, 2, 1.

При масштабировании не забываем про верхний
и нижний отступ.

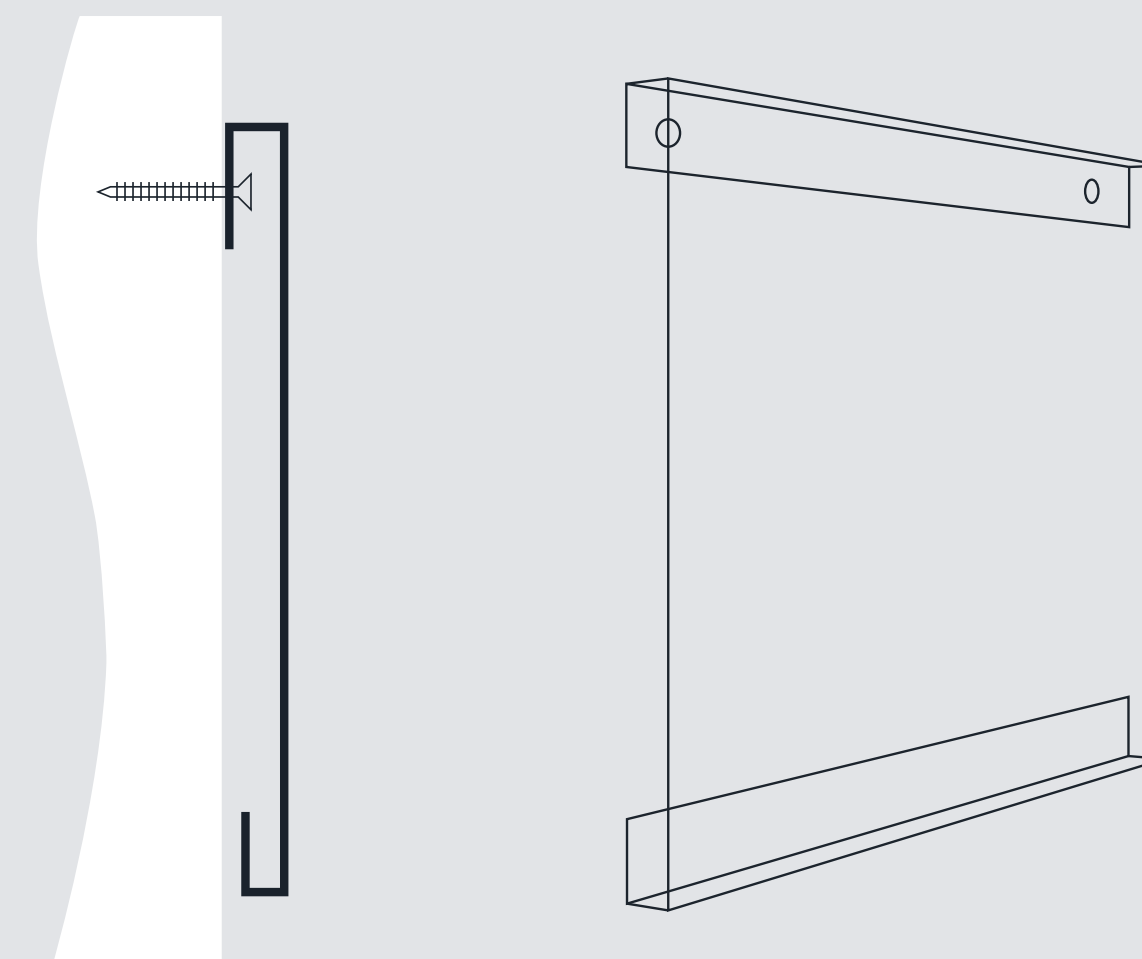
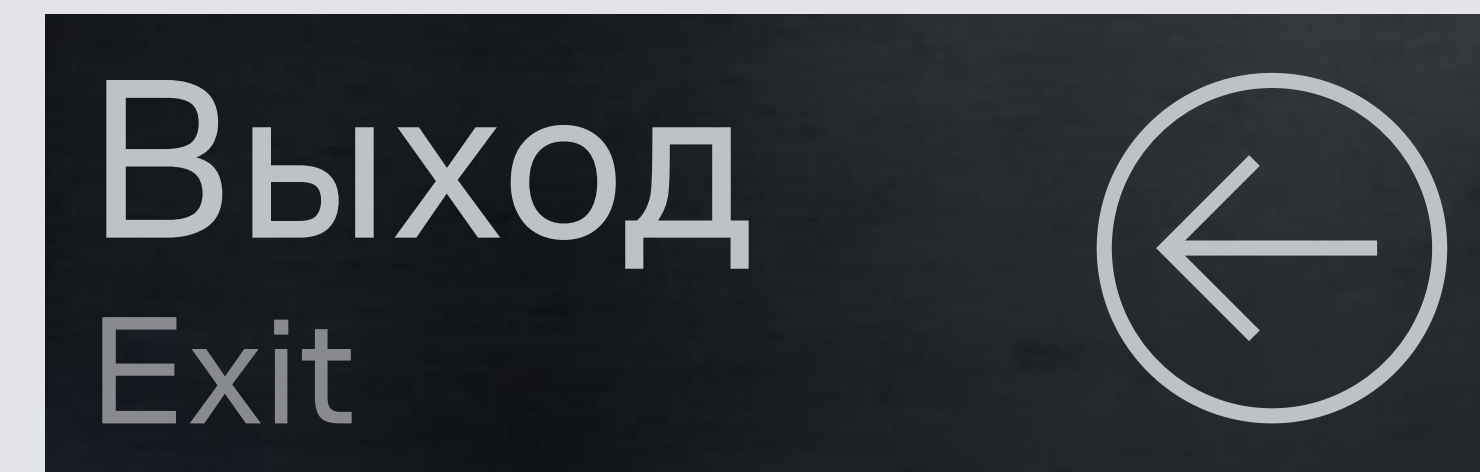
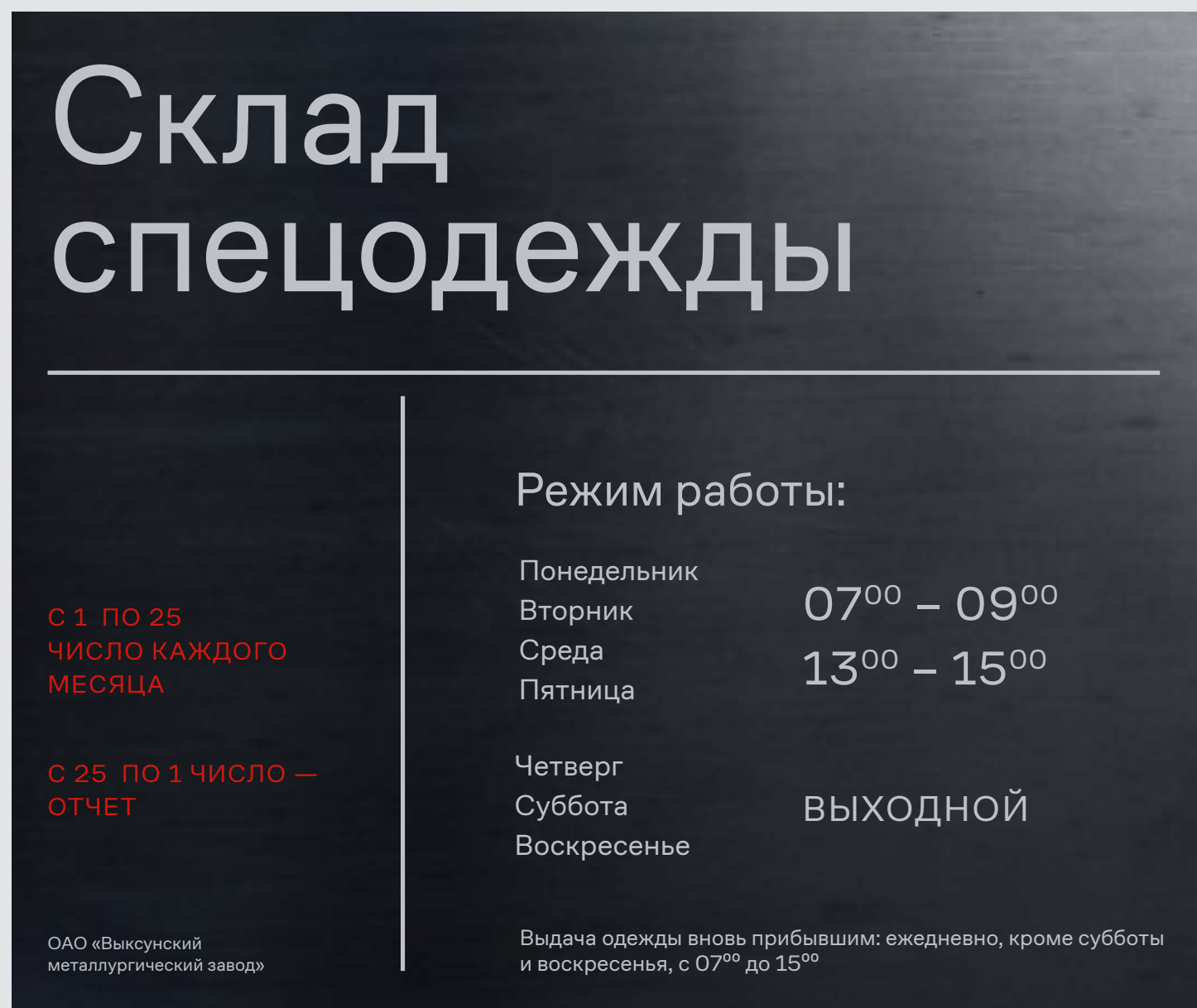

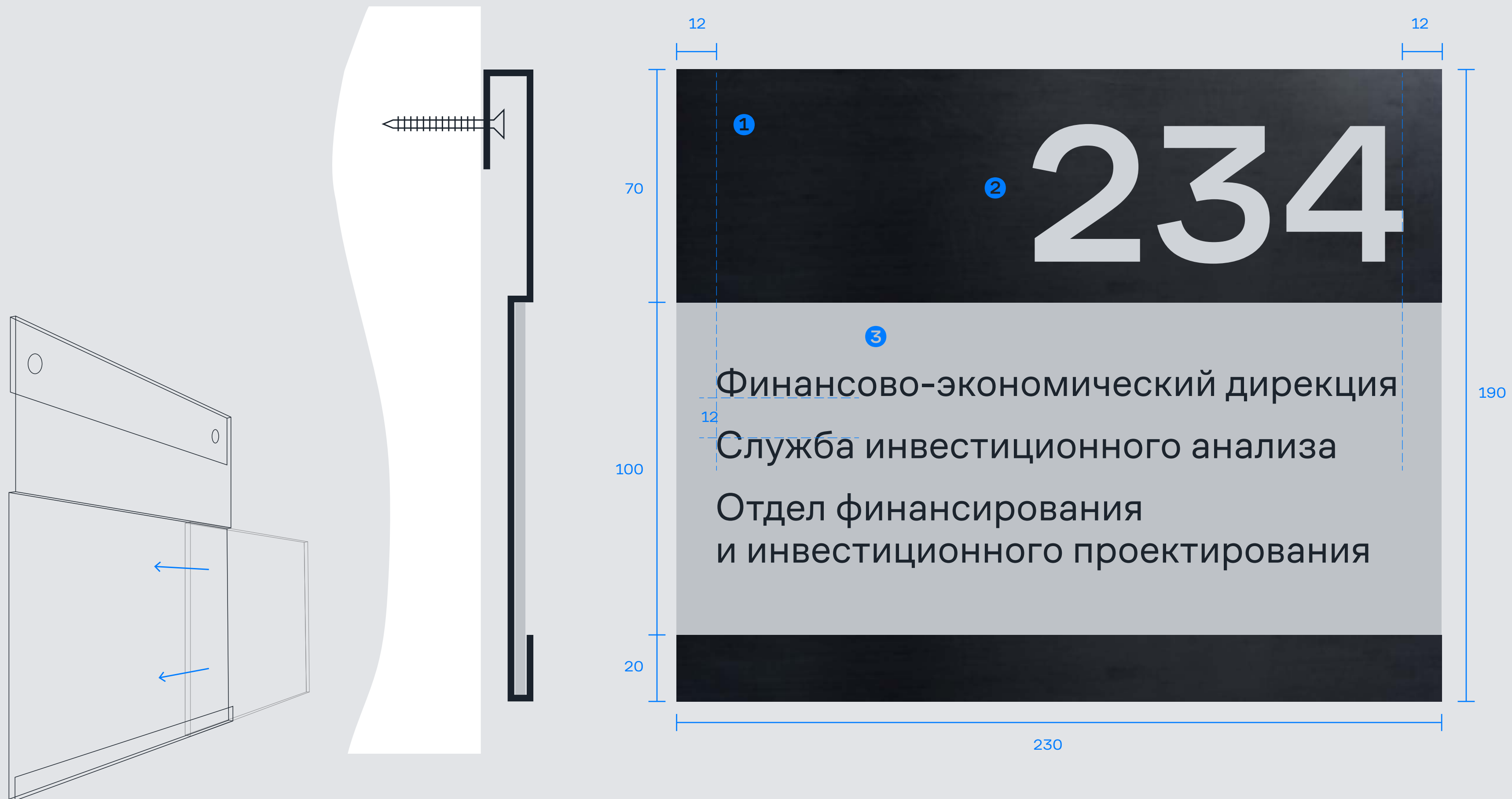
**Номер кабинета**

Шрифт: CoFo Sans Medium, 170 pt
 Межстрочное: Auto
 Выключка: правый флаг

Дирекции

Шрифт: CoFo Sans Regular, 34 pt
 Межстрочное: 36 pt
 Выключка: левый флаг

❶ Окрашенный стальной лист

❷ Цвет — Pantone Cool Grey 2C

❸ Акрил матовый непрозрачный 3 мм

Цвет — светло-серый

Оклейка пленкой с печатью по Pantone 5395 C

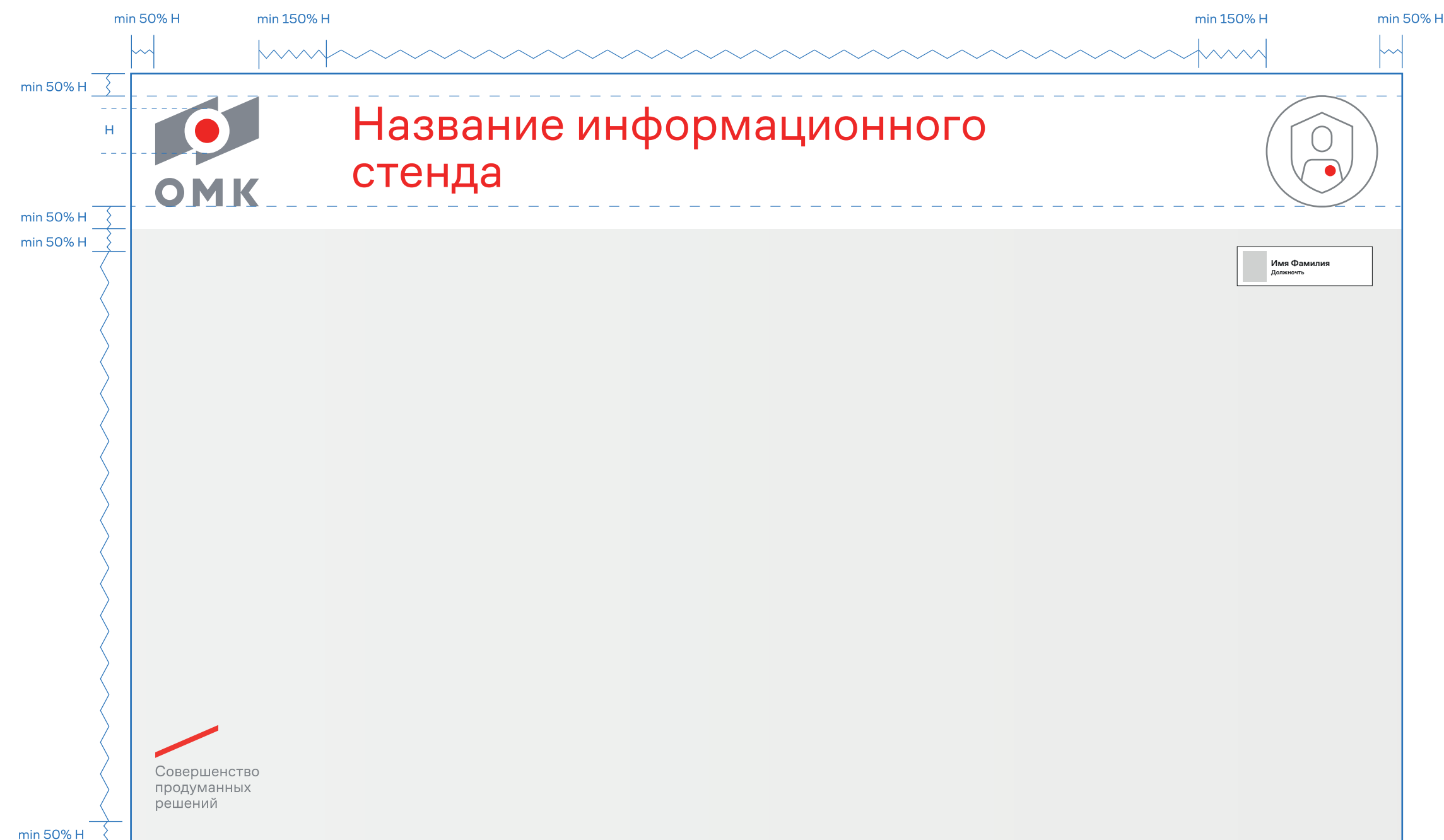

Информационные стенды имеют разные размеры, поэтому соотношение пропорций элементов описывается в процентах высоты H — высота внутреннего круга в логотипе.

Минимальный отступ элементов от края — 50 % H .

Заголовок всегда набирается фирменным шрифтом CoFo Sans в начертании Regular. Также в зоне логоблока могут размещаться тематические пиктограммы

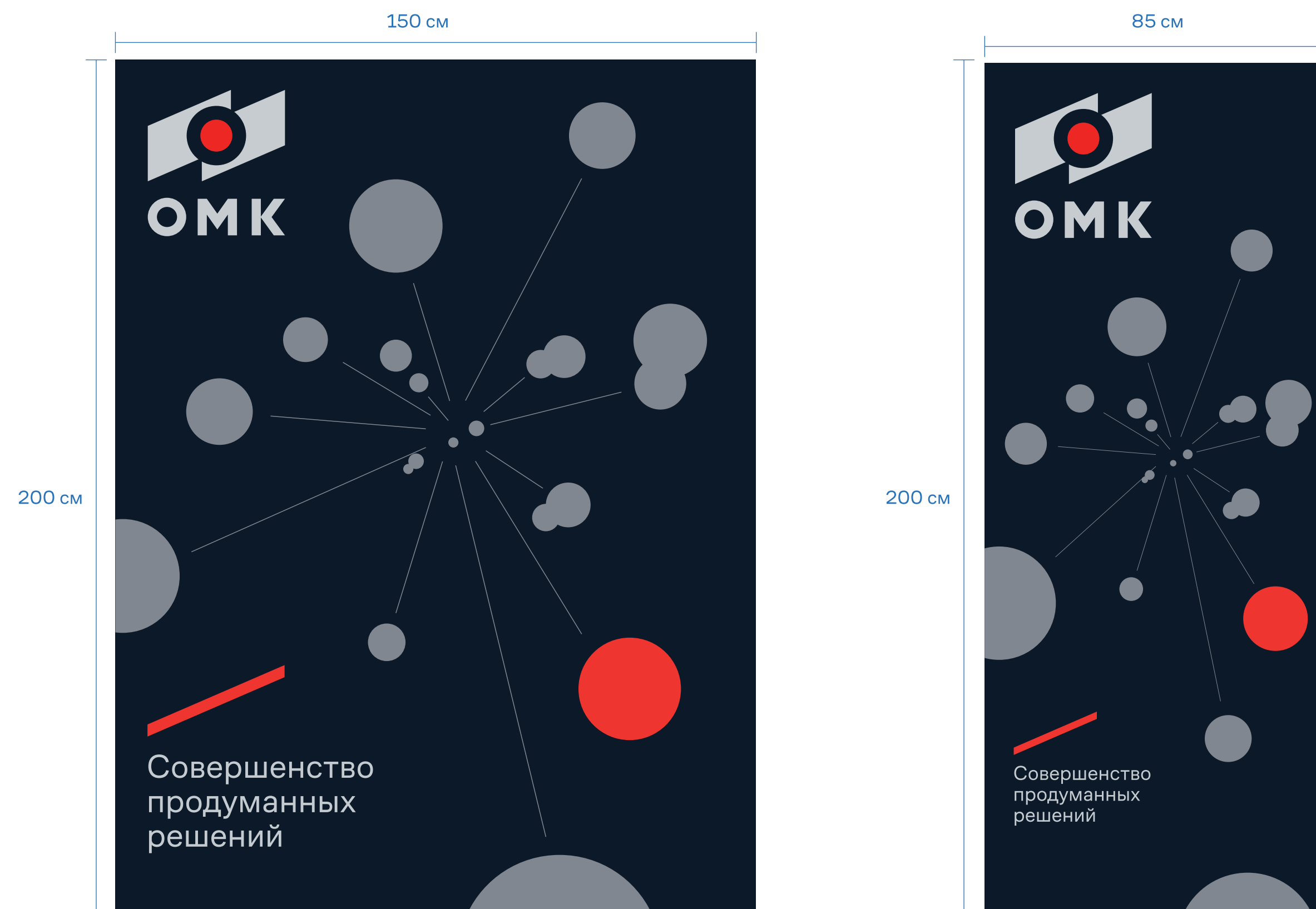

Для оформления ролл-апа можно использовать одну из версий фирменного паттерна со слоганом, соблюдая минимальное свободное поле.

Стандартные размеры ролл-апа — 85 x 200 см или 150 x 200 см.

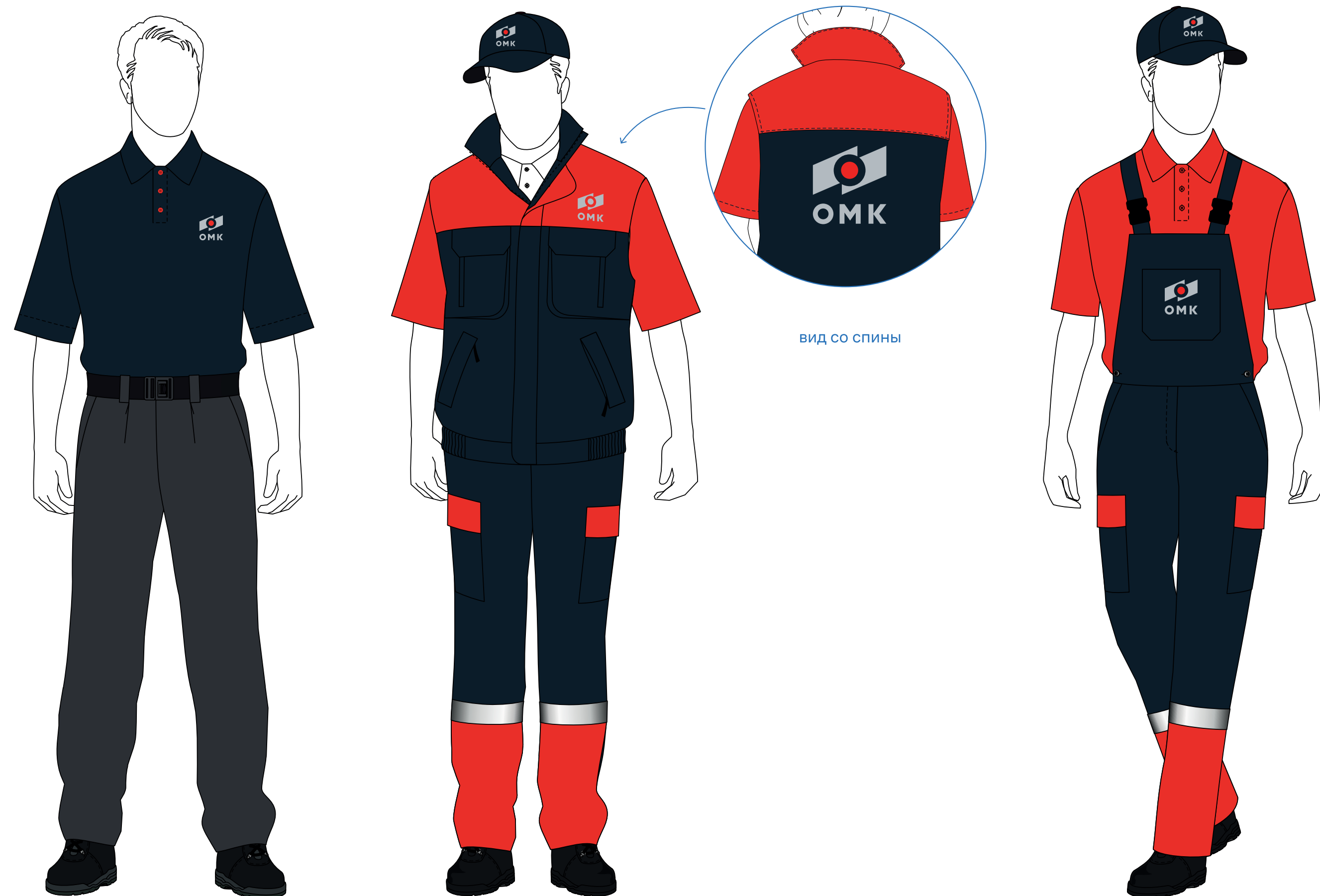

Основной цвет ткани выбирается максимально похожим на фирменный графитовый цвет (в крайнем случае черный, но не желательно). Отделка плечевой зоны и капюшона выполняется в фирменном красном цвете.

На спецодежде размещается логотип. Зоны размещения: спереди логотип размещается на левой стороне груди (хорошо подойдет карман или клапан кармана). Сзади, под строчкой (см. также стр. 17).

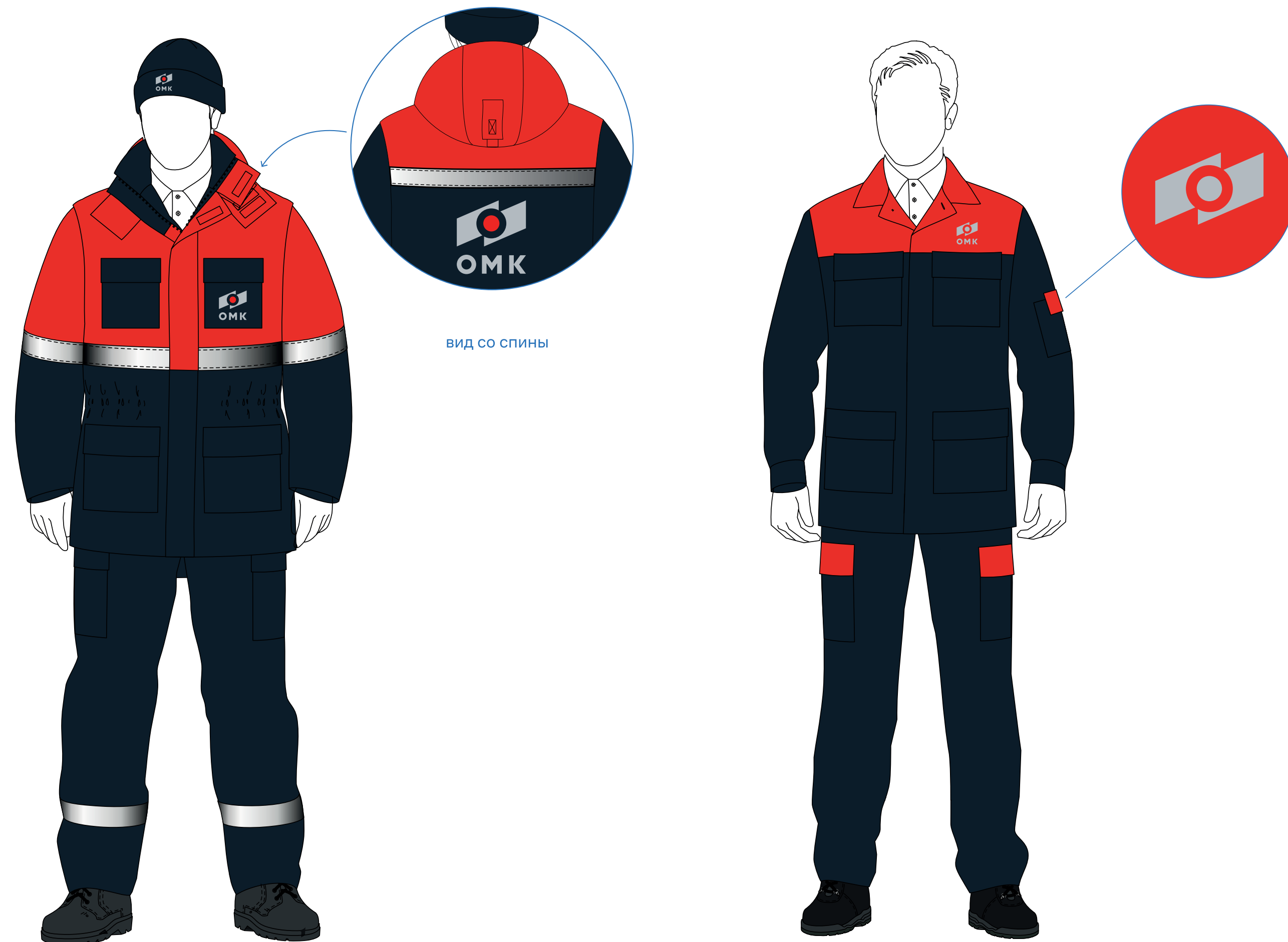

Основной цвет ткани выбирается максимально похожим на фирменный графитовый цвет (в крайнем случае черный, но не желательно). Отделка плечевой зоны и капюшона выполняется в фирменном красном цвете.

На спецодежде размещается логотип. Зоны размещения: спереди логотип размещается на левой стороне груди (хорошо подойдет карман или клапан кармана). Сзади, под строчкой (см. также стр. 17).

Нанесение логотипа в два цвета:
Pantone Cool Gray 2 C
Pantone 485 C



Нанесение логотипа в один цвет:
Pantone Cool Gray 2 C



Нанесение логотипа в одну краску:
кроющие белила



Поло может быть выполнено в любом
из фирменных цветов



1

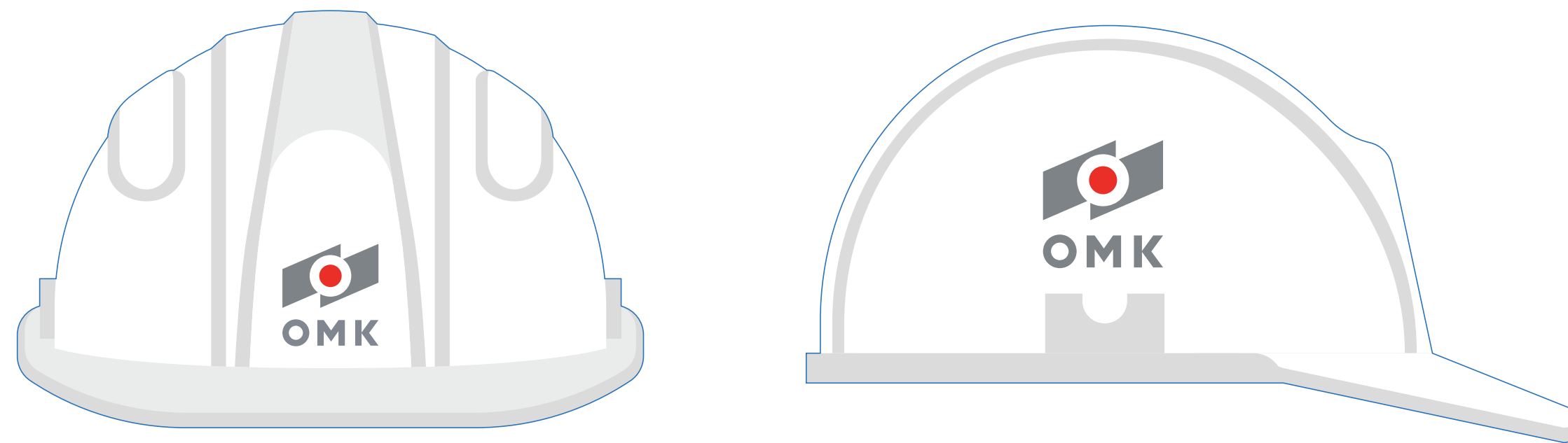

2

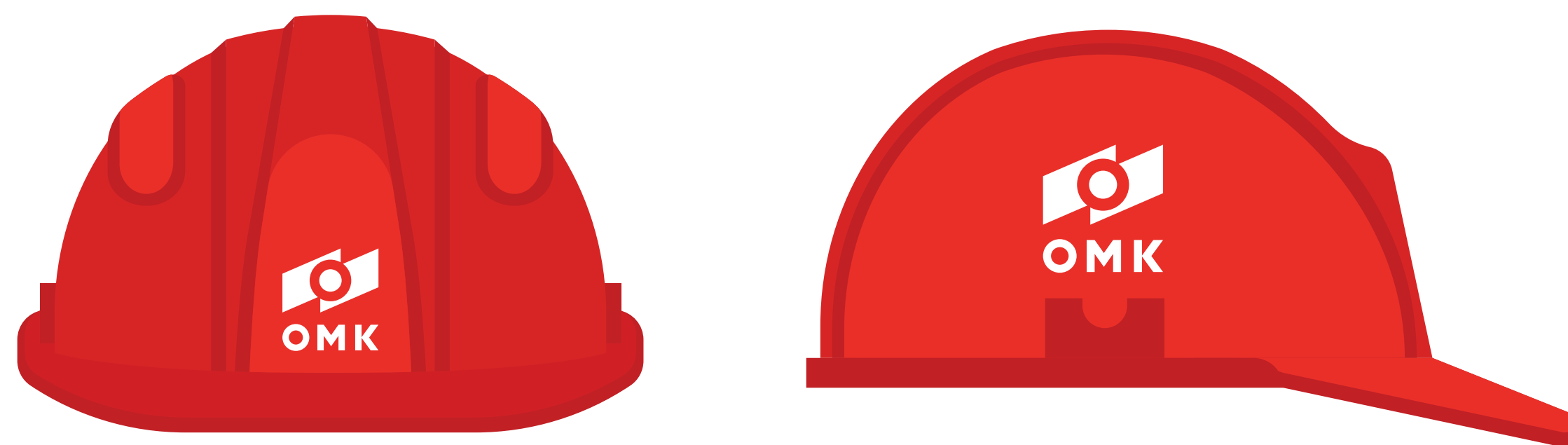

Основной цвет касок: белый и фирменный красный. Логотип и слоган размещают соблюдая минимальные свободные поля (см. также стр. 17).

Ненесение в два цвета:
Светоотражающая краска Металлик
Pantone 5395 C



Ненесение логотипа в один цвет:
Светоотражающая краска Металлик



Ненесение в два цвета:
Pantone Cool Grey 2
Pantone 485 C



Ненесение в два цвета:
Светоотражающая краска Металлик
Pantone 485 C



Ненесение логотипа в два цвета:
Pantone Cool Gray 2 C
Pantone 485 C



Ненесение логотипа в один цвет:
Pantone 485 C



Ненесение логотипа в один цвет:
Pantone Cool Gray 2 C или кроющие белила



Ненесение слоана в один цвет:
Pantone Cool Gray 2 C



Футболка может быть выполнена в любом из фирменных цветов





Ненесение:
Pantone Cool Gray 2 C
Pantone 5395 C

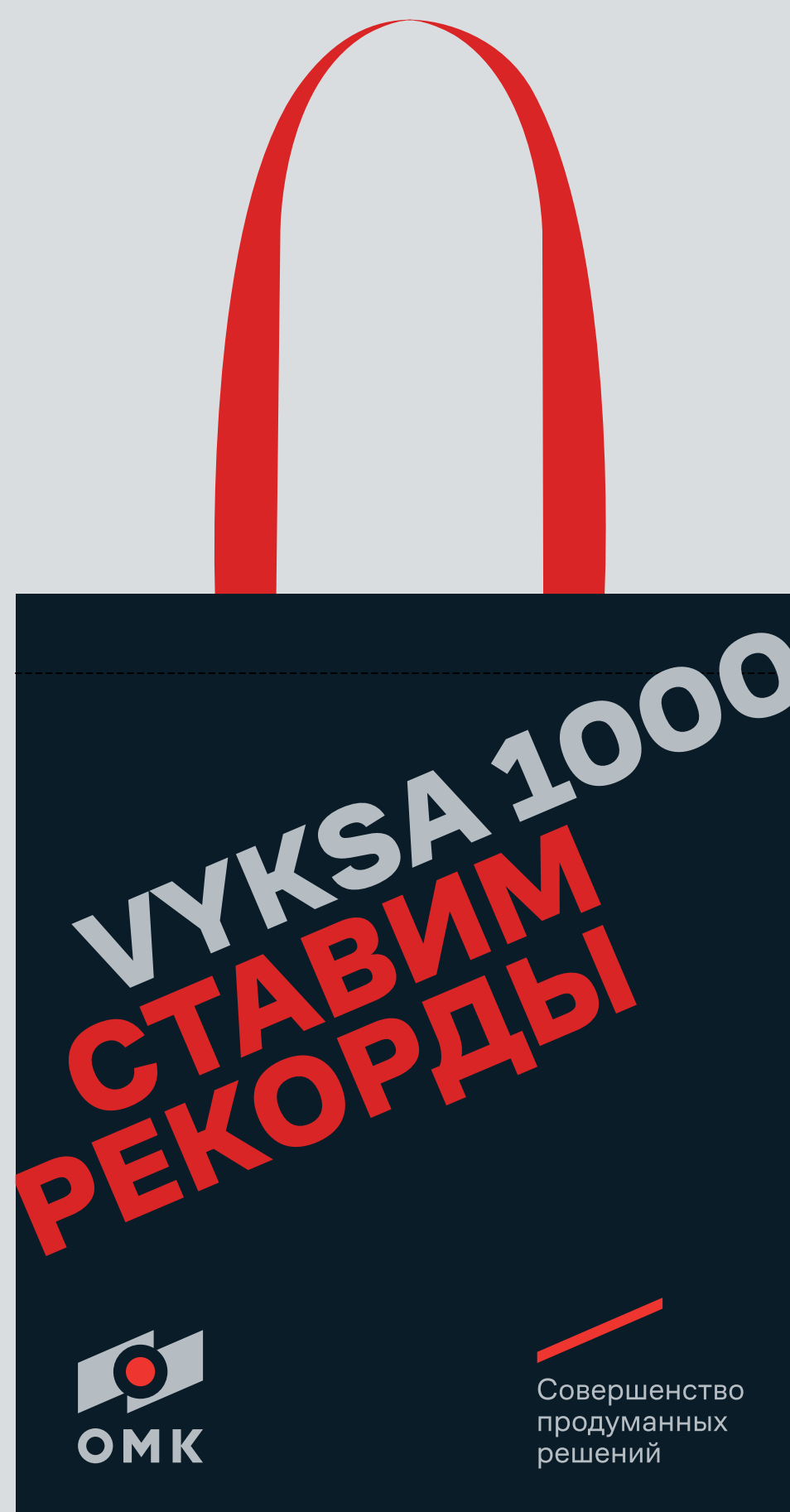

Ненесение:
Pantone Cool Gray 2 C
Pantone 585 C



Ненесение:
Pantone Cool Gray 2 C
Pantone 585 C

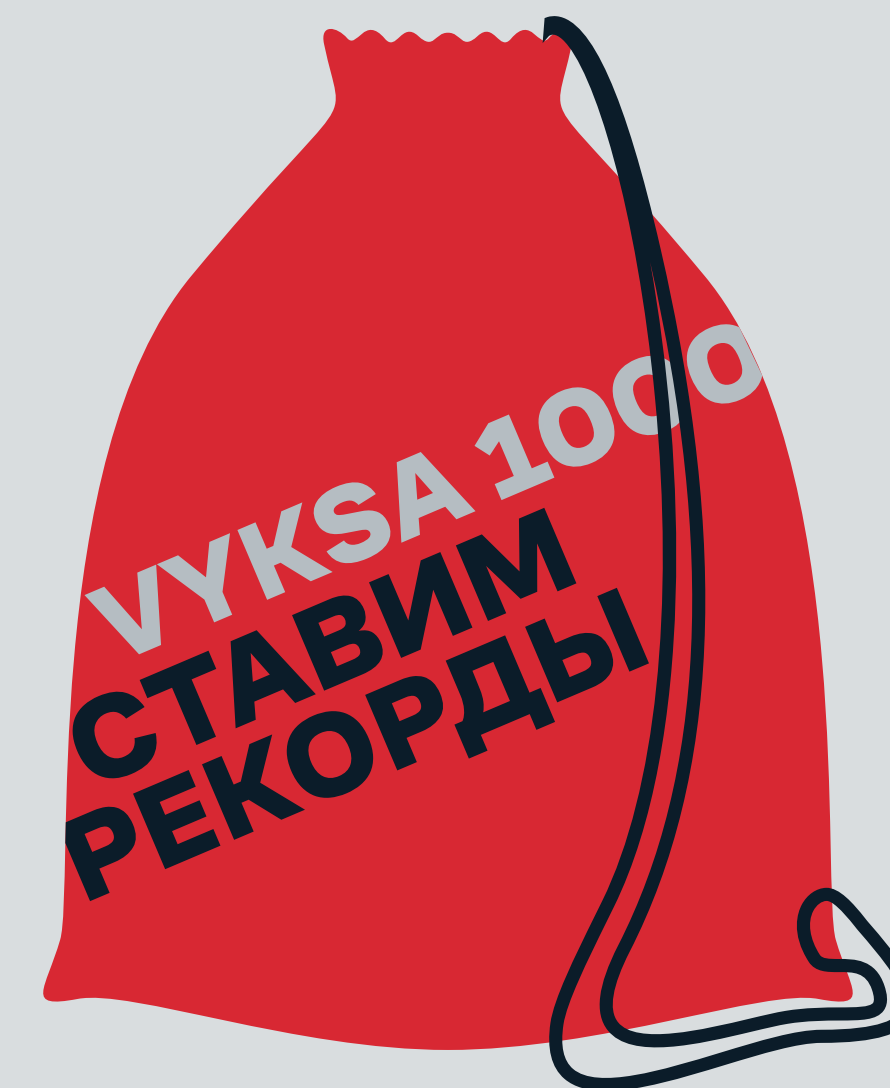

Ненесение:
Pantone Cool Gray 2 C
Pantone 5395 C



Ненесение логотипа в один цвет:
Pantone Cool Gray 2 C



Ненесение логотипа в два цвета:
Pantone Cool Gray 2 C
Pantone 485 C

Ненесение логотипа в два цвета:
Pantone Cool Gray 2 C
Pantone 485 C

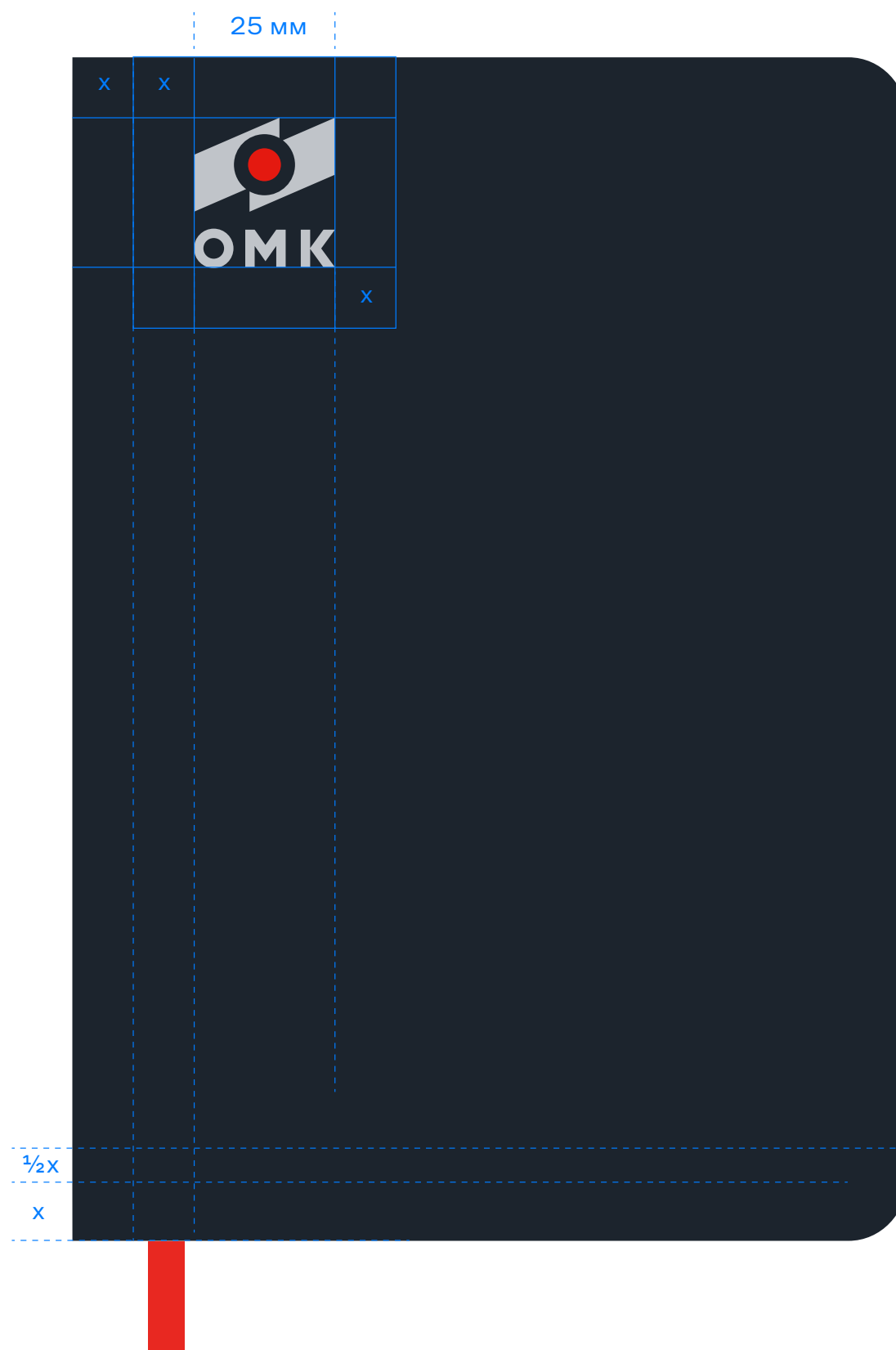

Название дочерних предприятий
Шрифт: CoFo Sans Regular
Кегль: 10 – 13 pt
Трекинг: 50

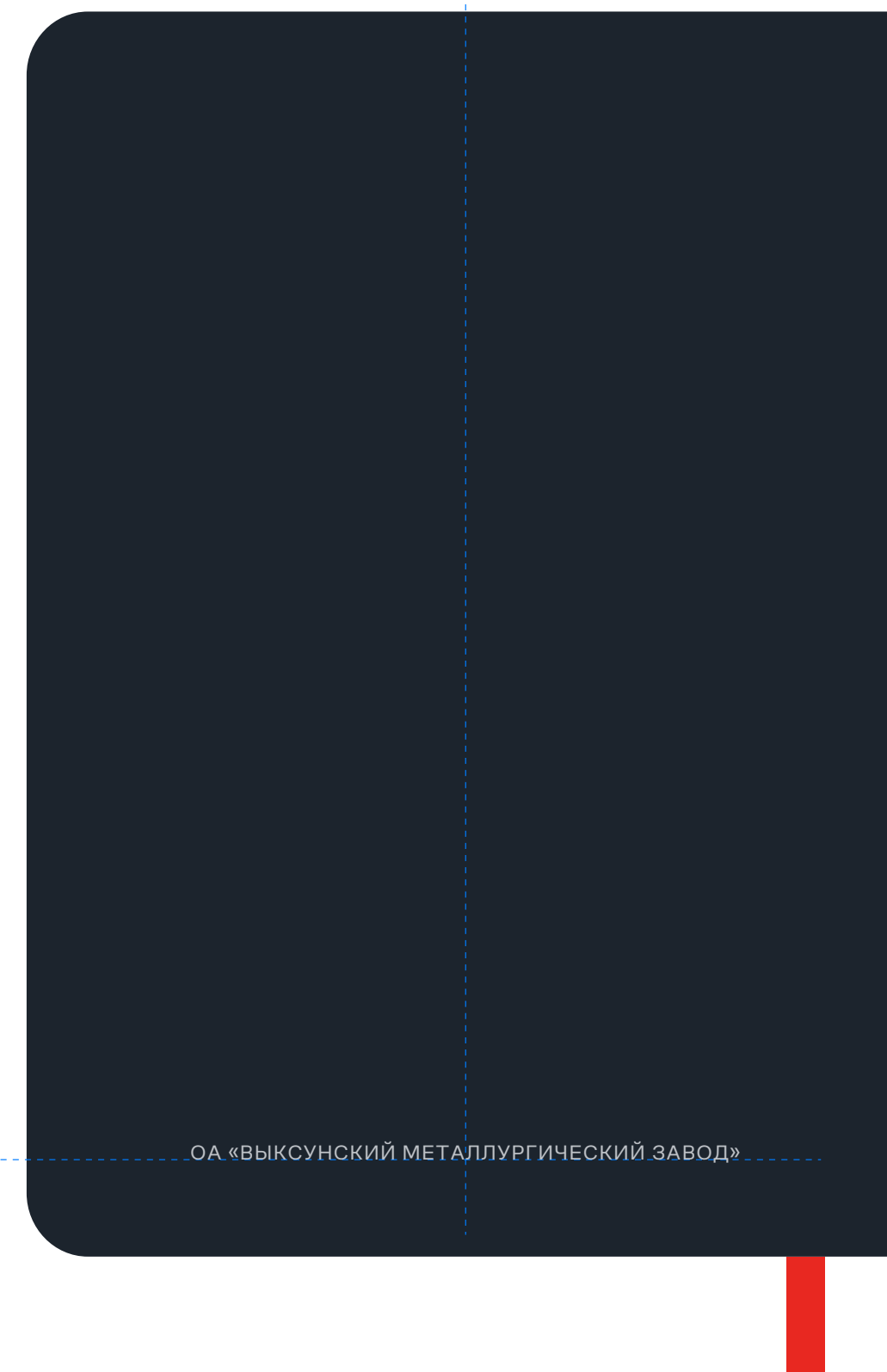

Ненесение логотипа:
тиснение блитт, заливка Pantone 485 C

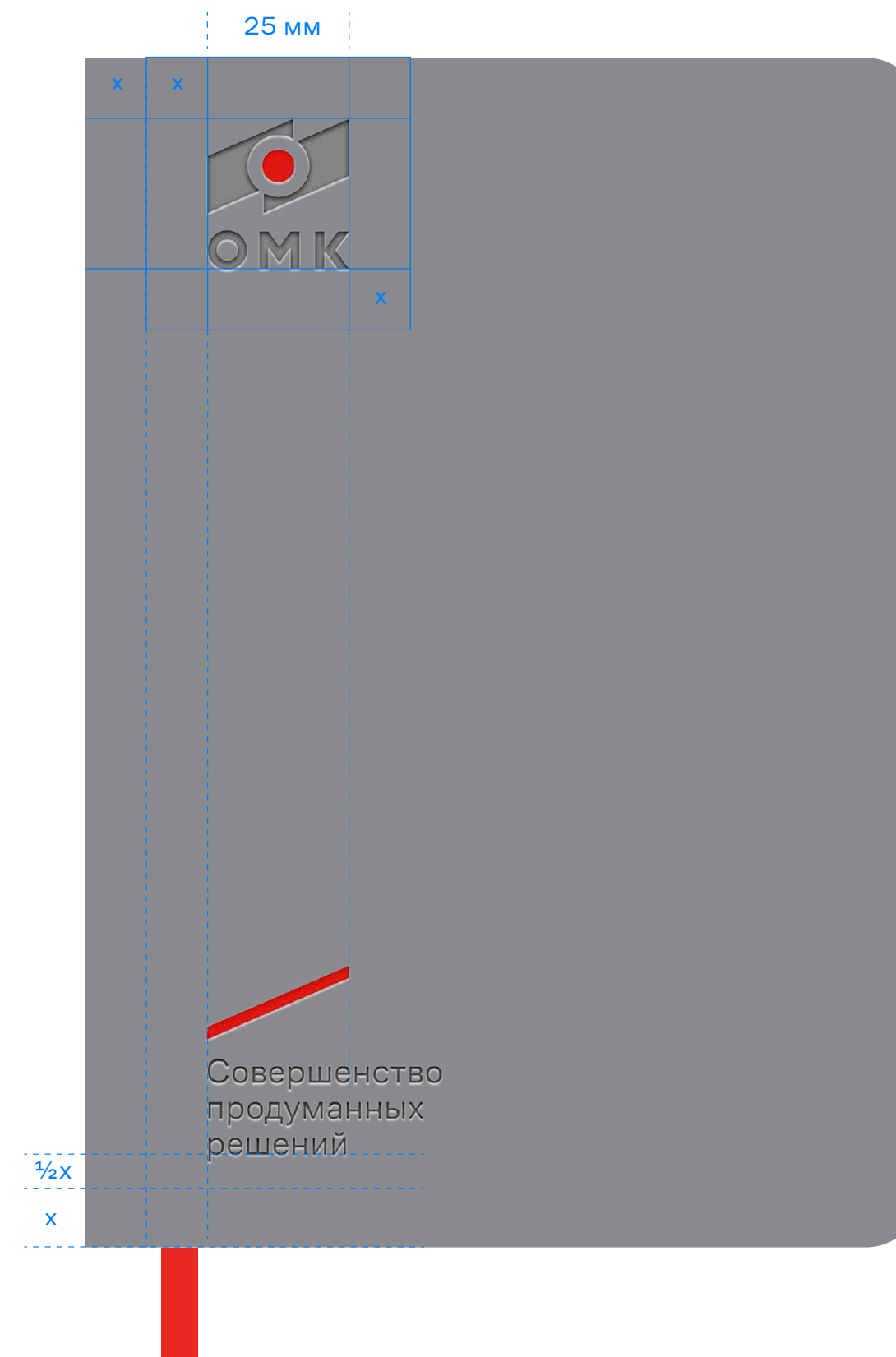

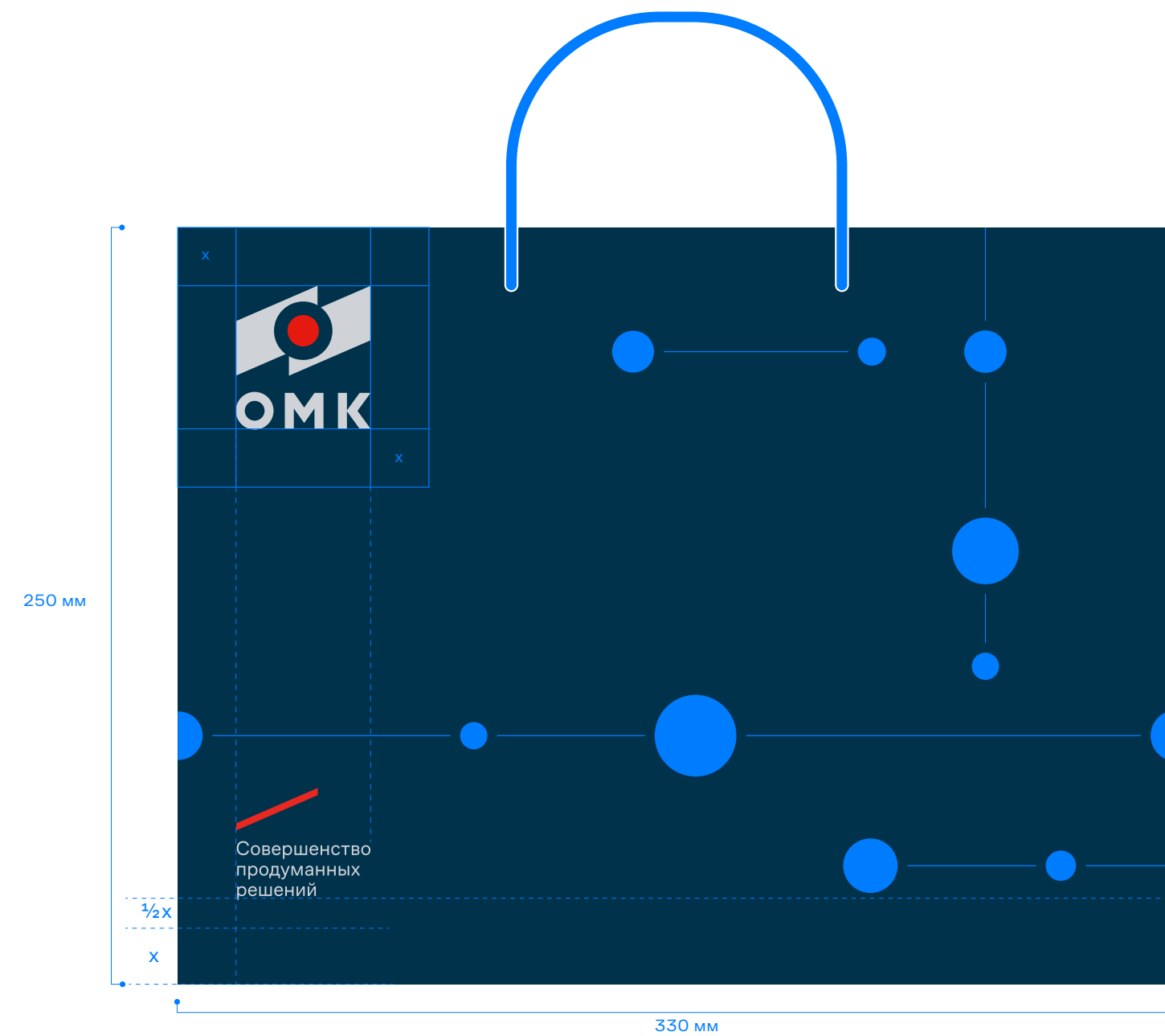

Размер пакета: 330 × 250 × 80 мм

Бумага плотностью 200 г/м² с матовым ламинированием внутренней стороны для большей прочности.

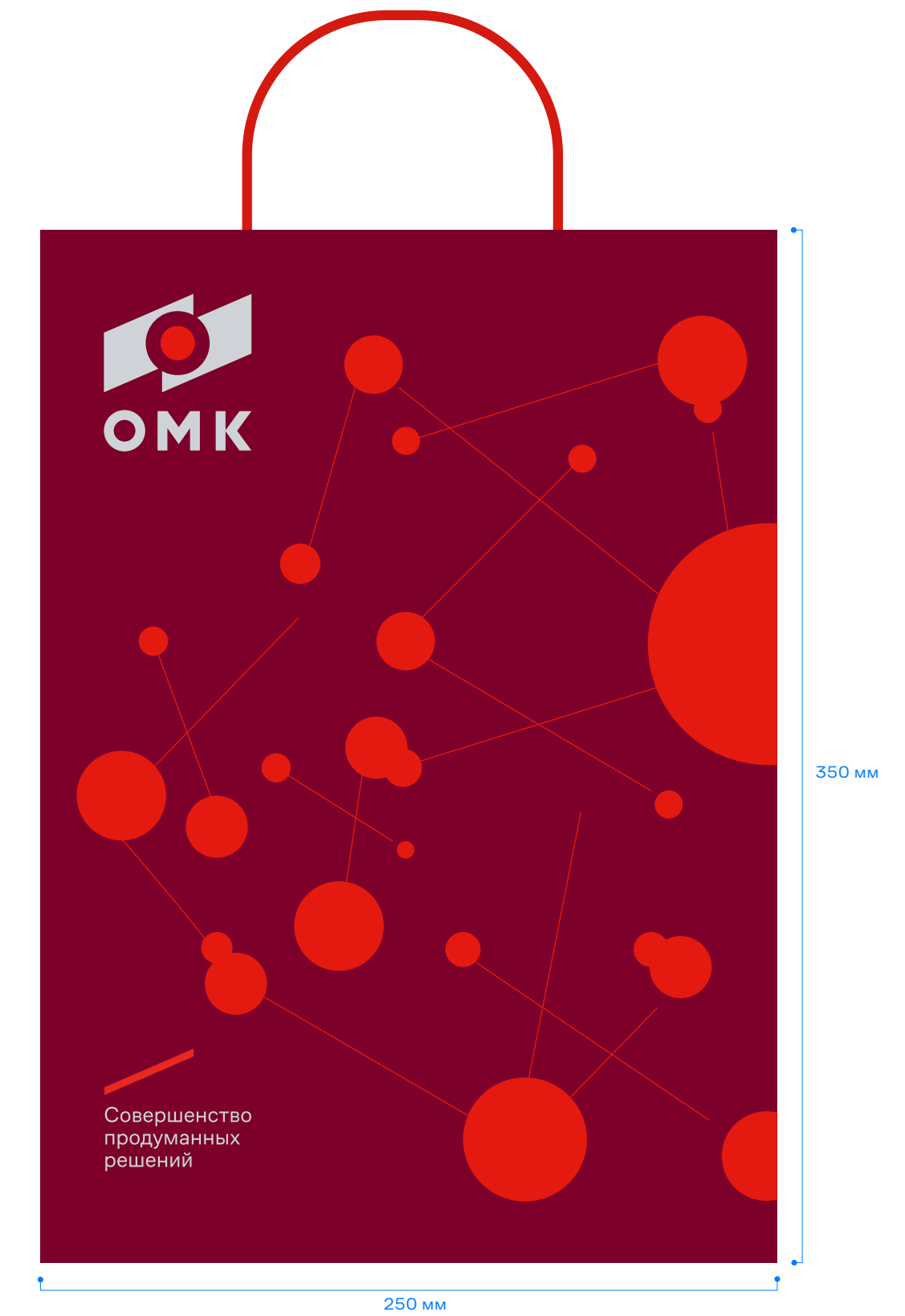
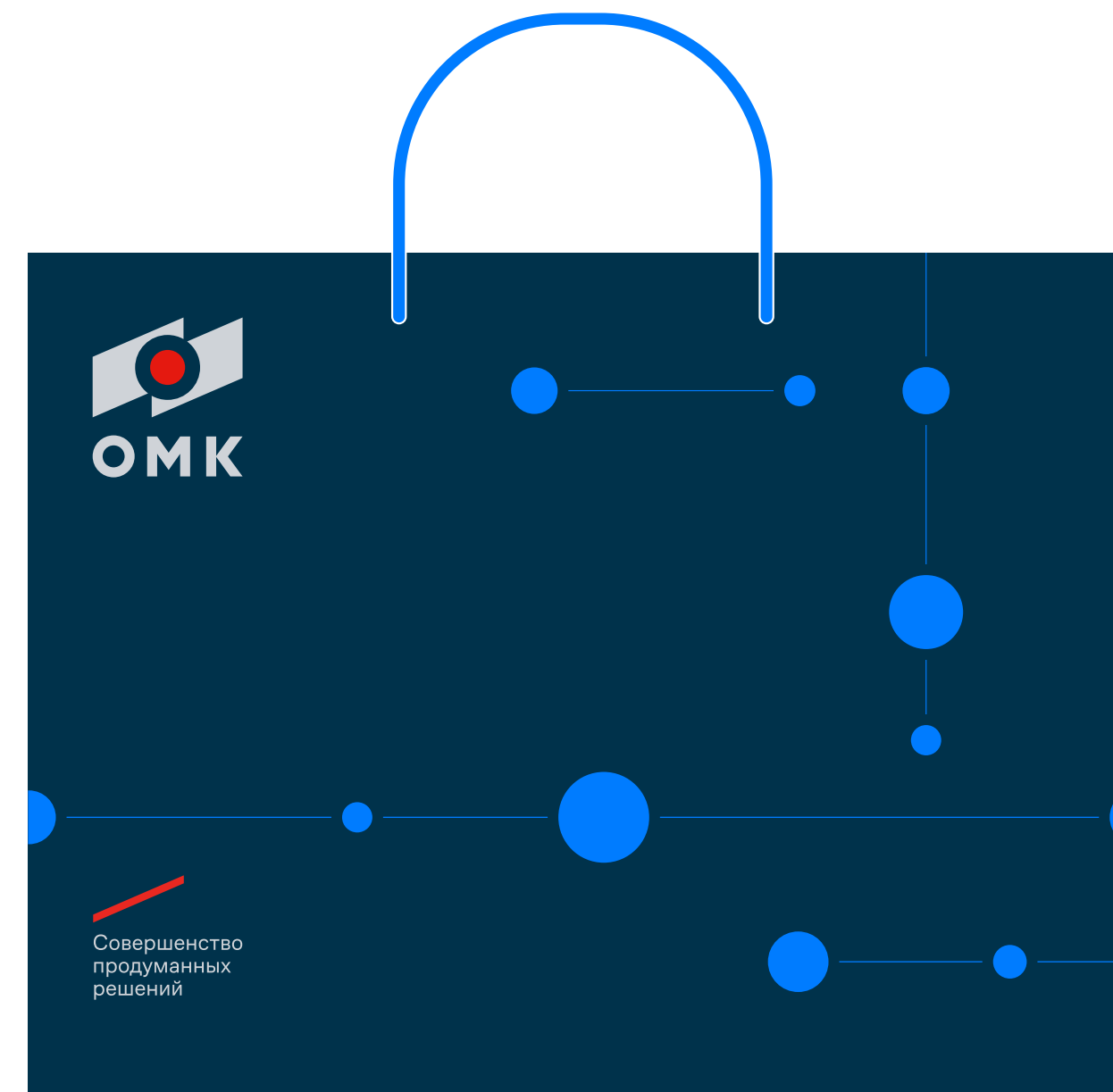

Размер пакета: 330 × 250 × 80 мм